



INSTRUKCJA UŻYTKOWNIKA

TIGGO 7

Dziękujemy bardzo za wybranie naszego pojazdu.

Aby dowiedzieć się, jak prawidłowo obsługiwać i konserwować swój pojazd, prosimy o dokładne przeczytanie niniejszej instrukcji.

Po przeczytaniu tej instrukcji zostaw ją w pojeździe do wykorzystania w przyszłości. Zostaw tę instrukcję w pojeździe w momencie odsprzedaży, ponieważ nowy właściciel również będzie musiał przeczytać zawarte w niej informacje.

Wszystkie informacje i specyfikacje zawarte w tym podręczniku są aktualne w momencie druku.

Pamiętaj, że autoryzowana stacja serwisowa najlepiej zna Twój pojazd i ma przeszkolonych techników oraz części OEM, aby zagwarantować Ci bezpieczeństwo. Nie używaj części ani akcesoriów innych niż OEM do modyfikowania pojazdu, ponieważ może to wpłynąć na funkcjonalność, bezpieczeństwo i trwałość Twojego pojazdu.

W zależności od specyfikacji wyposażenia i funkcji Twojego pojazdu niektóre opisy i ilustracje mogą różnić się od tych znajdujących się w Twoim pojeździe.

Żadne dane, opisy ani ilustracje zawarte w niniejszej instrukcji nie mogą być podstawą do składania reklamacji.

Zastrzegamy sobie prawo do dokonywania zmian w projekcie i specyfikacji w dowolnym momencie i bez uprzedzenia.

Wszelkie prawa zastrzeżone. Niniejszy dokument nie powinien być powielany ani kopiowany, w całości lub w części, bez pisemnej zgody.

Miłej jazdy!

Numer wersji: T1E24FLLHDOM25ENTB01

Wydano w lutym 2025 r.

Typ A

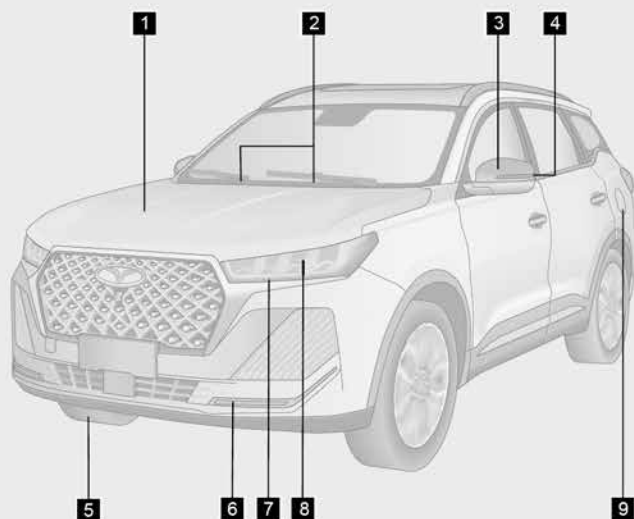

1	Maska	134
2	Przednia wycieraczka	49
3	Lusterko wsteczne zewnętrzne	48
4	Światło kierunkowskazu bocznego	43
5	Opona	50
6	Światło pozycyjne/światło do jazdy dziennej	138
7	Światło kierunkowskazu	50
8	Światło mijania/światło drogowe	50
9	Korek wlewu paliwa	51

Uwaga: W przypadku wszelkich informacji dotyczących wyposażenia należy odnieść się do konkretnego pojazdu.

Typ B

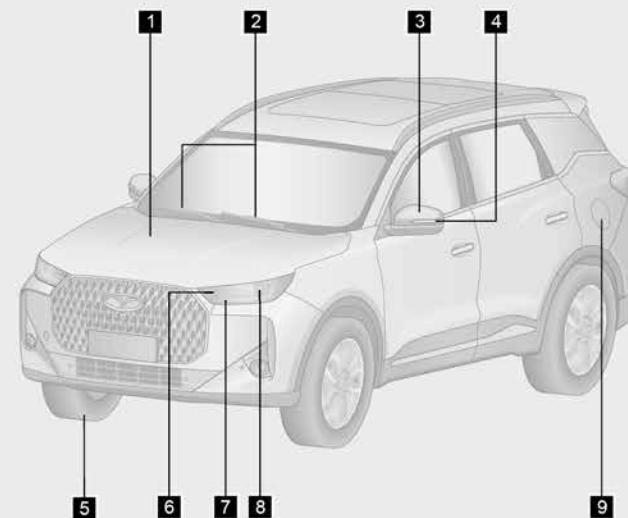

1	Maska	134
2	Przednia wycieraczka	49
3	Lusterko wsteczne zewnętrzne	48
4	Światło kierunkowskazu bocznego	43
5	Opona	50
6	Światło kierunkowskazu	50
7	Światło pozycyjne/światło do jazdy dziennej	138
8	Światło mijania/światło drogowe	50
9	Korek wlewu paliwa	51

Uwaga: W przypadku wszelkich informacji dotyczących wyposażenia należy odnieść się do konkretnego pojazdu.

Typ A

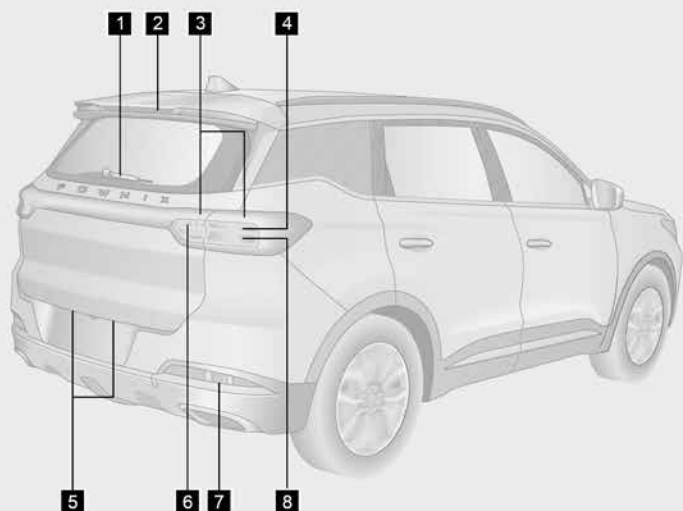

1	Tylna wycieraczka	134
2	Trzecie światło stop	52
3	Światło pozycyjne	49
4	Światło kierunkowskazu	50
5	Oświetlenie tablicy rejestracyjnej	236
6	Światło cofania	52
7	Tylne światło przeciwmgielne	51
8	Światło stopu	51

Uwaga: W przypadku wszelkich informacji dotyczących wyposażenia należy odnieść się do konkretnego pojazdu.

Typ B

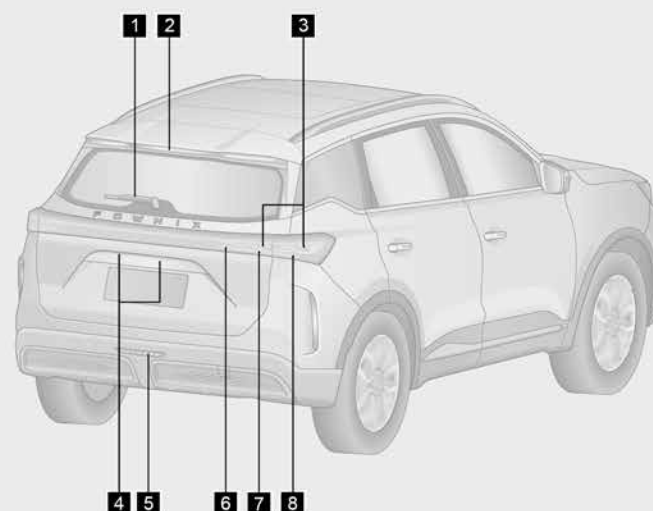

1	Tylna wycieraczka	134
2	Trzecie światło stop	52
3	Światło pozycyjne	49
4	Oświetlenie tablicy rejestracyjnej	50
5	Tylne światło przeciwmgielne	236
6	Światło cofania	52
7	Światło stopu	51
8	Światło kierunkowskazu	51

Uwaga: W przypadku wszelkich informacji dotyczących wyposażenia należy odnieść się do konkretnego pojazdu.

Typ A

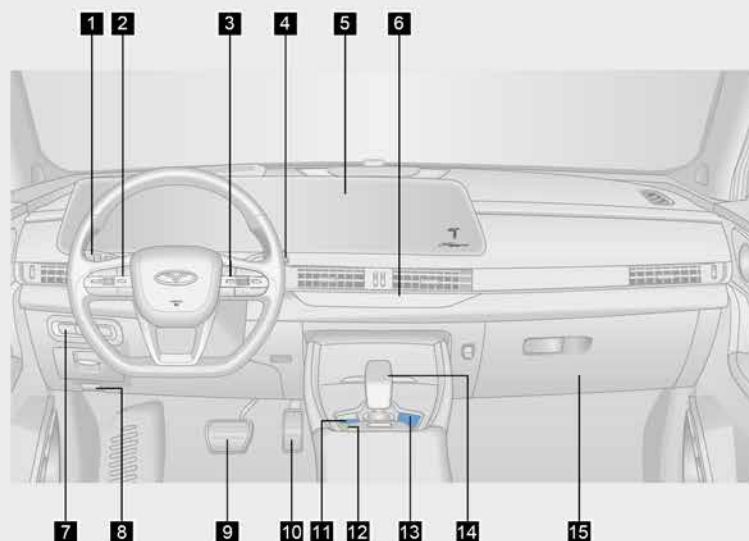

1	Przełącznik zespolony reflektorów	176
2	Przycisk tempomatu	45
3	Przycisk audio	215
4	Przełącznik zespolony wycieraczek	30
5	Podwójny wyświetlacz (zestaw wskaźników)	103
	Podwójny wyświetlacz (system audio)	103
6	Panel klimatyzacji	49
7	Przełącznik HDC	119
	Przełącznik tylnych drzwi	
8	Dźwignia otwierania maski	
9	Pedał hamulca	124
10	Pedał gazu	146
11	Elektryczny przycisk parkowania	146
12	Przycisk Auto Hold	146
13	Panel sterowania dźwiękiem	146
14	Dźwignia zmiany biegów	146
15	Schówek na rękawiczki	146

Uwaga: W przypadku wszelkich informacji dotyczących wyposażenia należy odnieść się do konkretnego pojazdu.

Typ B

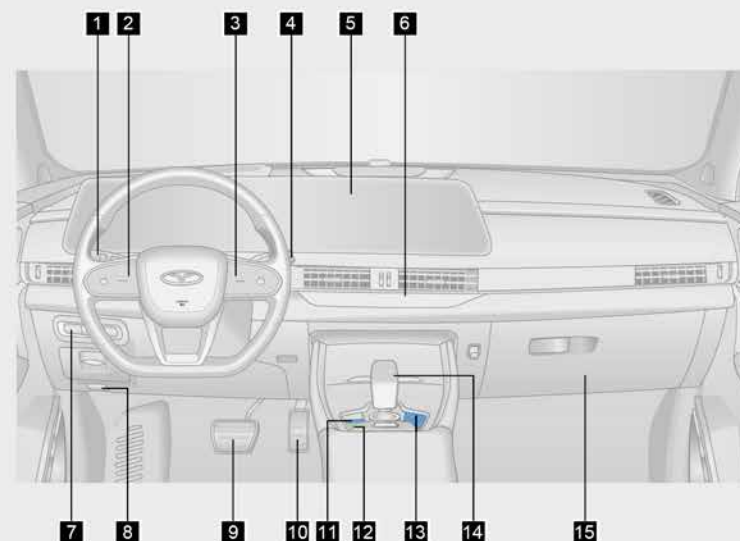

1	Przełącznik zespolony reflektorów	176
2	Przycisk tempomatu	45
3	Przycisk audio	215
4	Przełącznik zespolony wycieraczek	30
5	Podwójny wyświetlacz (zestaw wskaźników)	103
	Podwójny wyświetlacz (system audio)	103
6	Panel klimatyzacji	49
7	Przełącznik HDC	119
	Przełącznik tylnych drzwi	
8	Dźwignia otwierania maski	
9	Pedał hamulca	124
10	Pedał gazu	146
11	Elektryczny przycisk parkowania	146
12	Przycisk Auto Hold	146
13	Panel sterowania dźwiękiem	146
14	Dźwignia zmiany biegów	146
15	Schówek na rękawiczki	146

Uwaga: W przypadku wszelkich informacji dotyczących wyposażenia należy odnieść się do konkretnego pojazdu.

1. WSTĘP	
1-1. Jak czytać tę instrukcję	
Jak czytać tę instrukcję	18
Spis treści	18
Indeks obrazkowy	18
Indeks	18
1-2. Symbole w instrukcji	
Symbole w instrukcji	19
1-3. Docieranie nowego pojazdu	
Docieranie nowego pojazdu	20
1-4. Jak oszczędzać paliwo i wydłużyć żywotność pojazdu	
Jak oszczędzać paliwo i wydłużyć żywotność pojazdu	21
1-5. Środki ostrożności przed prowadzeniem pojazdu	
Kontrola bezpieczeństwa	22
Przed uruchomieniem silnika	22
Po uruchomieniu silnika	23
Podczas jazdy	23
Parkowanie	23
Parkowanie na pochyłości ...	24
Kontrola układu wydechowego	25
1-6. Środki ostrożności podczas jazdy terenowej	
Jazda terenowa	26
1-7. Środki ostrożności podczas jazdy w deszczowych warunkach	
Podczas jazdy po śliskiej nawierzchni	27
Jazda przez wodę	27
1-8. Środki ostrożności podczas jazdy zimą	
Wskazówki dotyczące jazdy zimą	28
Jazda po drodze pokrytej lodem i śniegiem	29
Łańcuchy na opony	30
1-9. Powiadomienie o cyberbezpieczeństwie	
Aktualizacja lub powiadomienie o zakończeniu świadczenia usług wsparcia cyberbezpieczeństwa	31
Powiadomienie o cyberbezpieczeństwie w przypadku złomowania lub odsprzedaży	31
2. PRZYGOTOWANIE DO JAZDY	
2-1. Zestaw wskaźników	
Przegląd zestawu wskaźników (typ A)	34
Przegląd zestawu wskaźników (typ B)	36
Regulacja zestawu wskaźników	38
Wskaźnik działania/awarii	38
2-2. Kierownica	
Klakson (typ A)	44
Klakson (typ B)	44

Regulacja kierownicy	45	Funkcja łatwego dostępu do fotela (jeśli jest w wyposażeniu)	67
2-3. Lusterko wsteczne		2-7. Pas bezpieczeństwa	
Wewnętrzne lusterko wsteczne	46	Pas bezpieczeństwa	68
Lusterko wsteczne zewnętrzne	47	Napinacz pasów bezpieczeństwa (jeśli jest w wyposażeniu)	72
2-4. Układ wycieraczek		2-8. Systemy zabezpieczające dla dzieci	
Wymiana pióra wycieraczki .	52	Systemy bezpieczeństwa dla dzieci	73
2-5. System oświetlenia		Zalecane systemy fotelików dziecięcych	76
Oświetlenie zewnętrzne	53	Górny pas mocujący	76
Oświetlenie wewnętrzne	56	Montaż systemów zabezpieczających dla dzieci	78
Regulacja poziomowania reflektorów	56	Włączanie i wyłączanie poduszki powietrznej pasażera z przodu (jeśli jest w wyposażeniu)	80
Funkcja „podążaj za mną” ...	57	Przypomnienie o dzieciach siedzących na tylnym siedzeniu (jeśli jest w wyposażeniu)	81
Funkcja inteligentnej lokalizacji pojazdu	57		
Inteligentny asystent świateł drogowych (IHC) (jeśli jest w wyposażeniu)	58		
Instrukcje dotyczące lekkiego zamgławiania	58		
2-6. Siedzenia			
Prawidłowa pozycja siedząca	59		
Zagłówek (jeśli jest w wyposażeniu)	60		
Przednie siedzenie (typ A) ...	61		
Przednie siedzenie (typ B) ...	62		
Siedzenie w drugim rzędzie .	65		
Funkcja ogrzewania/wentylacji foteli (jeśli jest w wyposażeniu)	65		
Funkcja pamięci ustawień fotela (jeśli jest w wyposażeniu)	66		

3. FUNKCJE WEWNĘTRZNE

3-1. Informacje o kluczyku	
Inteligentny kluczyk	85
Efektywny zasięg	88
Wejście bezkluczykowe	89
Uzbrojenie pojazdów	91
System immobilizera	92
Lokalizacja pojazdu dla inteligentnego kluczyka (jeśli jest w wyposażeniu)	93

Zdalne uruchamianie za pomocą inteligentnego kluczyka (jeśli jest w wyposażeniu)	93	Przycisk audio (typ B)	115
3-2. Drzwi		Funkcja rozpoznawania głosu (jeśli jest w wyposażeniu) ..	116
Odblokowywanie/blokowanie drzwi	94	Łącze telefoniczne (jeśli jest w wyposażeniu)	116
Przełącznik mechaniczny drzwi	95	3-6. System klimatyzacji	
Blokada zabezpieczająca przed dziećmi	96	System klimatyzacji	120
3-3. Okna		Ogrzewanie klimatyzacją ...	126
Elektryczne szyby	98	Chłodzenie klimatyzacją	126
Funkcja zdalnego sterowania oknem	99	Nawiewy powietrza. Kontrola przepływu powietrza	127
Funkcja ochrony przed zacięciem okna (jeśli jest w wyposażeniu)	100	Ustawienia klimatyzacji	128
3-4. Panoramiczny dach przesuwny		Funkcja chłodzenia schowka podłokietnika na konsoli pomocniczej (jeśli jest w wyposażeniu)	128
Panoramiczny dach przesuwny (jeśli jest w wyposażeniu) ..	101	3-7. Funkcja zapachu	
Funkcja zdalnego sterowania dachem przesuwnym	104	Funkcja zapachu (jeśli jest w wyposażeniu)	129
Funkcja ochrony przed zacięciem dachu przesuwnego	104	3-8. Ładowanie bezprzewodowe	
3-5. System audio		Ładowanie bezprzewodowe (jeśli jest w wyposażeniu) ..	130
Widok audio (typ A)	105	3-9. Miejsce do przechowywania	
Operacja audio	106	Miejsce do przechowywania	132
Ustawienia audio	107	Roleta bagażnika (jeśli jest w wyposażeniu)	133
Widok audio (typ B)	110	Bagażnik	134
Menu skrótów	111	3-10. Gniazdo zasilania	
Ustawienia lokalne	111	Gniazdo zasilania	135
Ustawienia pojazdu	112	3-11. Port USB	
Przycisk audio (typ A)	115	Przedni port USB	135
		Tylny port USB	136

3-12. Osłony przeciwsloneczne i lusterka kosmetyczne	Automatyczna skrzynia biegów	150
Osłony przeciwsloneczne i lusterka kosmetyczne		136
3-13. Maska	4-4. Inteligentny, szybki system napędu na wszystkie koła (AWD) (jeśli jest w wyposażeniu)	
Otwieranie/zamykanie maski	Inteligentny, szybki system napędu na wszystkie koła (AWD)	153
3-14. Bagażnik	Tryb jazdy	154
Otwieranie/zamykanie bagażnika	4-5. Układ kierowniczy	
Elektrycznie otwierana kłapa bagażnika (jeśli jest w wyposażeniu)	Elektryczny układ wspomagania kierownicy (EPS)	159
Awaryjne otwieranie kłapy bagażnika	4-6. Układ hamulcowy	
3-15. Korek wlewu paliwa	Elektryczny układ hamulca postojowego (EPB)	160
Elektryczny korek wlewu paliwa	Automatyczny system parkowania (AUTO HOLD)	163
	Wspomaganie podciśnieniowe	164
4. PROWADZENIE POJAZDU	Hamulec nożny	165
4-1. Tryb zasilania pojazdu	4-7. Poduszka powietrzna (SRS)	
Przełącznik START/STOP SILNIKA	Poduszka powietrzna (SRS)	166
4-2. Uruchamianie i wyłączenie silnika		
Normalne uruchamianie i wyłączenie		
Uruchamianie i wyłączenie w sytuacjach awaryjnych ...		
Adaptacyjny układ sterowania silnikiem		
Filtr cząstek stałych benzyny (GPF) (jeśli jest w wyposażeniu)		
4-3. Skrzynia biegów		

5-3. Tempomat (jeśli jest w wyposażeniu)	Awaryjne utrzymanie pasa ruchu (ELK)	197
Tempomat o stałej prędkości (CCS) (jeśli jest w wyposażeniu)	5-7. System wykrywania martwego pola (BSD) (jeśli jest w wyposażeniu)	
180	System wykrywania martwego pola (BSD)	199
System adaptacyjnego tempomatu (ACC) (jeśli jest w wyposażeniu)	System ostrzegania o otwartych drzwiach (DOW)	201
182	System ostrzegania o ruchu poprzecznym z tyłu pojazdu (RCTA)	201
Funkcja kontroli prędkości (SCF) (jeśli jest w wyposażeniu)	System hamowania podczas ruchu poprzecznego z tyłu (RCTB) (jeśli jest w wyposażeniu)	202
187	System ostrzegania przed kolizją z tyłu (RCW)	202
Inteligentny system kontroli prędkości (jeśli jest w wyposażeniu)	5-8. System wyświetlacza przeziernego (HUD)	
188	System wyświetlacza przeziernego (HUD) (jeśli jest w wyposażeniu)	203
Inteligentna aktywna kontrola ograniczenia prędkości (jeśli jest w wyposażeniu)	5-9. Automatyczny system hamowania awaryjnego (AEB) / System ostrzegania o zderzeniu czołowym (FCW) (jeśli jest w wyposażeniu)	
189	Automatyczny system hamowania awaryjnego (AEB) / System ostrzegania o zderzeniu czołowym (FCW)	204
5-4. System wspomagania jazdy w korkach (TJA) / zintegrowany system wspomagania jazdy (ICA) (jeśli jest w wyposażeniu)	5-10. System monitorowania ciśnienia w oponach (TPMS)	
System wspomagania jazdy w korkach (TJA)/Zintegrowany system wspomagania jazdy (ICA)	System monitorowania ciśnienia w oponach (TPMS)	207
190	5-11. System monitorowania kierowcy (DMS)	
5-5. System kontroli zjazdu ze wzniesienia (HDC)		
System kontroli zjazdu ze wzniesienia (HDC)		
192		
5-6. System wspomagania utrzymania pasa ruchu		
System wspomagania utrzymania pasa ruchu (jeśli jest w wyposażeniu)		
194		
Ostrzeżenie o opuszczeniu pasa ruchu (LDW)		
195		
Zapobieganie opuszczaniu pasa ruchu (LDP)		
196		

System monitorowania kierowcy (DMS)	209	Narzędzia zapasowe (koło zapasowe) (jeśli jest w wyposażeniu)	226
5-12. System wspomagania parkowania		6-2. Postępowanie w nagłych wypadkach z pojazdem	
System monitorowania widoku parkingowego (RVC) (jeśli jest w wyposażeniu)	210	Jeśli masz przebitą oponę (Płyn do naprawy opon)	226
Panoramyczny system monitorujący (AVM) (jeśli jest w wyposażeniu)	211	Jeśli złapiesz gumę podczas jazdy (koło zapasowe)	229
System radarowy parkowania (jeśli jest w wyposażeniu) ..	215	Jeżeli temperatura płynu chłodzącego silnika jest wysoka	233
5-13. Wielokolizyjny układ hamulcowy (MCB)		Jeśli akumulator jest rozładowany	234
Wielokolizyjny układ hamulcowy (MCB)	217	Jeśli nie można normalnie uruchomić pojazdu	236
5-14. Układ sterowania siłą hamowania		6-3. Holowanie	
Elektroniczny układ stabilizacji toru jazdy (ESP)	217	Hak holowniczy (jeśli jest w wyposażeniu)	237
Układ zapobiegający blokowaniu kół (ABS)	219	Pojazd holowniczy	238
Rozszerzona funkcja (jeśli jest w wyposażeniu)	221	Holowanie awaryjne	239
		Montaż zaczepu holowniczego	240
		6-4. Bezpiecznik	
6. W PRZYPADKU AWARII		Skrzynka bezpieczników ...	241
6-1. Podstawowa wiedza o stanie awaryjnym pojazdu		Sprawdzenie bezpiecznika	242
ECALL (jeśli jest w wyposażeniu)	224	Wymiana bezpiecznika	243
Światło awaryjne	224		
Kamizelka odblaskowa	225	7. KONSERWACJA	
Trójkąt ostrzegawczy	225	7-1. Naprawa i konserwacja	
Narzędzia zapasowe (jeśli są w wyposażeniu)	225	Naprawa i konserwacja	246
		Autoryzowana Stacja Serwisowa jest do Państwa dyspozycji	246

Kontrola bezpieczeństwa ...	247	Etykieta produktu pojazdu ..	268
7-2. Normalna konserwacja		Numer silnika	269
Normalna konserwacja	248	Okenko mikrofalowe (jeśli jest w wyposażeniu)	269
Sprawdzanie poziomu oleju	249	8-2. Specyfikacje pojazdu	
Sprawdzanie poziomu płynu przekładniowego	250	Wymiary pojazdu	270
Sprawdzanie poziomu płynu hamulcowego	250	Typ pojazdu	271
Sprawdzanie poziomu płynu chłodzącego	251	Masa pojazdu	271
Sprawdzanie chłodnicy i skraplacza	252	Wydajność pojazdu	272
Sprawdź pasek napędowy ..	252	Wydajność silnika	272
Rotacja opon	255	Układ paliwowy	273
Sprawdź baterię	255	Układ zawieszenia	273
Sprawdzanie filtra klimatyzacji	255	Układ kierowniczy	274
Sprawdzanie płynu do spryskiwaczy	255	Układ hamulcowy	274
Sprawdzanie wycieraczek ..	256	Geometria kół	275
7-3. Regularna konserwacja		Koło i opona	275
Harmonogram konserwacji	258	Bateria	276
Dane techniczne	264	Specyfikacja żarówki	276
		Zakres pomiarowy całkowitego rozmiaru pojazdu z wyjątkiem następujących komponentów	277
		INDEKS ALFABETYCZNY	

8. SPECYFIKACJA

8-1. Lokalizacja etykiety	
Numer identyfikacyjny pojazdu (VIN)	268

WSTĘP

1-1. Jak czytać tę instrukcję	1-6. Środki ostrożności podczas jazdy terenowej
Jak czytać tę instrukcję 18	Jazda terenowa 26
Spis treści 18	1-7. Środki ostrożności podczas jazdy w deszczowych warunkach
Indeks obrazkowy 18	Podczas jazdy po śliskiej nawierzchni 27
Indeks 18	Jazda przez wodę 27
1-2. Symbole w instrukcji	1-8. Środki ostrożności podczas jazdy zimą
Symbole w instrukcji 19	Wskazówki dotyczące jazdy zimą 28
1-3. Docieranie nowego pojazdu	Jazda po drodze pokrytej lodem i śniegiem 29
Docieranie nowego pojazdu 20	Łańcuchy na opony 30
1-4. Jak oszczędzać paliwo i wydłużyć żywotność pojazdu	1-9. Powiadomienie o cyberbezpieczeństwie
Jak oszczędzać paliwo i wydłużyć żywotność pojazdu 21	Aktualizacja lub powiadomienie o zakończeniu świadczenia usług wsparcia cyberbezpieczeństwa 31
1-5. Środki ostrożności przed prowadzeniem pojazdu	Powiadomienie o cyberbezpieczeństwie w przypadku złomowania lub odsprzedaży 31
Kontrola bezpieczeństwa 22	
Przed uruchomieniem silnika 22	
Po uruchomieniu silnika 23	
Podczas jazdy 23	
Parkowanie 23	
Parkowanie na pochyłości ... 24	
Kontrola układu wydechowego 25	

1-1. Jak czytać tę instrukcję

Jak czytać tę instrukcję

Istnieją trzy metody, które pozwolą Ci znaleźć informacje, których potrzebujesz w tym podręczniku. Oto krótkie wprowadzenie do każdej z nich.

Spis treści

Zapoznaj się z ogólnym spisem treści, aby wiedzieć, który rozdział instrukcji obsługi zawiera potrzebne Ci informacje, a także ze spisem treści rozdziału, aby wiedzieć, gdzie je znaleźć.

Indeks obrazkowy

Indeks obrazkowy pozwala szybko odnaleźć potrzebne informacje, zwłaszcza gdy nie znasz nazwy danego elementu.

Indeks

To najszybsza metoda, aby znaleźć potrzebne informacje. Indeks zawiera kompletną listę wszystkich ważnych terminologii pojazdów. Więcej szczegółów na temat indeksu można znaleźć na stronie 271.

1-2. Symbole w instrukcji

Symbole w instrukcji

W instrukcji zastosowano następujące symbole, aby zwrócić uwagę na informacje o szczególnym znaczeniu. Aby zminimalizować ryzyko w jak największym stopniu, przed rozpoczęciem jazdy należy uważnie przeczytać instrukcje na tych symbolach i przestrzegać ich.

 OSTRZEŻENIE

Oznacza potencjalnie niebezpieczną sytuację, która jeśli się jej nie uniknie, może spowodować uszkodzenie mienia, obrażenia ciała, a nawet śmierć.

 UWAGA

Oznacza potencjalnie niebezpieczną sytuację, która, jeśli się jej nie uniknie, może spowodować uszkodzenie pojazdu i jego wyposażenia, skracając tym samym żywotność pojazdu.

 OCHRONA ŚRODOWISKA

Wskazuje, że odpady muszą być traktowane lub usuwane zgodnie z lokalnymi przepisami dotyczącymi ochrony środowiska, aby nie doszło do zanieczyszczenia.

 ZAPOZNAĆ SIĘ

Należy pamiętać, że przed przystąpieniem do jakichkolwiek czynności należy koniecznie przeczytać odpowiedni rozdział niniejszej instrukcji.

OSTRZEŻENIE i UWAGA dotyczące bezpieczeństwa osobistego i bezpieczeństwa pojazdu w tej instrukcji są bardzo ważne. Upewnij się, że wszyscy w pojeździe dokładnie przestrzegają tych instrukcji. Dzięki temu nie tylko Ty możesz cieszyć się przyjemnością z jazdy, ale także pojazd może być utrzymany w dobrym stanie.

1-3. Docieranie nowego pojazdu

Docieranie nowego pojazdu

Opór tarcia między ruchomymi częściami nowego pojazdu jest znacznie większy podczas początkowego użytkowania niż później. Efekt docierania początkowego użytkowania będzie miał duży wpływ na żywotność pojazdu, niezawodność działania i ekonomię, dlatego zalecamy użytkowanie pojazdu ściśle według określonych wytycznych. Okres docierania wynosi ogólnie 3000 kilometrów.

■ Zalecenia dotyczące okresu docierania nowych pojazdów

W ciągu pierwszych 1000 km:

- Nie należy jeździć z pełną prędkością obrotową;
- Prędkość jazdy nie powinna przekraczać 100 km/h;
- Unikaj jazdy z maksymalną prędkością na każdym biegu.

W ciągu pierwszych 1000-1500 km:

- Prędkość jazdy można stopniowo zwiększać do najwyższej;
- Prędkość obrotową silnika można stopniowo zwiększać do maksymalnej dopuszczalnej prędkości.

■ Zalecenia dotyczące jazdy po okresie docierania

- Podczas jazdy pojazdem maksymalna prędkość, jaką silnik pozwala osiągnąć w krótkim czasie, wynosi 6000 obr./min. Podczas ręcznej zmiany biegów należy zmienić bieg na wyższy, gdy wskazówka obrotomierza osiągnie czerwoną strefę wskaźnika.
- Prędkość obrotowa silnika nie powinna być zbyt niska podczas jazdy, konieczna jest redukcja biegu. Gdy silnik jest zimny, nie należy uruchamiać go na maksymalnej prędkości obrotowej, niezależnie od tego, czy jest na biegu neutralnym, czy na innych biegach jazdy.

■ Zalecenia dotyczące docierania opon i kół:

Rozpoczynając użytkowanie nowych opon, nie ma najlepszej przyczepności. Dlatego nowe opony również potrzebują dotarcia, więc pojazd należy prowadzić powoli i szczególnie ostrożnie przez pierwsze 100 km jazdy.

■ Zalecenia dotyczące docierania układu hamulcowego:

Nowe okładziny hamulcowe również wymagają dotarcia, ponieważ hamulce mogą nie zapewniać optymalnej siły hamowania podczas pierwszych 200 km. Jeśli skuteczność hamowania jest na tym etapie nieco gorsza, należy odpowiednio zwiększyć siłę nacisku na pedały. Ten warunek dotyczy również każdej późniejszej wymiany okładzin hamulcowych.

 OCHRONA ŚRODOWISKA

Unikaj uruchamiania silnika na niepotrzebnie wysokich obrotach. Przełączanie na wyższy bieg w odpowiednim czasie pomaga oszczędzać paliwo, zmniejszać hałas roboczy i zanieczyszczenie środowiska.

1-4. Jak oszczędzać paliwo i wydłużyć żywotność pojazdu

Jak oszczędzać paliwo i wydłużyć żywotność pojazdu

Oszczędność paliwa w dużej mierze zależy od stanu pojazdu i nawyków jazdy. Nie należy nadmiernie eksploatować pojazdu, co również pomaga wydłużyć jego żywotność.

Poniżej przedstawiono konkretne wskazówki dotyczące oszczędzania paliwa:

1. Upewnij się, że utrzymujesz prawidłowe ciśnienie powietrza w oponach. Niewystarczające ciśnienie powietrza w oponach spowoduje zużycie opon i podwyższone zużycie paliwa.
2. Pojazd nie powinien być obciążony zbędnym ciężarem. Duży ładunek zwiększa obciążenie silnika, co skutkuje wysokim zużyciem paliwa.
3. Unikaj rozgrzewania silnika na biegu jałowym przez długi czas. Pojazd można prowadzić, gdy silnik pracuje płynnie. Czas rozgrzewania w zimną zimę będzie dłuższy niż w innych porach roku.
4. Przyspieszaj powoli i płynnie. Unikaj nagłego ruszania.
5. Unikaj pracy silnika na biegu jałowym przez długi czas. Jeśli musisz zaparkować pojazd i czekać przez długi czas, wyłącz silnik i włącz go ponownie później.
6. Unikaj jazdy na biegu jałowym lub nadmiernej prędkości. Wybieraj odpowiednie biegi w zależności od warunków drogowych.
7. Unikaj ciągłego przyspieszania i zwalniania. Jazda z ciągłym zatrzymywaniem się i ruszaniem powoduje większe zużycie paliwa.
8. Unikaj niepotrzebnego zatrzymywania się i hamowania. Należy utrzymywać stałą prędkość. Przestrzegaj sygnalizacji świetlnej podczas jazdy, aby zminimalizować czas parkowania lub w pełni wykorzystaj drogę bez sygnalizacji świetlnej do prowadzenia pojazdu. Utrzymuj odpowiednią odległość od innych pojazdów, aby uniknąć nagłego hamowania. Zmniejszy to również zużycie hamulców.
9. W miarę możliwości unikaj obszarów o dużym natężeniu ruchu lub korków.
10. Nie trzymaj stopy na pedałach sprzęgła lub hamulca przez długi czas. Spowoduje to przedwczesne zużycie, przegrzanie i wysokie zużycie paliwa.
11. Utrzymuj odpowiednią prędkość pojazdu na autostradzie. Im większa prędkość pojazdu, tym większe zużycie paliwa. Zmniejszenie prędkości pojazdu pozwoli zaoszczędzić paliwo.
12. Utrzymuj prawidłowe ustawienie przednich kół. Unikaj kolizji z krawężnikami i zmniejsz prędkość pojazdu podczas jazdy po nierównych nawierzchniach. Nieprawidłowe ustawienie przednich kół nie tylko przyspieszy zużycie opon, ale także zwiększy obciążenie silnika.
13. Unikaj kontaktu podwozia pojazdu z błotem itp.
14. Wyreguluj pojazd i utrzymuj go w optymalnym stanie technicznym. Zanieczyszczony filtr powietrza, niewłaściwy luz zaworowy, brudne świece zapłonowe, brudny olej i smar, hamulce bez prawidłowej regulacji itp. mogą zmniejszyć wydajność silnika i marnować paliwo. Musisz okresowo wykonywać konserwację, jeśli chcesz wydłużyć żywotność pojazdu i zmniejszyć koszty jazdy. Twój pojazd musi być serwisowany częściej, jeśli zawsze jeździsz w trudnych warunkach.

⚠ UWAGA

Nigdy nie wyłączaj silnika podczas jazdy w dół. Układ wspomagania kierownicy i układ hamulcowy nie będą działać normalnie, gdy silnik nie pracuje.

1-5. Środki ostrożności przed prowadzeniem pojazdu**Kontrola bezpieczeństwa**

Lepiej jest wykonać kontrolę bezpieczeństwa przed prowadzeniem pojazdu. Kilka minut kontroli może pomóc zapewnić bezpieczną i przyjemną jazdę.

⚠ OSTRZEŻENIE

Jeżeli wykonujesz tę kontrolę w zamkniętym garażu, upewnij się, że jest on odpowiednio wentylowany.

Przed uruchomieniem silnika**■ Pojazd zewnętrzny**

1. Opony (łącznie z kołem zapasowym): Sprawdź ciśnienie w oponach za pomocą miernika ciśnienia w oponach i dokładnie sprawdź, czy nie ma na nich przecięć, uszkodzeń lub nadmiernego zużycia.
2. Śruby kół: Sprawdź, czy nie brakuje żadnej ze śrub lub któraś nie jest luźna.
3. Wycieki płynów: Po pewnym czasie parkowania pojazdu sprawdź, czy pod spodem nie wycieka paliwo, olej, płyn chłodniczy lub inne płyny (kapanie wody z klimatyzacji po jej użyciu jest zjawiskiem normalnym).
4. Światła: Upewnij się, że światła przednie, światła do jazdy dziennej, światła hamowania, światła przeciwmgielne, kierunkowskazy i inne światła działają prawidłowo.
5. Kratki wlotowe: Usuń śnieg, liście i inne przeszkody z kratki wlotowej przed przednią szybą.

■ Wewnątrz pojazdu

1. Narzędzia zapasowe: Upewnij się, że masz narzędzia zapasowe, takie jak podnośnik, klucz do śrub kół i koło zapasowe.
2. Pasy bezpieczeństwa: Sprawdź, czy klamry można bezpiecznie zablokować. Upewnij się, że pasy nie są zużyte lub postrzępione.
3. Zestaw wskaźników i elementy sterujące: Należy zwrócić szczególną uwagę na prawidłowe działanie kontrolki awarii, lampek kontrolnych i elementów sterujących.
4. Hamulce: Sprawdź, czy pedał ma wystarczający odstęp.

■ Komora silnika i silnik

1. Zapasowe bezpieczniki: Upewnij się, że są dostępne zapasowe bezpieczniki. Należy zapewnić wszystkie bezpieczniki o wartościach natężenia prądu podanych na pokrywie skrzynki bezpieczników.
2. Poziom płynu chłodzącego: Sprawdź, czy poziom płynu chłodzącego jest prawidłowy.

3. Akumulator i kable: Sprawdź, czy nie ma skorodowanych lub luźnych zacisków i pękniętej obudowy. Sprawdź, czy kable są w dobrym stanie i czy są dobrze podłączone.
4. Okablowanie: Sprawdź, czy przewody nie są uszkodzone, poluzowane lub zerwane.
5. Przewody paliwowe: Sprawdź, czy przewody nie przeciekają lub nie mają luźnych połączeń.

■ Kłapa maski

Przed rozpoczęciem jazdy upewnij się, że kłapa maski jest całkowicie zablokowana. W przeciwnym razie może się otworzyć i zasłonić widok z przodu, gdy pojazd jest w ruchu, co może doprowadzić do wypadku.

Po uruchomieniu silnika

1. Układ wydechowy: Nasłuchuj wycieków. W przypadku wystąpienia takiego stanu natychmiast napraw wszelkie wycieki.
2. Poziom oleju silnikowego: Zatrzymaj pojazd na równym podłożu, wyłącz silnik i odczekaj 5 minut, po czym wyjmij bagnet, aby sprawdzić, czy poziom oleju silnikowego jest prawidłowy.

Podczas jazdy

1. Wskaźniki i mierniki: Upewnij się, że wszystkie wskazania wskaźników i mierników działają prawidłowo.
2. Hamulce: W bezpiecznym miejscu sprawdź, czy pojazd nie jest ściągany na jedną stronę podczas hamowania.
3. Inne nietypowe warunki: Sprawdź, czy nie ma luźnych części i nieszczelności. Nasłuchuj nietypowych dźwięków.

Parkowanie

Prawidłowe parkowanie jest ważną częścią bezpiecznej jazdy, zaparkuj pojazd w miejscu z szeroką drogą, dobrym widokiem bez zakłócania ruchu. Czynności parkowania są następujące:

1. Wciśnij pedał sprzęgła (w pojazdach z manualną skrzynią biegów) i hamulca, aż pojazd całkowicie się zatrzyma.
2. Sprawdź, czy funkcja elektronicznego parkowania jest włączona.
3. W przypadku pojazdu z automatyczną skrzynią biegów: Przesuń dźwignię zmiany biegów w pozycję „P”. W przypadku pojazdu z manualną skrzynią biegów: Przesuń dźwignię zmiany biegów w pozycję neutralną.
4. Ustaw przełącznik ENGINE START STOP w pozycję OFF.

⚠ UWAGA

Opuszczając pojazd, pamiętaj o jego zamknięciu i zabraniu ze sobą kluczyka.

Parkowanie na pochyłości

Parkowanie pojazdu na pochyłości odbywa się głównie za pomocą siły hamowania hamulca postojowego. Niezaciągnięcie hamulca postojowego lub jego awaria może spowodować zsuniecie się pojazdu w dół po pochyłości i obrażenia ciała lub uszkodzenie pojazdu. Podczas parkowania na pochyłości lepiej skierować opony w jedną stronę pojazdu, aby zapobiec przypadkowemu ruchowi pojazdu.

■ Parkowanie na zjeździe z krawężnikiem

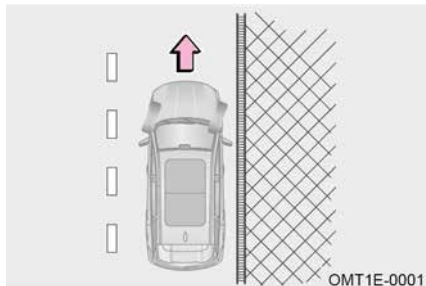

Jeżeli na poboczu znajduje się krawężnik, skręć kierownicę w prawo o odpowiedni kąt, tak aby przednia część prawego przedniego koła znajdowała się blisko krawężnika lub przy nim, zapobiegając w ten sposób zsuwaniu się pojazdu do przodu po pochyłości, a następnie zaciągnij hamulec postojowy.

■ Parkowanie pod górę z krawężnikiem

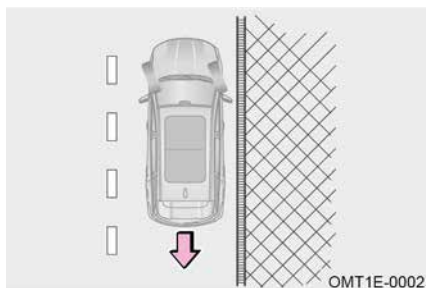

Jeżeli na poboczu znajduje się krawężnik, skręć kierownicę w lewo o określony kąt, tak aby tylna część prawego przedniego koła znajdowała się blisko krawężnika lub przy nim, zapobiegając w ten sposób zsuwaniu się pojazdu do tyłu po pochyłości, a następnie zaciągnij hamulec postojowy.

■ Parkowanie pod górę lub z góry (bez krawężnika)

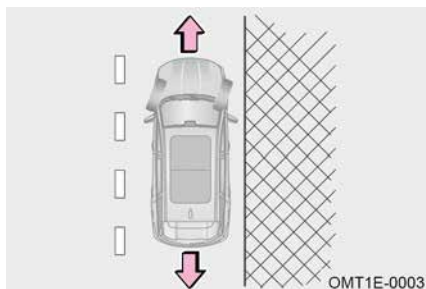

Jeśli na poboczu nie ma krawężnika, obróć kierownicę w prawo pod dużym kątem, aby zapobiec wjechaniu pojazdu na środek drogi po zjechaniu do przodu/do tyłu po zboczu. Obróć kierownicę na bok drogi, aby pojazd znajdował się daleko od środka drogi podczas jazdy, a następnie zaciągnij hamulec postojowy.

■ Przewożenie pasażerów

Przed rozpoczęciem jazdy upewnij się, że wszyscy pasażerowie siedzą na swoich miejscach i mają prawidłowo zapięte pasy bezpieczeństwa. Nie pozwól pasażerom siedzieć w miejscach, w których nie ma miejsc siedzących ani pasów bezpieczeństwa, ponieważ istnieje prawdopodobieństwo, że zostaną poważnie ranni podczas zderzenia.

■ Zamykanie pojazdu

- Pozostawiając pojazd bez nadzoru, zabierz ze sobą inteligentny kluczyk i zamknij wszystkie drzwi, nawet jeśli parkujesz pojazd w garażu lub na chodniku przed domem.
- W miarę możliwości parkuj pojazd w jasnych i przestronnych miejscach, nie narażając przy tym na niebezpieczeństwo utraty cennych przedmiotów.

■ Gaz wydechowy

- Unikaj wdychania spalin silnika. Zawierają tlenek węgla (CO), który jest szkodliwym, bezbarwnym i bezwonym gazem. Może powodować utratę przytomności, a nawet śmierć po wdychaniu.
- Upewnij się, że układ wydechowy nie ma otworów wyciekowych ani luźnych połączeń. Układ wydechowy należy regularnie sprawdzać. Jeśli zostanie stwierdzona zmiana dźwięku spalin, należy natychmiast sprawdzić układ.
- Nie uruchamiaj silnika w garażu lub zamkniętym pomieszczeniu, z wyjątkiem czasu potrzebnego na wjechanie lub wyjechanie pojazdem. Spaliny nie mogą się wydostać, bo może to spowodować poważne obrażenia.
- Nie należy pozostawać w zaparkowanym pojeździe przez długi czas z włączonym silnikiem. Jeśli jest to nieuniknione, pojazd należy zaparkować w przestronnym miejscu i wyregulować układ ogrzewania i chłodzenia, aby wymusić dopływ powietrza z zewnątrz do pojazdu.
- Kłapa bagażnika powinna być zamknięta podczas jazdy. Otwarta lub niezamknięta kłapa bagażnika może spowodować przedostanie się spalin do pojazdu.
- Aby układ wentylacji pojazdu działał prawidłowo, należy dbać o to, aby kratki wlotowe były wolne od śniegu, liści i innych zanieczyszczeń.
- Jeśli w pojeździe wyczuwasz zapach spalin, otwórz okna, aby wpuścić świeże powietrze i sprawdź stan pojazdu.

Kontrola układu wydechowego

Układ wydechowy należy sprawdzić w następujących sytuacjach:

1. Gdy poczujesz zapach spalin;
2. Gdy zauważysz zmianę w dźwięku pracy układu wydechowego;
3. Gdy układ wydechowy ulegnie uszkodzeniu na skutek zderzenia pojazdu;
4. Gdy pojazd zostanie podniesiony w celu przeprowadzenia kontroli i naprawy.

1-6. Środki ostrożności podczas jazdy terenowej

Jazda terenowa

Aby zminimalizować ryzyko poważnych obrażeń ciała lub uszkodzenia pojazdu, należy zawsze przestrzegać następujących środków ostrożności:

- Zachowaj ostrożność podczas jazdy poza trasą. Nie jeźdź w niebezpiecznym terenie.
- Podczas jazdy w terenie należy trzymać kierownicę obiema rękami.
- Zawsze sprawdzaj skuteczność hamulców bezpośrednio po jeździe po drodze pokrytej piaskiem, błotem, płytką wodą lub śniegiem.
- Kierowca i wszyscy pasażerowie powinni zapiąć pasy bezpieczeństwa, gdy pojazd jest w ruchu.

⚠ OSTRZEŻENIE

- Po jeździe po nawierzchniach pokrytych wysoką trawą, błotem, żwirem, piaskiem, rzekami itp. sprawdź, czy na podwoziu nie ma trawy, krzaków, papieru, szmat, kamieni, piasku itp., które przylegają lub są utknęły. Usuń wszelkie wspomniane materiały z podwozia. Jazda pojazdem z tymi materiałami na podwoziu może spowodować awarię lub pożar.
- Podczas jazdy poza trasą lub po nierównym terenie zabronione jest szybkie poruszanie się, skakanie, ostre skręcanie i uderzanie w przeszkody itp. Nieprzestrzeganie tych zasad może spowodować utratę kontroli lub wywrócenie się pojazdu, co może skutkować śmiercią lub poważnymi obrażeniami ciała. Ryzykujesz również kosztowne uszkodzenie zawieszenia i podwozia pojazdu.

1-7. Środki ostrożności podczas jazdy w deszczowych warunkach

Podczas jazdy po śliskiej nawierzchni

Podczas deszczu należy prowadzić samochód ostrożnie, ponieważ widoczność może być ograniczona, szyby mogą zaparować, a droga może być śliska.

- Nie należy jeździć z dużą prędkością na drodze ekspresowej w deszczu, ponieważ między oponami a nawierzchnią drogi może gromadzić się warstwa wody, uniemożliwiając prawidłowe działanie układu kierowniczego i hamulcowego.

⚠ UWAGA

- Nagłe hamowanie, przyspieszanie i skręcanie na śliskiej nawierzchni może spowodować poślizg opon i ograniczyć zdolność panowania nad pojazdem, co może doprowadzić do wypadku.
- Nagłe zmiany prędkości obrotowej silnika, takie jak gwałtowne hamowanie, mogą spowodować poślizg pojazdu i w efekcie wypadek.
- Po przejechaniu przez kałużę lekko naciśnij pedał hamulca, aby upewnić się, że hamulce działają prawidłowo. Mokre okładziny hamulcowe mogą uniemożliwić prawidłowe działanie hamulców. Jeśli okładziny hamulcowe po jednej stronie są mokre i nie działają prawidłowo, może to mieć wpływ na kontrolę układu kierowniczego, co może doprowadzić do wypadku.

Jazda przez wodę



Pojazd może zostać poważnie uszkodzony podczas jazdy po drodze zalanej po ulewnym deszczu. Jeśli jazda przez wodę jest nieunikniona, sprawdź głębokość wody, jeźdź powoli i ostrożnie.

1. Podczas jazdy przez wodę upewnij się, że silnik pracuje prawidłowo, a układy kierowniczy i hamulcowy działają normalnie. Podczas płynnej jazdy przez wodę należy przełączyć na niski bieg i unikać nagłego wciśnięcia pedału przyspieszenia lub gwałtownej jazdy. Może to zapobiec dostawaniu się wody do silnika.
2. Wciśnij i przytrzymaj pedał gazu podczas jazdy, upewnij się, że pojazd ma odpowiednią i stabilną moc. Powinieneś jechać bez zatrzymywania się w połowie drogi, zmiany biegów lub gwałtownych skrętów.
3. Jeśli pojazd zgaśnie w wodzie, nigdy nie uruchamiaj go ponownie natychmiast, aby zapobiec dalszym uszkodzeniom silnika. Pojazd należy odholować w bezpieczne miejsce, gdzie woda jest płytka, aby ustalić przyczynę.

⚠ UWAGA

- Nigdy nie przejeżdżaj przez wodę sięgającą wyżej niż obręcz koła.
- Dostanie się wody do silnika może spowodować jego zgaśnięcie lub poważne uszkodzenia wewnętrzne.
- Woda może wypłukać smar z łożyska koła, powodując rdzewienie i przedwczesne ścieranie.
- Jazda przez wodę może spowodować uszkodzenie podzespołów układu napędowego pojazdu. Zawsze wizualnie sprawdzaj płyny pojazdu (np. olej silnikowy, płyn przekładniowy itp.) pod kątem oznak wycieku po przejechaniu przez wodę. Nie kontynuuj eksploatacji pojazdu, jeśli jakkolwiek płyn wycieka, ponieważ może to spowodować dalsze uszkodzenia.
- Przyczepność pojazdu i wydajność hamowania zmniejszą się podczas jazdy przez wodę. Droga hamowania się wydłuży. Piasek i błoto, które nagromadziły się wokół tarcz hamulcowych, mogą wpłynąć na skuteczność hamowania i uszkodzić elementy układu hamulcowego. Po przejechaniu przez wodę delikatnie naciśnij pedał hamulca kilka razy, aby osuszyć hamulce.

1-8. Środki ostrożności podczas jazdy zimą

Wskazówki dotyczące jazdy zimą

- Płyn chłodzący: Upewnij się, że płyn chłodzący ma funkcję zapobiegającą zamarzaniu. Używaj wyłącznie zalecanego płynu chłodzącego.
- Akumulator i kable: Niska temperatura zmniejszy moc akumulatora. Akumulator powinien mieć zapewnioną wystarczającą moc do rozruchu zimą.
- Olej: Zimą zaleca się wybór odpowiedniego oleju silnikowego zgodnie z lokalnymi warunkami temperaturowymi. Im niższa lepkość w niskiej temperaturze, tym lepsza płynność oleju, co oznacza, że można go stosować w niższych temperaturach otoczenia.
- Zamki drzwi: Unikaj zamarzania zamków drzwi. Środek odmrażający lub glicerynę należy rozprowadzić w otworach zamka drzwi.
- Płyn do spryskiwaczy: Używaj płynu do spryskiwaczy zawierającego środek zapobiegający zamarzaniu. Ten produkt jest dostępny w autoryzowanych stacjach obsługi i u większości dystrybutorów części samochodowych.
- Błotniki: Unikaj gromadzenia się lodu i śniegu pod błotnikami. Nieprzestrzeżenie tego zalecenia może utrudnić kierowanie. Podczas jazdy w zimne dni należy często zatrzymać pojazd, aby sprawdzić, czy pod błotnikami nie gromadzi się lód i śnieg. Zaleca się zabranie ze sobą niezbędnych przedmiotów awaryjnych w zależności od celu podróży. Przedmioty, które należy umieścić w pojeździe: łańcuchy na koła, skrobaczka do śniegu z szyby, worek z piaskiem lub solą, migacz, łopata, kabel rozruchowy itp.

⚠ UWAGA

- Nie należy stosować wody jako zamiennika płynu chłodzącego.
- Nie należy używać płynu chłodzącego silnik ani innych alternatywnych płynów do spryskiwaczy, ponieważ może to spowodować uszkodzenie lakieru pojazdu.

Jazda po drodze pokrytej lodem i śniegiem

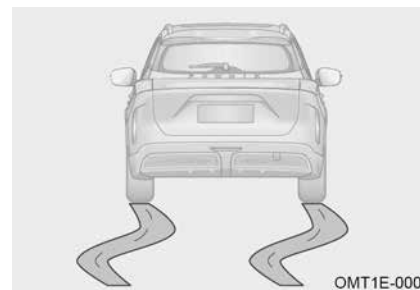

Gwałtowne przyspieszanie na śliskich nawierzchniach, takich jak drogi pokryte śniegiem lub lodem, może spowodować poślizg tylnych kół w prawo lub w lewo. Dlatego należy jechać z niską prędkością i zachować ostrożność.

Podczas jazdy po mokrych lub pokrytych błotem pośniegowym drogach możliwe jest utworzenie się warstwy filmu wodnego między oponą a nawierzchnią drogi. Może to uniemożliwić prawidłowe działanie układu kierowniczego i hamulcowego. Aby zmniejszyć moment obrotowy i uniknąć poślizgu, możesz użyć 2. biegu (pojazd z manualną skrzynią biegów) podczas ruszania samochodem na pokrytej lodem lub śniegiem nawierzchni drogi. Zaleca się włączenie funkcji ESP w takim przypadku.

■ Jazda po drodze pokrytej błotem, lodem i śniegiem

Jeśli koło napędowe utknęło w mulach lub lodzie i śniegu, spróbuj potrząsnąć pojazdem przy niskiej prędkości i wielokrotnie jedź do przodu i do tyłu. Przesuń dźwignię zmiany biegów między pozycją do przodu i do tyłu kilka razy i lekko naciśnij pedał przyspieszenia. Unikaj przesuwania dźwigni zmiany biegów między pozycją do przodu i do tyłu przez dłuższy czas, ponieważ nieprzestrzeżenie tego zalecenia może spowodować nadmierne zużycie skrzyni biegów.

Łańcuchy na opony

Kup zestaw łańcuchów, który pasuje do rozmiaru opon pojazdu. Zwróć uwagę na następujące środki ostrożności podczas zakładania i zdejmowania łańcuchów:

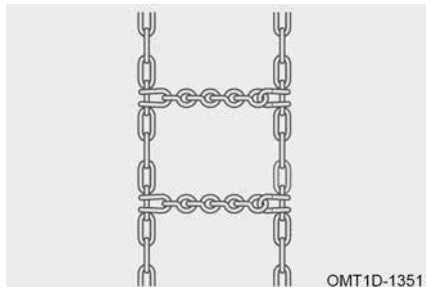

1. Stosując łańcuchy, należy przestrzegać lokalnych przepisów;
2. Zakładaj i zdejmuj łańcuchy w bezpiecznym miejscu;
3. Załóż łańcuchy zgodnie z dołączoną do nich instrukcją;
4. Łańcuchy można montować wyłącznie na kołach napędowych;

5. Zaleca się stosowanie łańcuchów metalowych lub gumowych o grubości nieprzekraczającej 12 mm, w przeciwnym razie może dojść do uszkodzenia opon, felg, układu napędowego, układu hamulcowego oraz osłon kół. Uszkodzenia pojazdu wynikające z niewłaściwego stosowania łańcuchów nie są objęte gwarancją;
6. Szczegółowe informacje dotyczące kół i rozmiaru opon można uzyskać w autoryzowanym serwisie.

⚠ UWAGA

Przestrzegaj poniższych środków ostrożności, aby zmniejszyć ryzyko wypadków. Nieprzestrzeganie ich może spowodować, że pojazd nie będzie mógł być bezpiecznie prowadzony, a także może spowodować śmierć lub poważne obrażenia.

- Przepisy dotyczące stosowania łańcuchów różnią się w zależności od lokalizacji i rodzaju drogi. Zawsze sprawdzaj lokalne przepisy przed montażem łańcuchów;
- Upewnij się, że używasz łańcuchów odpowiednich do Twojego pojazdu. Montaż łańcucha wpłynie na prowadzenie pojazdu, dlatego należy prowadzić ostrożnie. Używanie niewłaściwych łańcuchów lub nieprawidłowa instalacja łańcuchów może spowodować wypadek i doprowadzić do obrażeń;
- Należy postępować zgodnie z instrukcjami producenta łańcuchów, aby je zamontować i zdemontować, zaparkować pojazd w bezpiecznym miejscu przed montażem i demontażem. Przed montażem łańcuchów należy wyłączyć silnik (automatyczna skrzynia biegów jest w pozycji P), w razie potrzeby ustawić znaki ostrzegawcze;
- Nie należy prowadzić pojazdu z prędkością większą niż 30 km/h, gdy na pojeździe są zamontowane łańcuchy, lub należy zapoznać się z ograniczeniem prędkości pojazdu określonym przez producenta łańcuchów, w zależności od tego, która wartość jest niższa. Należy unikać niebezpiecznych warunków drogowych, takich jak nierówności, dziury, ostre zakręty itp. podczas zakładania łańcuchów, nie należy gwałtownie skręcać kierownicą, gwałtownie blokować hamulca, gwałtownie przyspieszać i zwalniać itp.

1-9. Powiadomienie o cyberbezpieczeństwie

Aktualizacja lub powiadomienie o zakończeniu świadczenia usług wsparcia cyberbezpieczeństwa

Firma świadczy usługi wsparcia z zakresu cyberbezpieczeństwa w zakresie oprogramowania i sprzętu odpowiadającego usłudze Internet Pojazdów i regularnie lub nieregularnie aktualizuje lub kończy tę usługę.

Zezłomowany pojazd nie będzie już świadczył usług z zakresu bezpieczeństwa sieci; usługi z zakresu bezpieczeństwa sieci będą nadal świadczyć podstawowe usługi po wycofaniu pojazdu z eksploatacji przez 10 lat.

Możemy powiadamiać klientów za pośrednictwem ogłoszeń na stronie internetowej, wiadomości e-mail, systemów pokładowych, wiadomości tekstowych na telefony komórkowe, połączeń głosowych itd., zgodnie ze szczegółową treścią powiadomienia.

Wiadomości e-mail, SMS-y i połączenia głosowe będą wysyłane na adres e-mail i numer telefonu komórkowego podane podczas rejestracji konta klienta.

Powiadomienie o cyberbezpieczeństwie w przypadku złomowania lub odsprzedaży

W przypadku odsprzedaży lub zezłomowania pojazdu, tj. przy zmianie jego właściciela, należy samodzielnie wyczyścić dane osobowe w terminalu pojazdu.

Firma nie ponosi żadnej odpowiedzialności za wyciek danych osobowych z terminala samochodowego do osób trzecich na skutek niewłaściwej obsługi.

2-1. Zestaw wskaźników	Zaglówek (jeśli jest w wyposażeniu) 60
Przegląd zestawu wskaźników (typ A) 34	Przednie siedzenie (typ A) ... 61
Przegląd zestawu wskaźników (typ B) 36	Przednie siedzenie (typ B) ... 62
Regulacja zestawu wskaźników 38	Siedzenie w drugim rzędzie . 65
Wskaźnik działania/awarii 38	Funkcja ogrzewania/ wentylacji foteli (jeśli jest w wyposażeniu) 65
2-2. Kierownica	Funkcja pamięci ustawień fotela (jeśli jest w wyposażeniu) 66
Klakson (typ A) 44	Funkcja łatwego dostępu do fotela (jeśli jest w wyposażeniu) 67
Klakson (typ B) 44	
Regulacja kierownicy 45	2-7. Pas bezpieczeństwa
2-3. Lusterko wsteczne	Pas bezpieczeństwa 68
Wewnętrzne lusterko wsteczne 46	Napinacz pasów bezpieczeństwa (jeśli jest w wyposażeniu) 72
Lusterko wsteczne zewnętrzne 47	2-8. Systemy zabezpieczające dla dzieci
2-4. Układ wycieraczek	Systemy bezpieczeństwa dla dzieci 73
Wymiana pióra wycieraczki . 52	Zalecane systemy fotelików dziecięcych 76
2-5. System oświetlenia	Górny pas mocujący 76
Oświetlenie zewnętrzne 53	Montaż systemów zabezpieczających dla dzieci 78
Oświetlenie wewnętrzne 56	Włączanie i wyłączanie poduszki powietrznej pasażera z przodu (jeśli jest w wyposażeniu) 80
Regulacja poziomowania reflektorów 56	Przypomnienie o dzieciach siedzących na tylnym siedzeniu (jeśli jest w wyposażeniu) 81
Funkcja „podążaj za mną” ... 57	
Funkcja inteligentnej lokalizacji pojazdu 57	
Inteligentny asystent świateł drogowych (IHC) (jeśli jest w wyposażeniu) 58	
Instrukcje dotyczące lekkiego zamgławiania 58	
2-6. Siedziba	
Prawidłowa pozycja siedząca 59	

2-1. Zestaw wskaźników

Przegląd zestawu wskaźników (typ A)

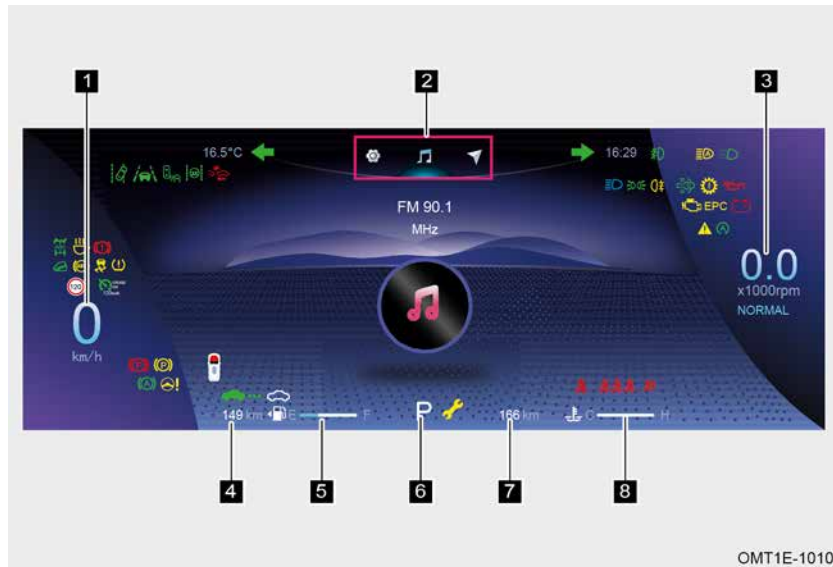

OMT1E-1010

1 Prędkościomierz: Aktualna prędkość jazdy (jednostka: km/h).

UWAGA

Prędkościomierz jest zależny od rozmiaru opon używanych w pojeździe. Można używać tylko opon o oryginalnym rozmiarze (szczegóły w sekcji „Specyfikacje pojazdu”), w przeciwnym razie prędkościomierz nie będzie wskazywał prawidłowej prędkości.

2 Konwencjonalny ekran wyświetlacza (pasek stanu): bieżące informacje wyświetlane na konwencjonalnym ekranie wyświetlacza.

3 Obrotomierz: Aktualna prędkość obrotowa silnika (jednostka: x1000 obr./min). Po okresie docierania pojazdu dopuszcza się osiągnięcie przez silnik wysokich obrotów w zakresie 6000-8000 obr./min. Nie należy prowadzić pojazdu w tym zakresie przez dłuższy czas.

UWAGA

- Silnik nie powinien pracować na wysokich obrotach w okresie docierania.
- Nie należy utrzymywać prędkości obrotowej silnika na poziomie 6000 obr./min lub wyższym przez dłuższy czas, ponieważ może to spowodować poważne uszkodzenie silnika.

4 Przejechany dystans: szacunkowa maksymalna odległość, jaką można pokonać na obecnym poziomie paliwa (jednostka powszechna: km).

ZAPOZNAĆ SIĘ

Przebieg pojazdu obliczany jest przez komputer pokładowy i należy go traktować jedynie jako punkt odniesienia.

5 Wskaźnik paliwa: Aktualna ilość paliwa pozostałego w zbiorniku.

Gdy wskaźnik poziomu paliwa jest blisko E lub wskaźnik ostrzegawczy niskiego poziomu paliwa pozostaje włączony, oznacza to, że poziom paliwa jest niewystarczający. Należy uzupełnić paliwo tak szybko, jak to możliwe.

ZAPOZNAĆ SIĘ

Gdy pojazd przyspiesza, gwałtownie hamuje, wykonuje ostry skręt lub jedzie po pochyłości, wskazania wskaźnika paliwa mogą być niedokładne.

6 Informacje o położeniu biegu: Informacje o aktualnie wybranym biegu (w trybie ręcznym lub o bieżącym położeniu biegu).

Komputer pokładowy wyświetla strzałkę i docelową pozycję biegu zgodnie z aktualnymi warunkami, aby zachęcić użytkownika do wykonania rozsądnej operacji zmiany biegów:

„▲” prosi o zmianę biegu na wyższy.

„▼” prosi o zmianę biegu na niższy.

ZAPOZNAĆ SIĘ

Informacje te mają charakter wyłącznie informacyjny. Zawsze zmieniaj bieg na wyższy lub niższy zgodnie z rzeczywistą sytuacją.

7 Całkowity przebieg: Całkowity przebieg pojazdu (jednostka wspólna: km).

8 Wskaźnik temperatury płynu chłodzącego silnika: Aktualna temperatura płynu chłodzącego silnika.

Niski zakres temperatur: Blisko C lub w zakresie C

Gdy wskaźnik temperatury płynu chłodzącego silnika jest w pobliżu C lub w obszarze C, oznacza to, że temperatura płynu chłodzącego silnika jest niska. W tym zakresie temperatur nie należy uruchamiać silnika na wysokich obrotach, a obciążenie silnika nie powinno być nadmierne.

Zakres przegrzania: W pobliżu H lub w obszarze H

Gdy wskaźnik temperatury płynu chłodzącego silnika znajduje się w pobliżu H lub w obszarze H, oznacza to, że temperatura płynu chłodzącego silnika jest wysoka. Zatrzymaj pojazd w bezpiecznym miejscu, z dala od ruchu drogowego, wyłącz zasilanie pojazdu po kilku minutach pracy na biegu jałowym.

Natychmiast udaj się do autoryzowanej stacji serwisowej Chery w celu przeprowadzenia kontroli i naprawy.

⚠ UWAGA

- Jeżeli wskaźnik temperatury płynu chłodzącego silnika przez dłuższy czas pozostaje w niskim zakresie, należy natychmiast udać się do autoryzowanej stacji serwisowej Chery w celu sprawdzenia i naprawy.
- Nigdy nie otwieraj korka zbiornika płynu chłodzącego, jeśli wskaźnik temperatury płynu chłodzącego silnika wskazuje przegrzanie. Sprawdź, czy poziom płynu chłodzącego nie jest zbyt niski po ostygnięciu silnika. Nigdy nie uruchamiaj silnika, gdy poziom płynu chłodzącego jest zbyt niski, w przeciwnym razie silnik zostanie poważnie uszkodzony.

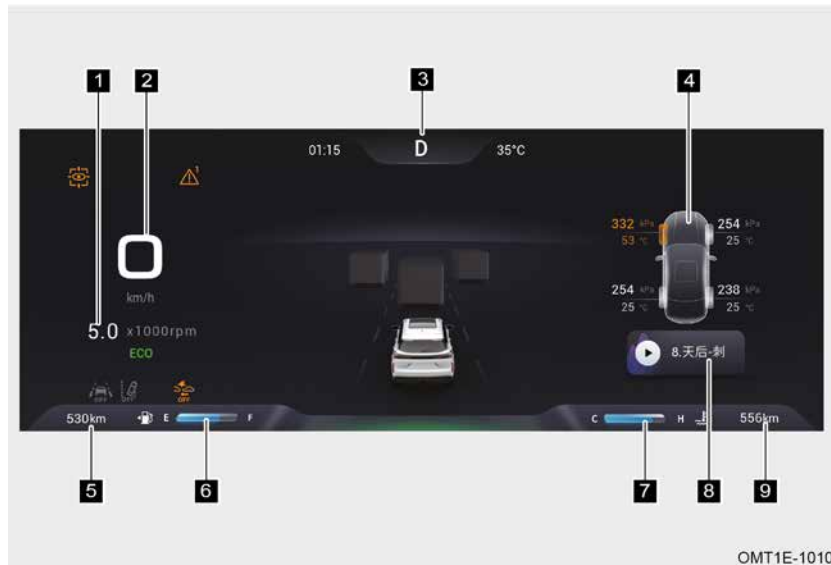
Przegląd zestawu wskaźników (typ B)

- 1** Obrotomierz: Prędkość obrotowa silnika (jednostka: x 1000 obr./min).
- 2** Prędkościomierz: Prędkość jazdy (jednostka: km/h).
- 3** Informacje o położeniu biegu: Informacje o wybranym położeniu biegu (aktualne położenie biegu lub położenie biegu w trybie manualnym).

W trybie ręcznym komputer pokładowy wyświetla strzałkę i docelową pozycję biegu zgodnie z aktualnymi warunkami, aby zachęcić do wykonania operacji zmiany biegu:

„▲” prosi o zmianę biegu na wyższy.

„▼” prosi o zmianę biegu na niższy.

- 4** Informacje dotyczące jazdy: Krótkie naciśnięcie przycisku „” na kierownicy umożliwia przełączanie się pomiędzy chwilowym zużyciem paliwa, automatycznym uruchomieniem silnika po podróży A, automatycznym czyszczeniu silnika po podróży B, wyświetlaniem ciśnienia w oponach i nawigacją.

Po automatycznym wyczyszczeniu trasy B: Naciśnij i przytrzymaj przycisk „O” na kierownicy, aby zresetować informacje o średniej prędkości, średnim zużyciu paliwa i liczbie przejechanych kilometrów.

Nawigacja: Naciśnij i przytrzymaj przycisk „O” na kierownicy, aby przejść do mapy pełnoekranowej.

5 Przejechany dystans: szacunkowa maksymalna odległość, jaką można pokonać na pozostałym paliwie (jednostka powszechna: km).

6 Wskaźnik paliwa: ilość paliwa pozostałego w zbiorniku.

Gdy wskaźnik poziomu paliwa jest blisko E lub wskaźnik ostrzegawczy niskiego poziomu paliwa pozostaje włączony, oznacza to, że pozostałe paliwo jest niewystarczające. Należy uzupełnić paliwo tak szybko, jak to możliwe.

7 Wskaźnik temperatury płynu chłodzącego silnika: Temperatura płynu chłodzącego silnika.

Niski zakres temperatur: Blisko C lub w zakresie C, wskazujący, że temperatura płynu chłodzącego silnika jest niska. Nie uruchamiaj silnika na wysokich obrotach, a obciążenie silnika nie powinno być zbyt duże.

Zakres przegrzania: Blisko H lub w obszarze H, wskazujący, że temperatura płynu chłodzącego jest wysoka. Zatrzymaj pojazd w bezpiecznym miejscu z dala od dużego ruchu, wyłącz zasilanie pojazdu po kilku minutach pracy na biegu jałowym. Natychmiast udaj się do autoryzowanej stacji serwisowej w celu przeprowadzenia kontroli i naprawy.

8 Informacje multimedialne: Informacje multimedialne o muzyce i radiu

9 Całkowity przebieg: Całkowity przebieg podróży (wspólna jednostka: km).

 ZAPOZNAĆ SIĘ

- Przebieg pojazdu obliczany jest przez komputer pokładowy i może służyć jedynie jako punkt odniesienia.
- Informacje te mają charakter wyłącznie umowny. Zawsze zmieniaj biegi na wyższe lub niższe zgodnie z rzeczywistą sytuacją.
- Gdy pojazd przyspiesza, gwałtownie hamuje, wykonuje ostry skręt lub jeździ po pochyłości, wskazania wskaźnika paliwa mogą być niedokładne.
- Prędkościomierz jest zależny od rozmiaru opon używanych w pojeździe. Można używać tylko opon o oryginalnym rozmiarze, w przeciwnym razie nie będzie wskazywał prawidłowej prędkości.

⚠ UWAGA

- Jeżeli wskaźnik temperatury płynu chłodzącego silnika przez dłuższy czas pozostaje w niskim zakresie, należy natychmiast udać się do autoryzowanej stacji serwisowej w celu sprawdzenia i naprawy.
- Nigdy nie otwieraj korka zbiornika płynu chłodzącego, jeśli wskaźnik temperatury płynu chłodzącego silnika wskazuje przegrzanie. Sprawdź, czy poziom płynu chłodzącego nie jest zbyt niski po ostygnięciu silnika. Nigdy nie uruchamiaj silnika, gdy poziom płynu chłodzącego jest zbyt niski, w przeciwnym razie silnik zostanie poważnie uszkodzony.

Regulacja zestawu wskaźników



- 1 Zwiększ jasność podświetlenia zestawu wskaźników
- 2 Zmniejsz jasność podświetlenia zestawu wskaźników
- 3 Zwiększ głośność dźwięku alarmu w zestawie wskaźników
- 4 Zmniejsz głośność alarmu w zestawie wskaźników

Wskaźnik działania/awarii









Gdy zasilanie pojazdu jest włączone, niektóre wskaźniki awarii zapalają się na krótko, wskazując, że system wykonuje autodiagnostykę. Jeśli jeden wskaźnik awarii systemu pozostaje włączony lub miga po uruchomieniu silnika, należy natychmiast udać się do autoryzowanej stacji serwisowej w celu sprawdzenia i naprawy.









Wskaźnik działania służy do powiadamiania kierowcy o stanie działania danego układu pojazdu. W takim przypadku zaświeci się odpowiedni wskaźnik działania.









Wskaźnik awarii służy do ostrzegania kierowcy o awarii konkretnego układu pojazdu. W takim przypadku zaświeci się lub zacznie migać odpowiedni wskaźnik awarii.







Nazwa	Wskaźnik	Opis
Światła do jazdy dziennej		Kontrolka świateł do jazdy dziennej pozostaje włączona po uruchomieniu silnika.
Światła pozycyjne		Po włączeniu świateł pozycyjnych kierunkowskaz pozostaje włączony.
Kierunkowskaz		Po włączeniu lewego lub prawego kierunkowskazu odpowiednia kontrolka kierunkowskazu miga. Po włączeniu świateł awaryjnych lewy i prawy kierunkowskaz zaczną migać jednocześnie.

Nazwa	Wskaźnik	Opis
Światła drogowe		Po włączeniu świateł drogowych kontrolka ta pozostaje zapalona.
Przednie światło przeciwmgielne		Po włączeniu przednich świateł przeciwmgielnych kontrolka ta pozostaje włączona.
Tylne światło przeciwmgielne		Po włączeniu tylnych świateł przeciwmgielnych kontrolka ta pozostaje włączona.
Drzwi są otwarte		Wskaźnik ten służy do informowania kierowcy o otwarciu i zamknięciu drzwi kierowcy, maski silnika i tylnych drzwi.
Inteligentne sterowanie reflektorami (IHC)		Wskaźnik ten służy do sygnalizowania, że system inteligentnego sterowania reflektorami (IHC) jest sprawny.
Pas bezpieczeństwa przedni		Wskaźnik ten służy do ostrzegania, że pas bezpieczeństwa przedniego siedzenia nie jest zapięty lub mocno zapięty. Zapij pas bezpieczeństwa i jedź bezpiecznie. Uwaga: Funkcja alarmu pasów bezpieczeństwa przedniego siedzenia nie jest standardowym wyposażeniem. Należy odnieść się do rzeczywistego pojazdu.
Pas bezpieczeństwa na tylnym siedzeniu		Wskaźnik ten służy do ostrzegania, że pas bezpieczeństwa na tylnym siedzeniu nie jest zapięty lub mocno zapięty. Zapij pas bezpieczeństwa i jedź bezpiecznie. Uwaga: Kontrolka zapala się na czerwono, gdy pas bezpieczeństwa na tylnym siedzeniu nie jest zapięty, zapala się na zielono, gdy pas jest zapięty, i gaśnie, gdy wszystkie pasy są zapięte.
Awaria układu hamulcowego		Wskaźnik ten służy do ostrzegania kierowcy, że poziom płynu hamulcowego jest niski lub układ hamulcowy nie działa prawidłowo. Należy natychmiast udać się do autoryzowanej stacji serwisowej w celu przeprowadzenia kontroli i naprawy.
Elektryczny hamulec postojowy układ (EPB)		Wskaźnik ten zapala się, aby poinformować, że EPB pojazdu jest sprawny. Wskaźnik miga podczas nagłego hamowania, jest to normalne. Jeśli miga w innych przypadkach, oznacza to, że system nie działa prawidłowo. Należy udać się do autoryzowanej stacji serwisowej w celu sprawdzenia i naprawy tak szybko, jak to możliwe.

Nazwa	Wskaźnik	Opis
Awaria elektrycznego hamulca postojowego (EPB)		Wskaźnik ten służy do ostrzegania kierowcy, że EPB nie działa prawidłowo. Należy udać się do autoryzowanej stacji serwisowej w celu sprawdzenia i naprawy tak szybko, jak to możliwe.
System kontroli zjazdu ze wzniesienia (HDC)		Wskaźnik ten służy do sygnalizowania, że system kontroli zjazdu ze wzniesienia (HDC) pojazdu jest sprawny.
Awaria systemu kontroli zjazdu ze wzniesienia (HDC)		Wskaźnik ten służy do zasygnalizowania, że system kontroli zjazdu ze wzniesienia (HDC) pojazdu jest obecnie niesprawny. Należy udać się do autoryzowanej stacji serwisowej w celu sprawdzenia i naprawy tak szybko, jak to możliwe.
Automatyczny system parkowania (AUTO HOLD)		Wskaźnik ten sygnalizuje, że pojazd znajduje się w trybie AUTO HOLD.
Awaria systemu zapobiegającego blokowaniu kół (ABS)		Wskaźnik ten ostrzega kierowcę, że układ zapobiegający blokowaniu kół (ABS) nie działa prawidłowo. Należy jak najszybciej udać się do autoryzowanej stacji serwisowej w celu przeprowadzenia kontroli i naprawy.
Układ elektronicznej kontroli stabilności (ESP)		Wskaźnik ten miga, aby zasygnalizować, że układ elektronicznej kontroli stabilności (ESP) pojazdu jest sprawny. Ten wskaźnik włącza się, aby ostrzec kierowcę, że system elektronicznego programu stabilizacji toru jazdy (ESP) jest uszkodzony. Należy udać się do autoryzowanej stacji serwisowej w celu sprawdzenia i naprawy tak szybko, jak to możliwe.
ESP jest wyłączony		Po wyłączeniu funkcji ESP zaświeci się kontrolka ESP OFF wskazująca, że układ elektronicznego programu stabilizacji toru jazdy (ESP) jest wyłączony.
Automatyczne hamowanie awaryjne (AEB)		Wskaźnik ten służy do sygnalizowania, że system automatycznego hamowania awaryjnego (AEB) jest włączony.
Awaria systemu automatycznego hamowania awaryjnego (AEB)		Wskaźnik ten służy do wskazania, że system automatycznego hamowania awaryjnego (AEB) jest uszkodzony. Należy udać się do autoryzowanej stacji serwisowej w celu sprawdzenia i naprawy tak szybko, jak to możliwe.

Nazwa	Wskaźnik	Opis
System wspomagania jazdy w korkach/ zintegrowanego tempomatu		Kontrolka ta pozostaje zapalona, aby ostrzec kierowcę o aktywacji systemu wspomagania jazdy w korkach/ zintegrowanego tempomatu.
Awaria systemu wspomagania jazdy w korkach/ zintegrowanego tempomatu		Wskaźnik ten pozostaje włączony, aby ostrzec kierowcę, że system wspomagania jazdy w korkach/zintegrowany tempomat nie działa prawidłowo. Należy udać się do autoryzowanej stacji serwisowej w celu sprawdzenia i naprawy tak szybko, jak to możliwe.
Wspomaganie utrzymania pasa ruchu (LKA)		Wskaźnik ten służy do sygnalizowania, że układ wspomagania utrzymania pasa ruchu (LKA) jest aktywny.
Awaria układu utrzymywania pasa ruchu (LKA)		Wskaźnik ten informuje o awarii układu utrzymywania pasa ruchu (LKA). Należy udać się do autoryzowanej stacji serwisowej w celu sprawdzenia i naprawy tak szybko, jak to możliwe.
Awaria systemu ostrzegania o opuszczeniu pasa ruchu (LDW)		Wskaźnik ten miga, aby wskazać, że system ostrzegania o opuszczeniu pasa ruchu (LDW) pojazdu jest aktualnie w trybie roboczym. Ten wskaźnik włącza się, aby ostrzec kierowcę, że system ostrzegania o opuszczeniu pasa ruchu (LDW) jest uszkodzony. Należy jak najszybciej udać się do autoryzowanej stacji serwisowej w celu sprawdzenia i naprawy.
System Stop-Start na biegu jałowym		Wskaźnik ten informuje, że spełnione są warunki działania układu Stop-Start na biegu jałowym.
Awaria systemu ostrzegania o opuszczeniu pasa ruchu (LDW)		Ten wskaźnik miga, aby ostrzec kierowcę, że system Stop-Start na biegu jałowym nie działa prawidłowo. Należy udać się do autoryzowanej stacji serwisowej w celu sprawdzenia i naprawy tak szybko, jak to możliwe. Ten wskaźnik pozostaje włączony, aby wskazać, że system Stop-Start na biegu jałowym nie spełnia warunków bezpiecznego rozruchu lub jest wyłączony.
Filtr cząstek stałych (GPF)		Kontrolka ta zapala się, aby ostrzec kierowcę, że filtr cząstek stałych (GPF) jest pełny. Należy zwiększyć prędkość i wyczyścić filtr.
Awaria filtra cząstek stałych (GPF)		Ten wskaźnik włącza się, aby ostrzec kierowcę, że filtr cząstek stałych benzyny (GPF) jest uszkodzony. Należy udać się do autoryzowanej stacji serwisowej w celu sprawdzenia i naprawy tak szybko, jak to możliwe.

Nazwa	Wskaźnik	Opis
Awaria systemu napędu na 4 koła		Wskaźnik ten pozostaje włączony, aby ostrzec kierowcę, że system 4WD jest uszkodzony. Należy udać się do autoryzowanej stacji serwisowej w celu sprawdzenia i naprawy tak szybko, jak to możliwe.
		
Wskaźnik układu ładowania		Ten wskaźnik służy do wskazywania stanu roboczego układu ładowania. Jeśli ten wskaźnik nie zapala się po włączeniu zasilania pojazdu lub zapala się po uruchomieniu silnika, należy jak najszybciej udać się do autoryzowanej stacji serwisowej w celu przeprowadzenia kontroli i naprawy.
Wskaźnik rozgrzewania silnika		Ten wskaźnik służy do ostrzegania kierowcy, że gdy temperatura płynu chłodzącego silnika jest zbyt niska, silnik jest obecnie w trakcie rozgrzewania. Po wzroście temperatury płynu chłodzącego wskaźnik gaśnie, aby wskazać, że rozgrzewanie silnika jest obecnie zakończone.
Ostrzeżenie o tym, że temperatura płynu chłodzącego silnika jest wysoka		Wskaźnik ten służy do ostrzegania kierowcy, że temperatura płynu chłodzącego silnika jest wysoka. Wjedź pojazdem w bezpieczne miejsce i zatrzymaj się, wyłącz zasilanie pojazdu po kilku minutach pracy na biegu jałowym. Natychmiast udaj się do autoryzowanej stacji serwisowej w celu przeprowadzenia kontroli i naprawy.
Konieczność odpoczynku		Wskaźnik ten służy do ostrzegania kierowcy o konieczności odpoczynku w przypadku, gdy czas jazdy przekroczy ustalony limit.
Alarm przekroczenia dozwolonej prędkości		Wskaźnik ten ostrzega kierowcę o konieczności zwrócenia uwagi na prędkość pojazdu, gdy osiągnie ona ustalony limit prędkości.
Ostrzeżenie o niskim poziomie paliwa		Wskaźnik ten służy do ostrzegania kierowcy, że poziom paliwa jest niski. Należy uzupełnić paliwo tak szybko, jak to możliwe.
Awaria poduszki powietrznej (SRS)		Wskaźnik ten służy do ostrzegania kierowcy, że poduszka powietrzna (SRS) jest niesprawna. Należy udać się do autoryzowanej stacji serwisowej w celu sprawdzenia i naprawy tak szybko, jak to możliwe.

Nazwa	Wskaźnik	Opis
Wskaźnik nieprawidłowego ciśnienia w oponach (TPMS)		Wskaźnik ten służy do ostrzegania kierowcy, że ciśnienie w oponach jest nieprawidłowe. Sprawdź, czy ciśnienie w oponach nie jest zbyt niskie lub czy temperatura nie jest zbyt wysoka. Jeśli ciśnienie w oponach jest prawidłowe, udaj się do autoryzowanej stacji serwisowej w celu sprawdzenia i naprawy tak szybko, jak to możliwe.
Ostrzeżenie o niskim ciśnieniu oleju silnikowego		Wskaźnik ten służy do ostrzegania kierowcy, że ciśnienie oleju silnikowego jest niskie. Należy skierować pojazd w bezpieczne miejsce i zatrzymać się. Należy natychmiast udać się do autoryzowanej stacji serwisowej w celu przeprowadzenia kontroli i naprawy.
Elektryczny układ wspomagania kierownicy (EPS)		Ten wskaźnik pozostaje włączony, aby ostrzec kierowcę, że elektryczny układ wspomagania kierownicy nie jest zainicjowany lub skalibrowany. Należy natychmiast udać się do autoryzowanej stacji serwisowej w celu przeprowadzenia sprawdzenia lub naprawy.
		Wskaźnik ten pozostaje włączony, aby ostrzec kierowcę, że układ wspomagania kierownicy jest uszkodzony. Należy natychmiast udać się do autoryzowanej stacji serwisowej w celu przeprowadzenia inspekcji i naprawy.
Awaria EPC		Wskaźnik ten służy do ostrzegania kierowcy, że układ silnika jest uszkodzony. Należy natychmiast udać się do autoryzowanej stacji serwisowej w celu przeprowadzenia inspekcji i naprawy.
Awaria silnika		Wskaźnik ten służy do ostrzegania kierowcy, że silnik jest uszkodzony. Należy natychmiast udać się do autoryzowanej stacji serwisowej w celu przeprowadzenia inspekcji i naprawy.
Awaria układu przeniesienia napędu		Wskaźnik ten służy do ostrzegania kierowcy, że układ przeniesienia napędu jest uszkodzony. Należy natychmiast udać się do autoryzowanej stacji serwisowej w celu przeprowadzenia inspekcji i naprawy.

2-2. Kierownica

Klakson (typ A)



Aby zatrąbić, naciśnij obszar w pobliżu oznaczenia klaksonu na kierownicy.

Klakson (typ B)



Aby zatrąbić, naciśnij obszar w pobliżu oznaczenia klaksonu na kierownicy.

 UWAGA

Stosuj się do lokalnych przepisów dotyczących używania klaksonów w pojazdach.

Regulacja kierownicy

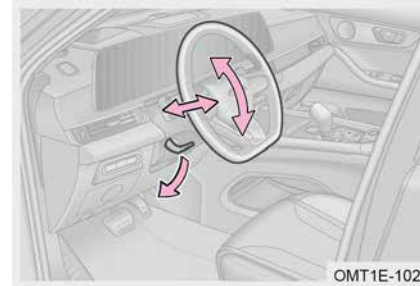

Zatrzymaj pojazd w bezpiecznym miejscu, z dala od głównej arterii komunikacyjnej, wyłącz zasilanie pojazdu:

Krok 1: Naciśnij dźwignię regulacyjną w dół i zwolnij ją;

Krok 2: Ustaw kierownicę w pionie i poziomie/w poziomie/w pionie, aby uzyskać komfortowy kąt;

Krok 3: Trzymaj kierownicę nieruchomo i przesunij dźwignię regulacji do pierwotnej pozycji;

Krok 4: Sprawdź, czy kierownica się trzęsie. Powtórz czynności z kroku 3, jeśli się trzęsie.

 OSTRZEŻENIE

- Nie reguluj położenia kierownicy podczas jazdy, ponieważ może to spowodować wypadek i obrażenia ciała.
- Przed rozpoczęciem jazdy upewnij się, że kierownica jest prawidłowo zablokowana. W przeciwnym razie może dojść do wypadku lub obrażeń ciała.

Funkcja podgrzewania kierownicy (jeśli jest w wyposażeniu)

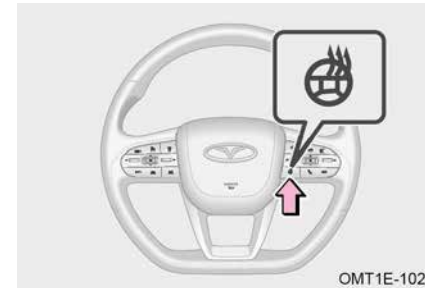

Naciśnij przełącznik, aby włączyć funkcję ogrzewania kierownicy, a wskaźnik włączy się w tym samym czasie. Naciśnij przełącznik ponownie, aby anulować, a wskaźnik zgaśnie..

Podgrzewanie kierownicy można włączyć, gdy spełnione są poniższe warunki:

- Silnik pracuje.
- Napięcie akumulatora mieści się w normie.
- Wciśnięto przełącznik podgrzewania kierownicy.

Jeżeli spełniony jest którykolwiek z poniższych warunków, funkcja wyłączy się po pewnym czasie:

- Silnik zatrzymuje się.
- Ponowne naciśnięcie przycisku podgrzewania kierownicy.

2-3. Lusterko wsteczne

Wewnętrzne lusterko wsteczne

Regulacja położenia wewnętrznego lusterka wstecznego

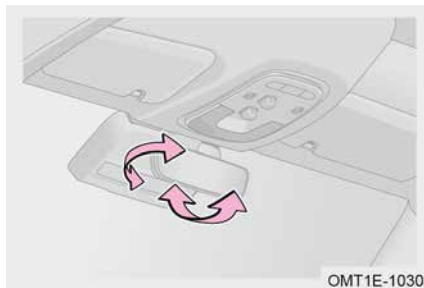

OMT1E-1030

Przed rozpoczęciem jazdy należy ustawić lusterko wsteczne w odpowiedniej pozycji, aby kierowca miał pewność optymalnego widoku.

Ręczna regulacja położenia powłoki antyodblaskowej (jeśli jest w wyposażeniu)

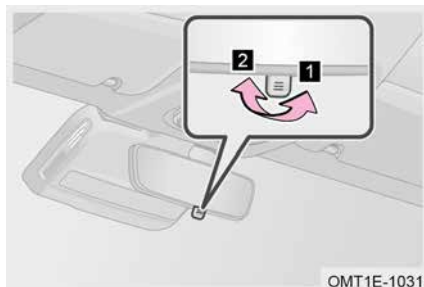

OMT1E-1031

Przed jazdą nocą ustaw dźwignię wewnętrznego lusterka wstecznego w pozycji zapobiegającej oślepieniu. Dzięki temu zmniejszysz odbicie światła z reflektorów pojazdów jadących z tyłu.

- 1 Pozycja antyodblaskowa
- 2 Normalna pozycja

Automatyczne lusterko wsteczne z powłoką antyrefleksyjną (jeśli jest w wyposażeniu)

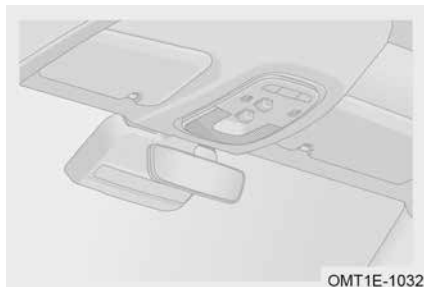

OMT1E-1032

Podczas jazdy nocą czujnik światła zamontowany z przodu/z tyłu wewnętrznego lusterka wstecznego automatycznie wykrywa odbite światło reflektorów pojazdów jadących z tyłu i automatycznie dostosowuje kąt soczewki, aby zmniejszyć odbite światło reflektorów pojazdów jadących z tyłu.

Lusterko wsteczne zewnętrzne

Regulacja zewnętrznego lusterka wstecznego

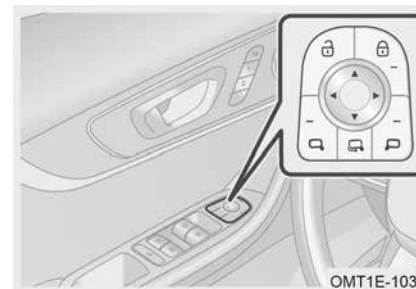

OMT1E-1033

Zatrzymaj pojazd w bezpiecznym miejscu z dala od dużego ruchu, włącz zasilanie pojazdu w trybie ON. Naciśnij przycisk „L” (włącza się wskaźnik) w celu wyregulowania położenia soczewki lewego zewnętrznego lusterka wstecznego w ciągu kilku sekund. Naciśnij przycisk „L” ponownie (wskaźnik zgaśnie), aby wyłączyć funkcję regulacji soczewki lewego zewnętrznego lusterka wstecznego; Naciśnij przycisk „R” (wskaźnik zaświeci się), aby wyregulować położenie soczewki prawego zewnętrznego lusterka wstecznego w ciągu kilku sekund. Naciśnij przycisk „R” ponownie (wskaźnik zgaśnie), aby wyłączyć funkcję regulacji soczewki prawego zewnętrznego lusterka wstecznego.

- ▲ Wyreguluj soczewkę zewnętrznego lusterka wstecznego w górę
- ▼ Wyreguluj soczewkę zewnętrznego lusterka wstecznego w dół
- ◀ Wyreguluj soczewkę zewnętrznego lusterka wstecznego w lewo
- ▶ Wyreguluj soczewkę zewnętrznego lusterka wstecznego w prawo

⚠ OSTRZEŻENIE

- Nie reguluj zewnętrznego lusterka wstecznego podczas jazdy, ponieważ może to spowodować wypadek i obrażenia ciała.
- Obraz wyświetlany w lusterku wstecznym może różnić się od rzeczywistego, dlatego zawsze prowadź pojazd ostrożnie.

Składane/rozkładane zewnętrzne lusterko wsteczne

■ Manualne lusterko wsteczne zewnętrzne

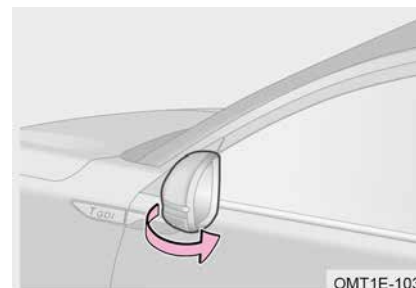

OMT1E-1034

Przytrzymaj zewnętrzne lusterko wsteczne i mocno oraz powoli pchnij je do tyłu (siła stopniowo wzrasta od małej do dużej), aż złoży się do swojej pierwotnej pozycji; przytrzymaj krawędź zewnętrznego lusterka wstecznego i lekko pociągnij do przodu, aż się wysunie.

- Elektrycznie regulowane lusterko wsteczne zewnętrzne (jeśli jest w wyposażeniu)



Włączyć zasilanie pojazdu, nacisnąć przycisk na kierownicy, aby wyregulować położenie soczewki zewnętrznego lusterka wstecznego po lewej/prawej stronie w menu System audio – Ustawienia pojazdu – Komfort pojazdu – Regulacja lusterka wstecznego.

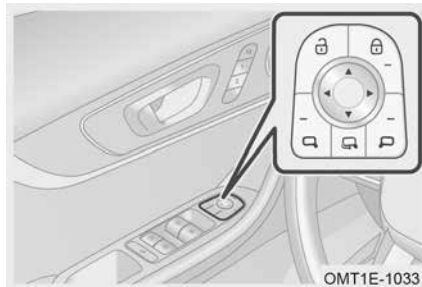

Gdy zasilanie pojazdu jest włączone, naciśnij przycisk „☞”, aby automatycznie złożyć zewnętrzne lusterko wsteczne. Ponownie naciśnij przycisk „☞” ponownie, aby automatycznie rozłożyć zewnętrzne lusterko wsteczne.

📖 ZAPOZNAĆ SIĘ

Zgodnie z wymaganiami pola widzenia kąty składania lewego i prawego zewnętrznego lusterka wstecznego są różne. Dlatego gdy elektryczne zewnętrzne lusterka wsteczne składają się automatycznie, lewe i prawe zewnętrzne lusterka wsteczne nie są zsynchronizowane, co jest normalne.

⚠️ UWAGA

- Nie składaj/nie rozkładaj ręcznie elektrycznie sterowanego lusterka zewnętrznego, gdyż może to spowodować nieprawidłowe działanie funkcji składania.
- Podczas składania/rozkładania zewnętrznego lusterka wstecznego nie należy dotykać jego powierzchni, aby uniknąć jej uszkodzenia w wyniku użycia nadmiernej siły.
- W zimną zimę zaleca się wyłączenie funkcji automatycznego składania zewnętrznego lusterka wstecznego. Może to zapobiec zamarzaniu zewnętrznego lusterka wstecznego w pozycji złożonej z powodu nagromadzonego śniegu lub deszczu.

Funkcja pamięci zewnętrznego lusterka wstecznego (jeśli jest w wyposażeniu)

Po ustawieniu położenia zewnętrznego lusterka wstecznego na ekranie głównego urządzenia audio pojawi się okno dialogowe z pytaniem, czy zapisać bieżącą pozycję jako pozycję kierowcy, pozycję spoczynku czy pozycję zapasową, a następnie wybrać jeden z punktów, aby potwierdzić zachowanie.

Gdy trzeba przywołać pozycję pamięci zewnętrznego lusterka wstecznego (bieżący identyfikator), wybierz pozycję jazdy, pozycję spoczynku, pozycję zapasową w systemie audio. Jednocześnie należy powiązać funkcję pamięci siedzenia z odpowiednią pozycją.

📖 ZAPOZNAĆ SIĘ

- Pojazd jest wyposażony w dwa inteligentne kluczyki, każdy z nich ma dwa identyfikatory umożliwiające odblokowanie i identyfikację źródła identyfikatora.
- Jeśli pamięć ustawień fotela jest wyłączona, po ustawieniu zewnętrznego lusterka wstecznego na jednostce głównej audio nie pojawi się żadne okno dialogowe.

Funkcja automatycznego opuszczania zewnętrznego lusterka wstecznego podczas cofania (jeśli jest w wyposażeniu)

Włącz zasilanie pojazdu w trybie ON. Automatyczna regulacja zewnętrznego lusterka wstecznego podczas cofania za pomocą Audio System – Vehicle Setting – Vehicle Body – Setting.

Gdy pojazd cofa (dźwignia zmiany biegów jest w pozycji R), zewnętrzne lusterko wsteczne automatycznie opadnie, dzięki czemu będziesz mógł zobaczyć krawężnik poniżej; Jeśli Twoje pole widzenia nie jest wystarczające, możesz dostosować położenie soczewki lusterka wstecznego. Po zmianie z pozycji R położenie zostanie automatycznie zapisane (położenie automatycznego opuszczenia zewnętrznego lusterka wstecznego).

- Funkcja automatycznego opuszczania zewnętrznego lusterka wstecznego podczas cofania powróci do pozycji sprzed opuszczenia w następujących przypadkach:

1. Przy zmianie biegu z innego niż R.
2. Gdy prędkość pojazdu przekracza 10 km/h.
3. Gdy zasilanie pojazdu jest wyłączone.

2-4. Układ wycieraczek

Przełącznik zespolony wycieraczek

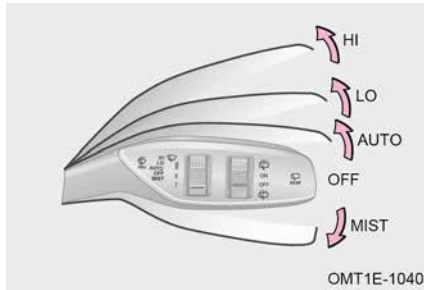

OMT1E-1040

Włączyć zasilanie pojazdu:

Tryb mgły: Przesuń przełącznik wycieraczek w pozycję „MIST”, wycieraczki zatrzymają się po pierwszym przetarciu.

Tryb niskiej prędkości: Przesuń przełącznik wycieraczek w pozycję „LO”, wycieraczki będą pracować powoli i nieprzerwanie.

Tryb wysokiej prędkości: Przesuń przełącznik wycieraczek w pozycję „HI”, a wycieraczki będą pracować szybko i nieprzerwanie.

WYŁ.: Przesuń przełącznik wycieraczek w pozycję „WYŁ.”, wycieraczki będą pracować automatycznie z niską prędkością, aż powrócą do pozycji zatrzymania.

Tryb automatycznego wykrywania: Ustaw przełącznik wycieraczek w pozycji „AUTO”, aby automatycznie sterować prędkością wycierania w zależności od ilości opadów deszczu na zewnątrz.

Aby kontrolować czułość wycieraczki, należy przekręcić rolkę wycieraczki w dół, aby zmniejszyć czułość, lub przekręcić rolkę wycieraczki w górę, aby zwiększyć czułość.

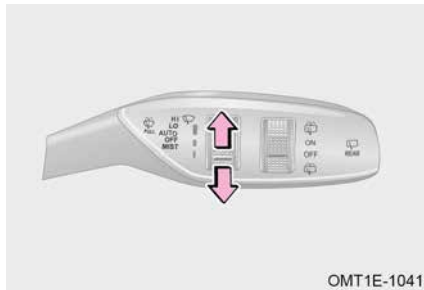

OMT1E-1041

ZAPOZNAĆ SIĘ

Gdy przednia wycieraczka pracuje, przesunąć dźwignię zmiany biegów w położenie R, a tylna wycieraczka zacznie pracować automatycznie.

UWAGA

- Nie używaj wycieraczek, gdy szyba jest sucha, gdyż może to spowodować uszkodzenie piór wycieraczek i zarysowanie szyby.
- Nie używaj wycieraczek, jeśli na szybie znajdują się przeszkody, ponieważ może to spowodować zarysowanie szyby i uszkodzenie silnika wycieraczek.
- W zimną zimę zawsze sprawdzaj, czy pióra wycieraczek nie są zamrożone na szybie przed ich użyciem. Jeśli tak, rozmroź je przed użyciem, w przeciwnym razie może to uszkodzić pióro i silnik wycieraczki.

Działanie spryskiwacza przedniego

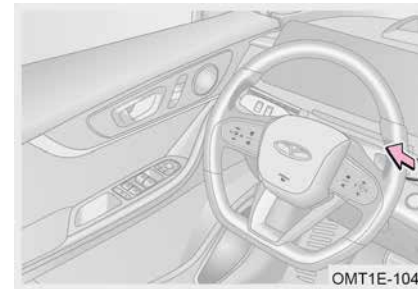

OMT1E-1042

Włącz zasilanie pojazdu, pociągnij przełącznik wycieraczek w kierunku kierownicy i przytrzymaj, spryskiwacz przedni spryskuje wodą, a wycieraczka przednia działa jednocześnie. Spryskiwacz przedni przestanie działać po zwolnieniu przełącznika, wycieraczka wykona 3 cykle z niską prędkością, a następnie jeden cykl, po czym zatrzyma się po kilku sekundach.

ZAPOZNAĆ SIĘ

Gdy przednia wycieraczka pracuje, przesunąć dźwignię zmiany biegów w położenie R, a tylna wycieraczka zacznie pracować automatycznie.

Funkcja podgrzewania dyszy wycieraczki (jeśli jest w wyposażeniu)

Gdy spełnione są poniższe warunki, należy włączyć funkcję podgrzewania dyszy wycieraczki przedniej szyby:

- Napięcie akumulatora mieści się w normie.
 - Wyłącznik rozruchu/zatrzymania silnika jest w pozycji ON lub po uruchomieniu silnika.
 - Temperatura zewnętrzna jest niższa niż 2°C przez 5 sekund lub dłużej.
- Po włączeniu funkcji podgrzewanie dyszy wycieraczki przedniej szyby wyłącza się, gdy spełniony zostanie którykolwiek z poniższych warunków:
- Przełącznik ENGINE START STOP jest ustawiony na OFF lub ACC.

Funkcja jest przerywana podczas nagrzewania dyszy wycieraczek:

- Po uruchomieniu silnika podgrzewanie dyszy wycieraczek przednich zostaje przerwane. Po uruchomieniu silnika podgrzewanie zostanie automatycznie przywrócone.
- Gdy temperatura zewnętrzna przez 5 sekund lub dłużej jest wyższa niż 4°C, podgrzewanie dysz wycieraczek przednich zostaje przerwane. Gdy temperatura zewnętrzna przez 5 sekund lub dłużej jest niższa niż 2°C, podgrzewanie automatycznie powróci do działania.

Działanie tylnej wycieraczki i spryskiwacza

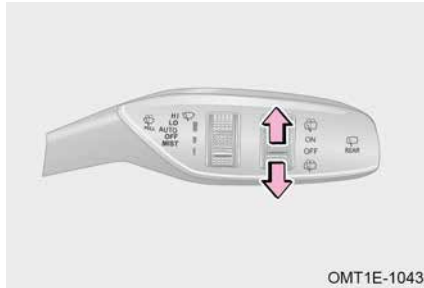

OMT1E-1043

Włącz zasilanie pojazdu i przesun ę rolkę wycieraczki do pozycji „ON”, aby uruchomić wycieraczkę tylną. Przesun ę rolkę wycieraczki do pozycji „OFF”, aby wyłączy ć wycieraczkę tylną.

Przy włączonym silniku pojazdu i rolce wycieraczek w pozycji „WŁ.”/„WYŁ.”, po przesuni ęciu rolki wycieraczek do pozycji „” spryskiwacz tylnej szyby spryskuje wodę, a tylna wycieraczka pracuje jednocześnie.

⚠ UWAGA

- Nie należy używać przełącznika wycieraczek, jeżeli w zbiorniku nie ma płynu do spryskiwaczy.
- Podczas używania przełącznika wycieraczek w celu spryskania wodą nie należy jednorazowo używać go dłużej niż 10 sekund.
- Środek zapobiegający zamarzaniu może powodować korozję lakierowanej powierzchni, dlatego należy uważać, aby nie dodać go niewłaściwie.
- Jeśli dysza jest zablokowana, nie próbuj jej czyścić szpilką ani innymi przedmiotami, gdyż może to spowodować jej uszkodzenie.
- Nie mieszaj wody z płynem. Woda może spowodować zamarznięcie roztworu, uszkodzenie zbiornika myjącego i innych części układu myjącego.

Wymiana pióra wycieraczki

Wymiana przedniej wycieraczki

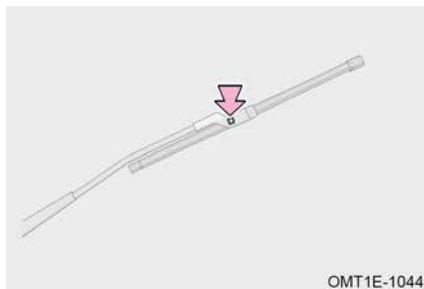

OMT1E-1044

Krok 1: W ciągu 3 sekund od wyłączenia pojazdu przestaw przełącznik wycieraczek w tryb „MIST”. Włączy się wówczas tryb naprawy.

Krok 2: Podnieś ramię wycieraczki przedniej i przytrzymaj;

Krok 3: Pociągnij pióra wycieraczek w dół, naciskając jednocześnie przycisk blokady, aby je wyjąć;

Krok 4: Zamontuj nowe pióra wycieraczek w odwrotnej kolejności i upewnij się, że zacisk mocujący jest mocno zablokowany;

Krok 5: Sprawdź, czy przednie wycieraczki działają prawidłowo.

Wymiana tylnej wycieraczki

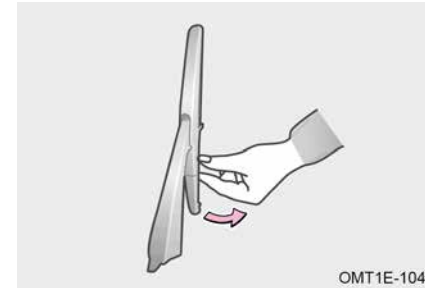

OMT1E-1045

Krok 1: Podnieś ramię wycieraczki tylnej i przytrzymaj;

Krok 2: Oddziel pióro wycieraczki ręcznie, jak pokazano na ilustracji;

Krok 3: Zamontuj nowe pióra wycieraczek w odwrotnej kolejności i upewnij się, że są zamontowane na swoim miejscu;

Krok 4: Sprawdź, czy wycieraczki tylne działają prawidłowo.

📖 ZAPOZNAĆ SIĘ

Zaleca się, aby wymianę piór wycieraczek wykonać w autoryzowanej stacji obsługi.

⚠ UWAGA

Przed rozpoczęciem jazdy należy upewnić się, że ramię wycieraczki powróciło do pierwotnej pozycji. W przeciwnym razie może dojść do uszkodzenia pojazdu i wypadku.

2-5. System oświetlenia

Oświetlenie zewnętrzne

Przełącznik zespolony reflektorów

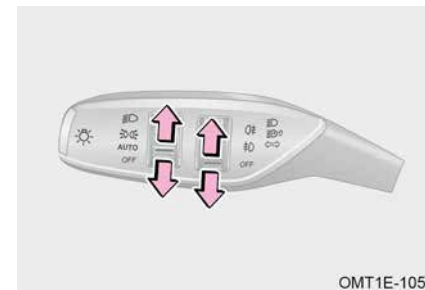



OMT1E-1050

Włączyć zasilanie pojazdu:

Tryb automatycznego wykrywania: Przesun ę rolkę reflektorów w pozycję „AUTO”, wykryje natężenie światła zewnętrznego i automatycznie włączy światła pozycyjne, światła mijania i oświetlenie tablicy rejestracyjnej.

Światła pozycyjne: Przesun ę pokrętko reflektorów do pozycji „”, aby włączyć światła pozycyjne, oświetlenie tablicy rejestracyjnej, światła otoczenia i światła tylne.

Światła mijania: Przesun ę pokrętko reflektora do pozycji „”, aby włączyć światła mijania i pozostawić włączone światła pozycyjne.

Przednie światła przeciwmgielne (jeśli są wyposażone): Przesun ę pokrętko świateł do pozycji „” przy włączonych światłach mijania, aby włączyć przednie światła przeciwmgielne.

Tyłne światła przeciwmgielne: Przesuń pokrętkę świateł do pozycji „0#” przy włączonych światłach mijania lub przednich światłach przeciwmgielnych, aby włączyć tylne światła przeciwmgielne.

WYŁ.: Aby wyłączyć funkcję reflektorów, przesuń pokrętkę reflektorów do pozycji „WYŁ.”

📖 ZAPOZNAĆ SIĘ

- Przednie światła przeciwmgielne wyłączają się wraz ze światłami pozycyjnymi; tylne światła przeciwmgielne wyłączają się, gdy wyłączone są światła mijania lub przednie światła przeciwmgielne.
- Podczas parkowania pojazdu przez dłuższy czas lub przed opuszczeniem pojazdu upewnij się, że przełącznik świateł przednich jest wyłączony, aby zapobiec rozładowaniu akumulatora. Niezastosowanie się do tego może spowodować, że pojazd nie da się uruchomić.

Światła drogowe

■ Światła drogowe

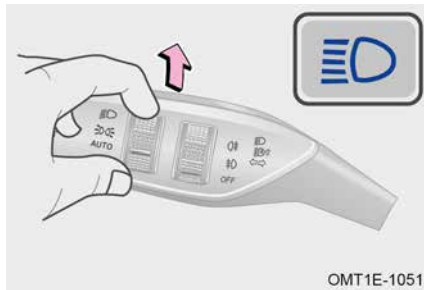

Włącz zasilanie pojazdu. Podczas włączania świateł mijania pociągnij przełącznik świateł zespolonych w kierunku od kierownicy i puść, a światła drogowe zostaną włączone. Aby wyłączyć światła drogowe, pociągnij przełącznik świateł zespolonych w kierunku kierownicy i puść.

■ Światła drogowe migają

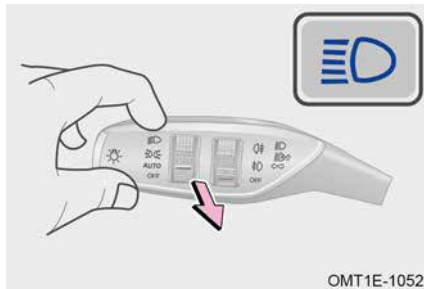

Włącz zasilanie pojazdu w trybie ON, pociągnij przełącznik świateł mijania w kierunku kierownicy i zwolnij go, aby światła drogowe mignęły raz. W tym samym czasie wskaźnik świateł drogowych na zestawie wskaźników mignie raz.

📖 ZAPOZNAĆ SIĘ

Światła drogowe mogą migać, gdy światła mijania są wyłączone.

Światło kierunkowskazu

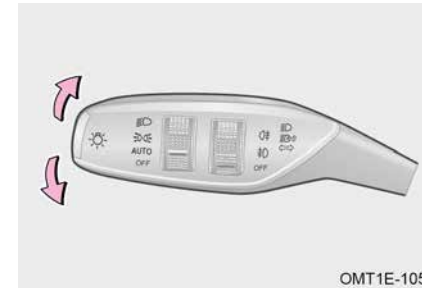

Włączyć zasilanie pojazdu, przekreślić przełącznik świateł zespolonych w górę, a prawy kierunkowskaz zostanie włączony. Przekreślić przełącznik świateł zespolonych w dół, a lewy kierunkowskaz zostanie włączony.

Po włączeniu kierunkowskazów wskaźnik będzie migał na zestawie wskaźników. Gdy pojazd zawraca po skręcie, przełącznik zespolony automatycznie powraca do pozycji środkowej.

Uwaga: Podczas lekkiego skrętu kierownicą przełącznik zespolony świateł może nie powrócić automatycznie do pierwotnej pozycji.

■ Funkcja asystenta zmiany pasa ruchu

Włączyć pojazd i pociągnąć przełącznik kierunkowskazów raz, nie przekraczając go nad kierownicą. Kierunkowskaz mignie 3 razy.

Światła do jazdy dziennej

Po uruchomieniu pojazdu włączają się światła do jazdy dziennej.

Światło stopu

Wciśnij pedał hamulca, a światła stopu włączą się.

Światło cofania

Włączyć zasilanie pojazdu, przesunąć dźwignię zmiany biegów w położenie R, a światło cofania się włączy.

Światło tablicy rejestracyjnej

Włączyć zasilanie pojazdu i ustawić przełącznik zespolony reflektorów w pozycji „000” pozycja umożliwiająca włączenie oświetlenia tablicy rejestracyjnej.

Światło przyziemne (jeśli jest w wyposażeniu)

Naciśnij inteligentny kluczyk, aby odblokować lub otworzyć drzwi, zapali się światło przyziemne.

Oświetlenie wewnętrzne

Przednie światło sufitowe

Typ A



OMT1E-1059

Naciskać „☰” przełącznik, światło włączy się.

Naciśnij przycisk „☰”, jeśli którekolwiek drzwi się otworzą i pozostaną otwarte, włączy się oświetlenie oraz światło sufitowe w tylnym rzędzie siedzeń.

Naciśnij przełącznik „☰”, zapali się lewa lampka kontrolna.

Naciśnij przełącznik „☰”, zapali się prawa lampka kontrolna.

Typ B



OMT1E-1060

Dotknij przedniego lewego/prawego światła sufitowego, przednie światło sufitowe po odpowiedniej stronie zaświeci się.

Światło sufitowe drugiego rzędu

Naciśnij przycisk „☰”, włączy się lampka sufitowa w drugim rzędzie.

Oświetlenie bagażnika

Gdy tylne drzwi są otwarte, światło bagażnika automatycznie włączy się na chwilę. Gdy tylne drzwi są zamknięte, światło bagażnika natychmiast zgaśnie.

Regulacja poziomowania reflektorów



OMT1E-1064

Włączyć zasilanie pojazdu i przesunąć pokrętkę, aby wyregulować poziomowanie reflektorów w menu System audio – Ustawienia pojazdu – Ustawienia oświetlenia.

Funkcja „podążaj za mną”



OMT1E-1064

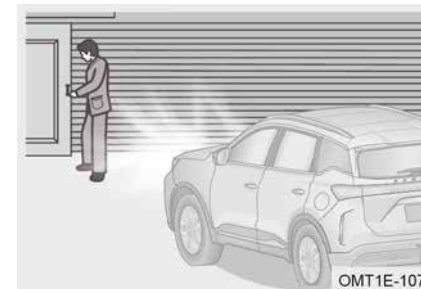

OMT1E-1070

Włączyć zasilanie pojazdu, włączyć opóźnienie włączenia reflektorów w menu System audio – Ustawienia pojazdu – Ustawienia oświetlenia.

ON: Obróć przełącznik świateł przednich do pozycji „AUTO”. Gdy pojazd znajduje się w słabo oświetlonym otoczeniu, naciśnij przycisk blokady na inteligentnym kluczyku, aby pomyślnie zabezpieczyć pojazd. Światła mijania i pozycyjne włączą się automatycznie na 30 sekund. Naciśnij ponownie przycisk blokady na inteligentnym kluczyku, aby aktywować funkcję ponownie.

OFF: Gdy przełącznik zespolony reflektorów nie jest w pozycji „AUTO” lub osiągnie ustawiony czas działania, funkcja follow me home zostanie automatycznie wyłączona. Światła mijania i światła pozycyjne wyłączą się natychmiast.

Funkcja inteligentnej lokalizacji pojazdu

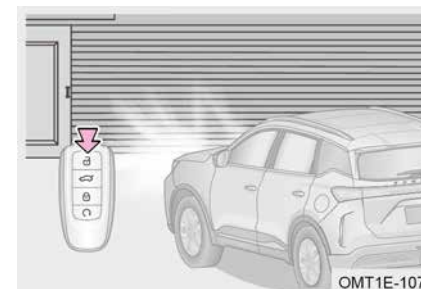

OMT1E-1071

Wyłącz zasilanie pojazdu, przekręć przełącznik świateł przednich w pozycję „AUTO” przed zatrzymaniem. Gdy pojazd znajduje się w ciemnym otoczeniu, naciśnij przycisk odblokowania na inteligentnym kluczyku, światła mijania i światła pozycyjne włączą się na 30 sekund.

Inteligentny asystent świateł drogowych (IHC) (jeśli jest w wyposażeniu)



Włączyć zasilanie pojazdu, włączyć inteligentne światła drogowe w System audio - Ustawienia pojazdu - Wspomaganie jazdy.

Włącz zasilanie pojazdu w trybie ON i przesunąć rolkę reflektora w pozycję

„AUTO”. Gdy światła mijania włączą się automatycznie, przesunąć przełącznik zespolony reflektorów w kierunku od kierowcy i

Po zwolnieniu przycisku „” na zestawie wskaźników zapala się biały wskaźnik i aktywowane jest inteligentne wspomaganie świateł drogowych. Gdy inteligentne wspomaganie świateł drogowych jest aktywowane, a prędkość pojazdu przekracza 40 km/h, inteligentne wspomaganie świateł drogowych automatycznie włącza/wyłącza światła drogowe w zależności od warunków na drodze, takich jak mijanie, wyprzedzanie i jazda z przodu.

Gdy inteligentny asystent świateł drogowych jest aktywowany, światła drogowe reflektorów włączają się lub migają, a biały wskaźnik „” na zestawie wskaźników gaśnie. Odsuń przełącznik zespolony reflektorów od strony kierowcy i zwolnij, inteligentny asystent świateł drogowych zostanie ponownie aktywowany.

ZAPOZNAĆ SIĘ

- Gdy jasność otoczenia jest zbyt wysoka, inteligentny system wspomagania świateł drogowych (IHC) automatycznie wyłącza światła drogowe.
- Gdy prędkość pojazdu jest mniejsza niż 30 km/h, inteligentny system wspomagania świateł drogowych (IHC) automatycznie wyłącza światła drogowe.
- Gdy włączone są lewe/prawe światła kierunkowskazu, inteligentny asystent świateł drogowych (IHC) nie może automatycznie włączać/wyłączać świateł drogowych.

Instrukcje dotyczące lekkiego zamgławiania

Gdy jest zimno lub wilgotno, wewnętrzna strona świateł zaparuje z powodu różnicy temperatur między wnętrzem a zewnątrz soczewki. Po włączeniu świateł na pewien czas para wewnątrz soczewki stopniowo zniknie, ale na krawędzi soczewki może nadal znajdować się trochę pary. Jest to normalne. Nie ma to wpływu na żywotność układu oświetleniowego. Światła pojazdu generują parę,

która stopniowo zaczyna zanikać w soczewce reflektora w ciągu 30 minut po włączeniu świateł mijania i drogowych. Po pewnym czasie oświetlenia para znika naturalnie. To normalne.

OSTRZEŻENIE

- Podczas brodzenia należy przestrzegać wymagań dotyczących brodzenia pojazdem (np.: głębokość wody, prędkość itp.), w przeciwnym razie woda może dostać się do świateł.
- Po otwarciu osłony przeciwpyłowej lampy należy ją ponownie założyć po zakończeniu użytkowania, w przeciwnym razie do wnętrza lampy może dostać się woda.
- Podczas wymiany żarówki dokładnie sprawdź instalację różnych elementów oświetlenia, aby upewnić się, że są one prawidłowo zamontowane i odpowiednio uszczelnione. Podczas instalowania tylnej pokrywy sprawdź jej pierścień uszczelniający i utrzymuj go w czystości! W przeciwnym razie doprowadzi to do poważnych konsekwencji w postaci przedostania się wody i kurzu do świateł!
- Surowo zabrania się płukania komory silnika pistoletem na wodę pod wysokim ciśnieniem, w szczególności nie można płukać świateł. Ze względu na wysokie ciśnienie pistoletu na wodę pod wysokim ciśnieniem akcesoria na światłach mogą się zgubić lub spaść, otwór odpowietrzający i złącze wiązki przewodów mogą zawilgotnieć, co może prowadzić do przedostawania się wody lub długotrwałego zatrzymywania wilgoci, a nawet powstawania silnej kondensacji.

2-6. Siedzenia

Prawidłowa pozycja siedząca

Siedzenia, zagłówki, pasy bezpieczeństwa i poduszki powietrzne (SRS) są pomocne w ochronie pasażerów. Ich odpowiednie używanie zapewni Ci lepszą ochronę.



Siedząc, odchyl się lekko do tyłu (prawidłowe odchylenie do 25°) i mocno do tyłu oparcie fotela.

Przednie siedzenia nie mogą znajdować się zbyt blisko deski rozdzielczej. Kierowca powinien trzymać kierownicę lekko zgiętymi ramionami podczas jazdy. Stopy powinny być również lekko zgięte, aby można było całkowicie wcisnąć pedał. Wyreguluj prawidłowo zagłówki, tak aby ich górna część znajdowała się najbliżej czubka głowy.



Pas barkowy powinien przebiegać przez środek barku i blisko klatki piersiowej, z dala od szyi, pas biodrowy powinien przylegać do bioder, ale nie do brzucha.

Zaglówek (jeśli jest w wyposażeniu)

Regulacja zagłówka



Regulacja wysokości zagłówka: Pociągnij zagłówek prosto do góry, aż osiągnie odpowiednią wysokość.

Regulacja położenia zagłówka w dół: Naciśnij przycisk odblokowania znajdujący się na zewnątrz zagłówka, aby odblokować, a następnie przesunij zagłówek w dół.

Wyjmowanie zagłówków: Naciśnij i przytrzymaj jednocześnie 2 przyciski odblokowania, aż do momentu odblokowania, następnie unieś zagłówek prosto do góry i wyciągnij go całkowicie.

Montaż zagłówków: Wyrównaj zagłówek z otworami montażowymi i dociśnij go do pozycji zablokowanej.

ZAPOZNAĆ SIĘ

Regulacja zagłówka tylnego siedzenia jest podobna do regulacji zagłówka przedniego. Aby uzyskać szczegółowe informacje, zapoznaj się z sekcją dotyczącą regulacji zagłówka przedniego w tej sekcji.

OSTRZEŻENIE

- Nie należy regulować zagłówków podczas jazdy, ponieważ może to spowodować wypadek lub obrażenia ciała.
- Przed rozpoczęciem jazdy należy upewnić się, że zagłówek jest prawidłowo zablokowany. W przeciwnym razie może dojść do wypadku lub obrażeń ciała.

Przednie siedzenie (typ A)

Siedzenia regulowane manualnie (jeśli są w wyposażeniu)

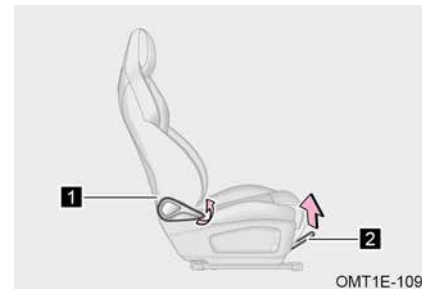

1 Regulacja kąta nachylenia oparcia fotela

Oprzyj ciało o oparcie siedzenia, a następnie pociągnij dźwignię regulacji oparcia siedzenia do góry. Dostosuj oparcie siedzenia dożądanego kąta, zmieniając kąt nachylenia ciała, i zwolnij dźwignię. Następnie przyłóż się do tyłu w kierunku oparcia siedzenia, aby upewnić się, że oparcie siedzenia jest prawidłowo zablokowane.

2 Regulacja położenia siedziska do przodu i do tyłu

Pociągnij uchwyt do góry i przesunij siedzisko do przodu i do tyłu, aby dostosować pozycję siedziska do przodu i do tyłu. Po ustawieniu siedziska wżądaney pozycji zwolnij uchwyt. Następnie poruszaj siedziskiem do przodu i do tyłu, aby upewnić się, że jest prawidłowo zablokowane.

Elektrycznie regulowany fotel (jeśli jest w wyposażeniu)

■ Regulacja fotela elektrycznego

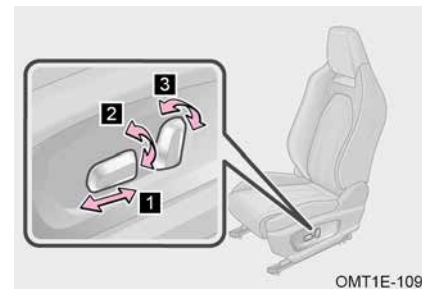

1 Regulacja położenia siedziska do przodu i do tyłu

Przesuwaj przycisk równoległe do przodu i do tyłu, aby dostosować położenie siedziska.

2 Regulacja wysokości siedzenia (tylko strona kierowcy)

Aby wyregulować położenie siedziska w górę lub w dół, należy przesunąć tylną część przycisku w górę i w dół.

3 Regulacja kąta nachylenia oparcia fotela

Przesuwaj górny koniec przycisku do przodu i do tyłu, aby dostosować kąt oparcia fotela.

ZAPOZNAĆ SIĘ

Istnieje pozycja graniczna do regulacji podparcia odcinka lędźwiowego kręgosłupa. Po osiągnięciu pozycji granicznej zwolnij przycisk regulacji na czas.

Regulacja fotela pasażera z przodu sterowanego elektrycznie

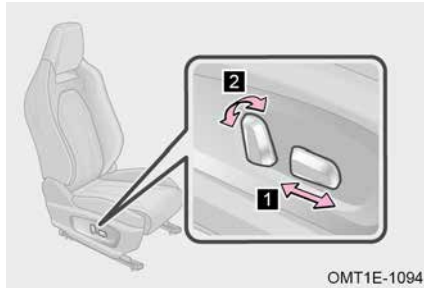

1 Regulacja położenia siedziska do przodu i do tyłu

Naciśnij przycisk do przodu i do tyłu, aby przesunąć siedzenie do przodu lub do tyłu.

2 Regulacja kąta nachylenia oparcia fotela

Aby dostosować kąt oparcia fotela, przesunąć górną część przycisku do przodu i do tyłu.

Uwaga: Gdy przedni fotel znajduje się w zaprojektowanej pozycji, można go wyregulować o 200 mm do przodu i 40 mm do tyłu; gdy jest ustawiony pod zaprojektowanym kątem, można go wyregulować o 30° do przodu i 50° do tyłu.

UWAGA

- Podczas przesuwania siedzenia nie należy umieszczać żadnych przedmiotów pod siedzeniem, gdyż może to spowodować jego uszkodzenie.
- Istnieje pozycja graniczna regulacji podparcia lędźwiowego. Po osiągnięciu pozycji granicznej zwolnij przycisk regulacji na czas. W przeciwnym razie uszkodzi to siedzisko.

OSTRZEŻENIE

- Nie reguluj fotela podczas jazdy, ponieważ może to spowodować wypadek i obrażenia ciała.
- Unikaj odchylenia oparcia fotela bardziej niż to konieczne – pasy bezpieczeństwa zapewniają maksymalną ochronę podczas zderzenia czołowego lub tylnego, gdy kierowca i pasażer siedzący z przodu lekko odchylają się do tyłu i mocno do tyłu.

Przednie siedzenie (typ B)

Regulacja ręczna

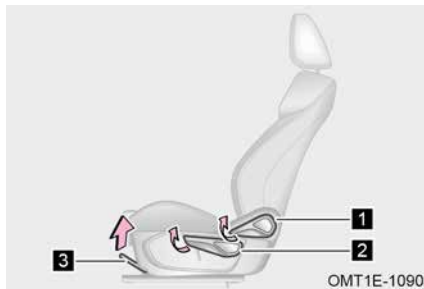

1 Regulacja kąta nachylenia oparcia fotela

Oprzyj ciało o oparcie siedzenia, a następnie pociągnij dźwignię regulacji oparcia siedzenia do góry. Dostosuj oparcie siedzenia dożądanego kąta, zmieniając kąt nachylenia ciała i zwolnij dźwignię. Następnie przyłóż siłę do tyłu w kierunku oparcia siedzenia, aby upewnić się, że oparcie siedzenia jest prawidłowo zablokowane.

2 Regulacja wysokości siedzenia (tylko strona kierowcy)

Aby ustawić wysokość siedziska, pociągnij dźwignię regulacji siedziska w górę i w dół.

3 Regulacja położenia siedziska do przodu i do tyłu

Pociągnij uchwyt do góry i przesunąć siedzisko do przodu i do tyłu, aby dostosować pozycję siedziska do przodu i do tyłu. Po ustawieniu siedziska w żądanej pozycji zwolnij uchwyt. Następnie poruszaj siedziskiem do przodu i do tyłu, aby upewnić się, że jest prawidłowo zablokowane.

Elektrycznie regulowany fotel (jeśli jest w wyposażeniu)

Regulacja fotela elektrycznego

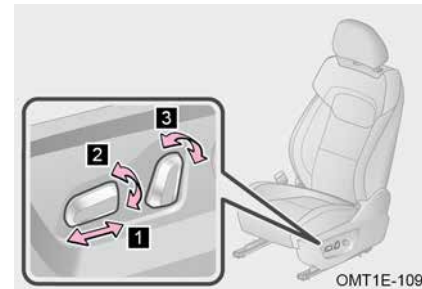

1 Regulacja położenia siedziska do przodu i do tyłu

Przesuwaj przycisk równoległe do przodu i do tyłu, aby dostosować położenie siedziska.

2 Regulacja wysokości siedzenia (tylko strona kierowcy)

Aby wyregulować położenie siedziska w górę lub w dół, należy przesunąć tylną część przycisku w górę i w dół.

3 Regulacja kąta nachylenia oparcia fotela

Przesuwaj górny koniec przycisku do przodu i do tyłu, aby dostosować kąt oparcia fotela.

Regulacja elektrycznej regulacji pasa siedzenia (jeśli jest w wyposażeniu)

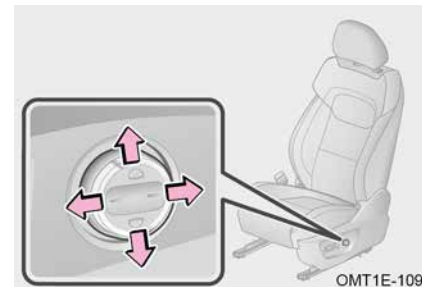

Naciśnij i przytrzymaj „↑”, aby po-deprzeć górny odcinek kręgosłupa i zmniejszyć podparcie lędźwiowego odcinka kręgosłupa.

Długie naciśnięcie „↓” do podtrzymywania odcinka lędźwiowego kręgosłupa i zmniejszyć wsparcie górnego odcinka kręgosłupa.

Długie naciśnięcie „←”, aby zwiększyć wsparcie przedniej części kręgosłupa.

Długie naciśnięcie „→” powoduje zmniejszenie podparcia całej przedniej części kręgosłupa.

ZAPOZNAĆ SIĘ

Istnieje pozycja graniczna do regulacji podparcia odcinka lędźwiowego kręgosłupa. Po osiągnięciu pozycji granicznej zwolnij przycisk regulacji na czas.

Regulacja fotela pasażera z przodu sterowanego elektrycznie

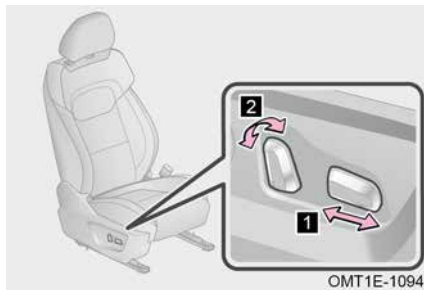

1 Regulacja położenia siedziska do przodu i do tyłu

Naciśnij przycisk do przodu i do tyłu, aby przesunąć siedzenie do przodu lub do tyłu.

2 Regulacja kąta nachylenia oparcia fotela

Aby dostosować kąt oparcia fotela, przesunij górną część przycisku do przodu i do tyłu.

Uwaga: Gdy przedni fotel znajduje się w zaprojektowanej pozycji, można go wyregulować o 200 mm do przodu i 40 mm do tyłu; gdy jest ustawiony pod zaprojektowanym kątem, można go wyregulować o 30° do przodu i 50° do tyłu.

⚠ UWAGA

- Podczas przesuwania siedzenia nie należy umieszczać żadnych przedmiotów pod siedzeniem, gdyż może to spowodować jego uszkodzenie.
- Istnieje pozycja graniczna regulacji podparcia lędźwiowego. Po osiągnięciu pozycji granicznej zwolnij przycisk regulacji na czas. W przeciwnym razie uszkodzi to siedzisko.

⚠ OSTRZEŻENIE

- Nie reguluj fotela podczas jazdy, ponieważ może to spowodować wypadek i obrażenia ciała.
- Unikaj odchyłania oparcia fotela bardziej niż to konieczne – pasy bezpieczeństwa zapewniają maksymalną ochronę podczas zderzenia czołowego lub tylnego, gdy kierowca i pasażer siedzący z przodu lekko odchylają się do tyłu i mocno do tyłu.

Siedzenie w drugim rzędzie

Składane oparcie fotela (np. lewa strona)

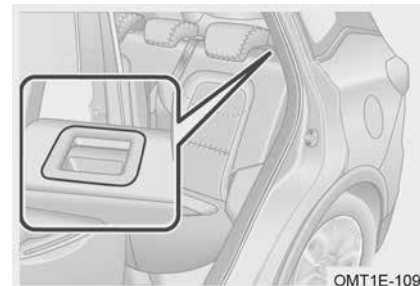

Krok 1: Dostosuj położenie przedniego siedzenia do przodu;

Krok 2: Wyreguluj wysokość zagłówków siedzeń drugiego rzędu (w razie potrzeby zdejmij je) i złóż środkowy podłokietnik;

Krok 3: Pociągnij dźwignię regulacji oparcia fotela do przodu i powoli opuść oparcie fotela ręką.

Uwaga: Gdy fotele w drugim rzędzie znajdują się w odpowiedniej pozycji, można je przesunąć o 16° do przodu i 6° do tyłu.

📖 ZAPOZNAĆ SIĘ

Przy składaniu oparcia fotela należy upewnić się, że zewnętrzny pas bezpieczeństwa przechodzi wokół oparcia, aby go nie uszkodzić.

⚠ OSTRZEŻENIE

Nie reguluj fotela podczas jazdy, ponieważ może to spowodować wypadek i obrażenia ciała.

Funkcja ogrzewania/wentylacji foteli (jeśli jest w wyposażeniu)

Funkcja podgrzewania siedzeń



Po uruchomieniu pojazdu kliknij przycisk „” na ekranie ustawień przedniego siedzenia, aby włączyć funkcję podgrzewania siedzenia i przełączać się między poziomami 3/2/1/WYŁ.

■ Ogrzewanie tylnych siedzeń (jeśli jest w wyposażeniu)

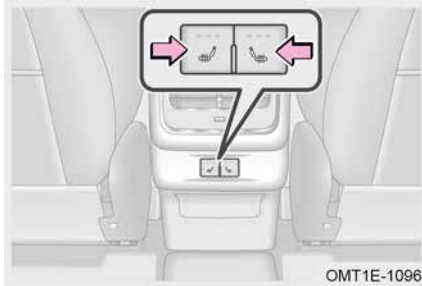

Po uruchomieniu pojazdu najpierw kliknij przycisk ogrzewania tylnego siedzenia, aby włączyć dwupoziomowe ogrzewanie siedzenia (zapalają się dwie kontrolki). Kliknij go ponownie, aby włączyć jednopoziomowe ogrzewanie (zapala się jedna kontrolka); Kliknij go po raz trzeci, aby wyłączyć ogrzewanie siedzenia.

Funkcja wentylacji fotela (jeśli jest w wyposażeniu)



Po uruchomieniu pojazdu kliknij przycisk „” na ekranie ustawień przedniego siedzenia, aby włączyć funkcję wentylacji siedzenia i przełączyć się między poziomami 3/2/1/WYŁ.

ZAPOZNAĆ SIĘ

- Ogrzewania i wentylacji przednich siedzeń nie można włączyć jednocześnie.
- Na głównym ekranie audio można wyświetlić ekran obsługi klimatyzacji, przesuwając główny ekran audio od dołu.

Funkcja pamięci ustawień fotela (jeśli jest w wyposażeniu)

Operacje przełączania

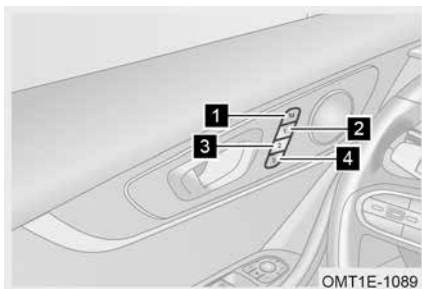

- 1 Przelącznik ustawienia pamięci fotela
- 2 Przelącznik pozycji pamięci fotela 1
- 3 Przelącznik pozycji pamięci fotela 2
- 4 Przelącznik pozycji pamięci fotela 3

Ustawienia pamięci fotela: Naciśnij przelącznik ustawień pamięci fotela, natychmiast naciśnij przelącznik pozycji pamięci fotela 1/przelącznik pozycji pamięci fotela 2 po tym, jak zestaw wskaźników wyemituje sygnał dźwiękowy, odpowied-

nie pozycje zostaną zapisane aby zapamiętać pozycję fotela 1/pozycja fotela 2, zestaw wskaźników wskazuje jednocześnie, że zapamiętana pozycja została zapamiętana.

Przywracanie pamięci ustawienia fotela: Naciśnij i przytrzymaj przycisk pamięci pozycji fotela 1/przelącznik pamięci pozycji fotela 2, aż fotel zwolni palec, fotel automatycznie ustawi się w odpowiedniej pozycji.

ZAPOZNAĆ SIĘ

- Pamięć ustawień fotela i przypisanie przycisków można włączyć/wyłączyć w głównym urządzeniu audio.
- Pojazd jest wyposażony w dwa inteligentne kluczyki, każdy z nich ma dwa identyfikatory umożliwiające odblokowanie i identyfikację źródła identyfikatora.
- Jeśli pamięć ustawień foteli jest wyłączona, po ustawieniu foteli na jednostce głównej audio nie pojawi się żadne okno dialogowe.

Funkcja łatwego dostępu do fotela (jeśli jest w wyposażeniu)

Włącz zasilanie pojazdu i ustaw łatwy dostęp do siedzeń/wyjście z nich za pomocą systemu audio.

Przestaw zasilanie pojazdu z trybu ON na OFF i otwórz drzwi kierowcy, a fotel kierowcy automatycznie przesunie się na pewną odległość do tyłu, umożliwiając kierowcy wygodne wysiadanie.

Zasilanie pojazdu zostaje przełączone z trybu OFF na ACC, fotel kierowcy automatycznie przesuwa się do przodu do pozycji z funkcją zapamiętywania pozycji kierowcy (bieżący identyfikator). Jeżeli funkcja zapamiętywania pozycji kierowcy nie jest powiązana z pozycją kierowcy (bieżący identyfikator), fotel kierowcy automatycznie przesuwa się do przodu do pozycji przed opuszczeniem pojazdu.

Po otwarciu drzwi kierowcy za pomocą pilota fotel kierowcy automatycznie przesunie się o określoną odległość do tyłu. Naciśnięcie pedału hamulca powoduje automatyczne przesunięcie fotela kierowcy do przodu, aby zapamiętać pozycję kierowcy (bieżący identyfikator).

OSTRZEŻENIE

- Pojazd jest wyposażony w dwa inteligentne kluczyki, każdy z nich ma dwa identyfikatory umożliwiające odblokowanie i identyfikację źródła identyfikatora.
- Nie zostawiaj dzieci samych w pojeździe. W przeciwnym razie mogą zostać przycięte z powodu funkcji łatwego dostępu do siedzenia.
- Gdy funkcja łatwego dostępu do siedzenia jest włączona, upewnij się, że nikt nie zostanie przycięty. W przeciwnym razie przesuń przycisk regulacji siedzenia, aby wyłączyć funkcję łatwego dostępu do siedzenia.

2-7. Pas bezpieczeństwa

Pas bezpieczeństwa



Zdecydowanie zalecamy kierowcy i pasażerom, aby zawsze prawidłowo zapinali pasy bezpieczeństwa. Nieprzestrzeganie tego może zwiększyć prawdopodobieństwo i ciężkość obrażeń w razie wypadku. Regularnie sprawdzaj pasy bezpieczeństwa. Jeśli zostanie stwierdzona jakakolwiek awaria pasów bezpieczeństwa, należy natychmiast udać się do autoryzowanej stacji serwisowej w celu przeprowadzenia kontroli i naprawy.

Pas bezpieczeństwa przedniego rzędu siedzeń samochodu nie jest zapięty lub nie jest mocno zapięty: Gdy prędkość pojazdu przekracza 25 km/h, na zestawie wskaźników miga czerwona kontrolka „”; Gdy prędkość pojazdu nie jest mniejsza niż 25 km/h, na zestawie wskaźników miga czerwona kontrolka „” i rozlega się sygnał dźwiękowy.

Uwaga: Funkcja alarmu pasów bezpieczeństwa przedniego pasażera nie jest standardem. Należy odnieść się do rzeczywistego pojazdu.

Pas bezpieczeństwa w drugim rzędzie nie jest zapięty lub nie jest mocno zapięty (jeśli jest w wyposażeniu): Gdy prędkość pojazdu jest nie mniejsza niż 25 km/h, włącza się czerwona kontrolka „” w instrumencie. Klaster włącza się na 30 sekund, a następnie gaśnie, czemu towarzyszy sygnał dźwiękowy.

Uwaga: Kontrolka zapala się na czerwono, gdy pas bezpieczeństwa w drugim rzędzie nie jest zapięty, zapala się na zielono, gdy pas jest zapięty, i gaśnie, gdy wszystkie pasy są zapięte.

ZAPOZNAĆ SIĘ

Funkcja alarmu pasów bezpieczeństwa pasażera z przodu w drugim rzędzie nie jest standardem. Należy odnieść się do rzeczywistego pojazdu.

Prawidłowe używanie pasów bezpieczeństwa

Krok 1: Wyreguluj wysokość przednich pasów bezpieczeństwa;

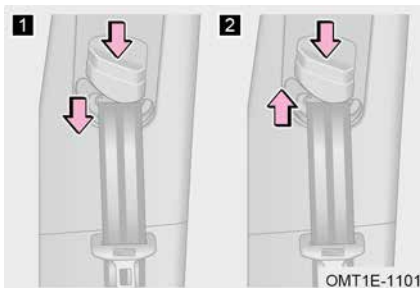

- 1** Regulacja w dół: Przesuń regulator pasa bezpieczeństwa w dół, naciskając jednocześnie przycisk regulacji.
- 2** Regulacja w górę: Przesuń regulator pasa bezpieczeństwa w górę, naciskając jednocześnie przycisk regulacji.

Krok 2: Zapięcie/odpięcie pasa bezpieczeństwa;

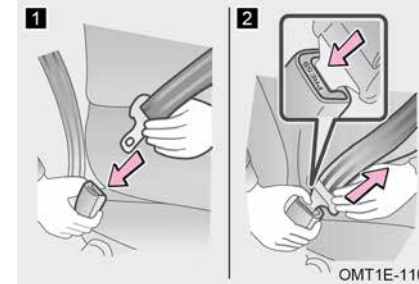

- 1** Zapnij pas bezpieczeństwa: Wciśnij zakładkę w klamrę, aż usłyszysz dźwięk kliknięcia.
- 2** Zwolnij pas bezpieczeństwa: Naciśnij przycisk zwalniający, aby zwinąć pas bezpieczeństwa. Jeśli pas nie może się płynnie zwinąć, wyciągnij go i sprawdź, czy nie ma załamań lub skręceń. Upewnij się, że pas bezpieczeństwa może się płynnie zwinąć.

ZAPOZNAĆ SIĘ

- Pas bezpieczeństwa zablokuje się, gdy pojazd znajdzie się na pochyłości.
- Pas bezpieczeństwa zablokuje się, jeśli zostanie szybko wyciągnięty, ale nie zablokuje się, jeśli zostanie wyciągnięty powoli.
- Każdy pas bezpieczeństwa powinien być używany tylko przez jedną osobę. Nie używaj pasa bezpieczeństwa przez więcej niż jedną osobę naraz, w tym dzieci.

UWAGA

- Upewnij się, że klamra pasa bezpieczeństwa jest zapięta prawidłowo i jest bezpiecznie zablokowana. W przeciwnym razie może dojść do obrażeń ciała.
- Nie należy używać pasów bezpieczeństwa, których klamra jest luźna. W przeciwnym razie pas nie ochroni pasażerów w przypadku nagłego hamowania lub zderzenia.

Krok 3: Dostosuj położenie pasów bezpieczeństwa.



Dostosuj kąt oparcia siedzenia, usiądź prosto i mocno odchyl się do tyłu w siedzeniu. Umieść pas biodrowy tak nisko, jak to możliwe, na biodrach - nie na talii, a następnie pociągnij pas barkowy do góry, tak aby całkowicie przechodził przez ramię, ale nie dotykał szyi ani nie zsuwał się z ramienia.

⚠ UWAGA

- Podczas jazdy samochodem nie należy nosić niedopasowanego ubrania, aby pas bezpieczeństwa nie stykał się bezpośrednio z ciałem. W przeciwnym razie nie można uzyskać optymalnej ochrony.
- Zarówno wysoko umieszczone pasy biodrowe, jak i pasy luźne mogą być przyczyną śmierci lub poważnych obrażeń podczas zderzenia lub innych nieprzewidzianych zdarzeń.
- Nie odchylaj fotela bardziej, niż jest to konieczne, aby zapewnić komfortową jazdę. Pasy bezpieczeństwa są najskuteczniejsze, gdy pasażerowie siedzą prosto i mocno odchylają się do tyłu na swoich siedzeniach.
- Upewnij się, że pas barkowy jest umieszczony na ramieniu. Nie umieszczaj pasa barkowego pod ramieniem. Pas powinien być trzymany z dala od szyi, ale nie powinien spadać z ramienia. Niedopełnienie tego obowiązku może zmniejszyć efekt ochronny pasa bezpieczeństwa w razie wypadku.
- Zalecamy, aby dzieci siedziały na siedzeniach w drugim rzędzie. Używaj pasów bezpieczeństwa lub fotelików dziecięcych z funkcją ISOFIX w zależności od wzrostu dziecka. Nigdy nie mocuj fotelika dziecięcego wyłącznie za pomocą pasów bezpieczeństwa. Zawsze używaj standardowego urządzenia mocującego fotelik dziecięcy na siedzeniach w drugim rzędzie.

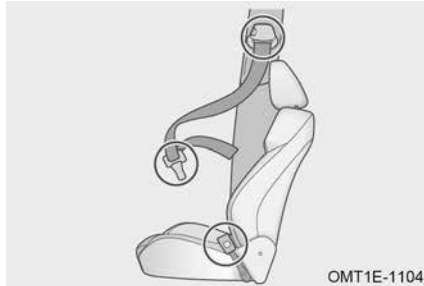
Utrzymanie pasów bezpieczeństwa

Regularnie sprawdzaj pasy bezpieczeństwa pod kątem przecięć, przetarć, luźnych i rozciągniętych pasów (np. po wypadku drogowym). Jeśli pas jest uszkodzony, udaj się do autoryzowanej stacji serwisowej w celu natychmiastowej kontroli i naprawy.

⚠ UWAGA

- Nie dopuścić do przedostania się wody do mechanizmu zwiąacza pasa ani klamry.
- Do prania pasów bezpieczeństwa nie należy używać detergentów chemicznych, wrzącej wody, wybielaczy ani farb.
- Pas bezpieczeństwa należy prać łagodnym środkiem czyszczącym lub ciepłą wodą i suszyć naturalnie. Nigdy nie należy używać suszarki.
- Nie należy podejmować prób naprawy lub smarowania mechanizmu zwiąającego lub klamry pasa bezpieczeństwa ani w żaden inny sposób naprawiać pasa bezpieczeństwa. Nie ponosimy odpowiedzialności za jakiegokolwiek problemy powstałe w ten sposób.

⚠ OSTRZEŻENIE

- Jeśli Twój pojazd brał udział w poważnym wypadku, nawet jeśli pas bezpieczeństwa nie jest uszkodzony w widoczny sposób, udaj się do autoryzowanej stacji obsługi w celu dokonania przeglądu i wymiany.
- Upewnij się, że pas działa prawidłowo i nie jest skręcony. Jeśli pas bezpieczeństwa nie działa prawidłowo, natychmiast udaj się do autoryzowanej stacji serwisowej w celu sprawdzenia i naprawy.
- Nie próbuj instalować, usuwać, modyfikować, demontować ani utylizować pasów bezpieczeństwa. Jeśli zajdzie taka potrzeba, zleć wykonanie wszelkich niezbędnych czynności serwisowych autoryzowanej stacji serwisowej.

Środki ostrożności dotyczące pasów bezpieczeństwa**■ Środki ostrożności dotyczące korzystania z pasów bezpieczeństwa przez dzieci**

Pasy bezpieczeństwa w Twoim pojeździe są zaprojektowane głównie dla osób dorosłych. Używaj systemu zabezpieczającego dla dzieci (szczegóły w części „System zabezpieczający dla dzieci”) odpowiedniego dla dziecka, dopóki nie stanie się ono wystarczająco duże, aby prawidłowo stosować pas bezpieczeństwa pojazdu. Gdy dziecko stanie się wystarczająco duże, postępuj zgodnie z instrukcjami dotyczącymi używania pasów bezpieczeństwa. Jeśli dziecko jest za duże, aby używać systemu zabezpieczającego dla dzieci, powinno siedzieć na siedzeniu w drugim rzędzie i być zabezpieczone pasem bezpieczeństwa pojazdu.



Upewnij się, że pas barkowy jest umieszczony na środku ramienia dziecka. Pas powinien być umieszczony z dala od szyi dziecka, ale nie powinien spadać z jego ramienia. W przeciwnym razie dziecko może zostać poważnie ranne lub nawet ponieść śmierć podczas zderzenia lub innych nieprzewidzianych zdarzeń.

Niestosowanie systemu zabezpieczającego dziecko (np.: pozwolenie dziecku na stanie lub klęczenie na siedzeniach; pozwolenie dziecku na siedzenie na kolanach osoby dorosłej; trzymanie dziecka na rękach). Może to spowodować śmierć lub poważne obrażenia podczas zderzenia lub nieprzewidzianych zdarzeń.

- Środki ostrożności dotyczące korzystania z pasów bezpieczeństwa przez kobiety w ciąży

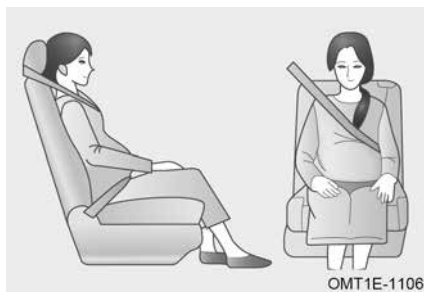

OMT1E-1106

Zasięgnij porady lekarskiej i prawidłowo zapinaj pas bezpieczeństwa. Kobiety w ciąży powinny umieścić pas biodrowy tak nisko, jak to możliwe, nad biodrami tak samo jak inni pasażerowie. Rozciągnij pas barkowy całkowicie nad ramieniem i przez klatkę piersiową, unikając kontaktu pasa z zaokrągleniem okolicy brzucha.

Jeśli pas bezpieczeństwa nie jest prawidłowo zapięty, może to spowodować poważne obrażenia lub śmierć podczas zderzenia lub innych nieprzewidzianych zdarzeń.

⚠ OSTRZEŻENIE

- Nie wkładaj monet, spinaczy itp. do klamry, gdyż może to uniemożliwić prawidłowe zapięcie języczka i klamry.
- Po włożeniu zakładki należy upewnić się, że zakładka i klamra są zablokowane, a pas biodrowy i pas barkowy nie są skręcone.
- Nie wolno wkładać nieoryginalnej zakładki pasa bezpieczeństwa do klamry. Długotrwałe użytkowanie może łatwo doprowadzić do uszkodzenia klamry pasa bezpieczeństwa i uczynić ją bezużyteczną.
- Jeżeli pas bezpieczeństwa nie działa prawidłowo i nie chroni pasażerów przed śmiercią lub poważnymi obrażeniami, należy natychmiast udać się do autoryzowanej stacji obsługi w celu sprawdzenia i naprawy.

Napinacz pasów bezpieczeństwa (jeśli jest w wyposażeniu)

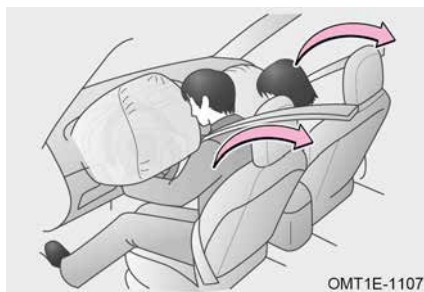

OMT1E-1107

- Napinacz pasa bezpieczeństwa ma za zadanie wspomagać działanie przedniej poduszki powietrznej (SRS) w razie silnego zderzenia.
- W przypadku niewielkiego uderzenia lub uderzenia bocznego napinacz może nie zadziałać.
- W przypadku silnego uderzenia napinacz pasa bezpieczeństwa może zostać uruchomiony, nawet jeśli na przednim siedzeniu nie ma pasażera.

- Po uruchomieniu napinacza pasa bezpieczeństwa mechanizm zwijający szybko napina pas bezpieczeństwa, aby ściśle przytrzymać pasażera.

- Gdy napinacz pasa bezpieczeństwa jest aktywowany, może wydawać dźwięk pracy i uwalniać niewielką ilość nietoksycznego gazu. Wytworzony gaz nie powoduje pożaru i jest nieszkodliwy.

⚠ OSTRZEŻENIE

- Gdy napinacz pasa bezpieczeństwa jest aktywny, wskaźnik awarii poduszki powietrznej (SRS) pozostaje włączony, a pasów bezpieczeństwa nie można zwinąć/wyciągnąć. Należy natychmiast udać się do autoryzowanej stacji serwisowej w celu przeprowadzenia kontroli i naprawy.
- Nie modyfikuj, nie usuwaj, nie uderzaj ani nie otwieraj zespołu napinacza pasa bezpieczeństwa, czujnika poduszki powietrznej (SRS) ani przewodu zespołu. W przeciwnym razie może to spowodować śmierć lub poważne obrażenia podczas zderzenia lub innych nieprzewidzianych zdarzeń.

Ograniczenie funkcji

- W następujących przypadkach napinacz pasa bezpieczeństwa może nie działać prawidłowo
 - Modyfikacja układu zawieszenia.
 - Modyfikacja przedniej części nadwozia.
 - Napraw napinacz pasa bezpieczeństwa lub inny znajdujący się w pobliżu element.
 - Zespół napinacza pasa bezpieczeństwa lub jego okolica są uszkodzone.
 - Zamontuj osłonę grilla lub inne urządzenie na przedniej części nadwozia.

2-8. Systemy zabezpieczające dla dzieci

Systemy bezpieczeństwa dla dzieci

Według statystyk wypadków dziecko jest bezpieczniejsze, kiedy siedzi na siedzeniu w drugim rzędzie i jest odpowiednio zabezpieczone, niż dziecko na przednim siedzeniu. Wybierz system bezpieczeństwa dla dziecka odpowiedni do pojazdu, wieku i wielkości dziecka. (Pas bezpieczeństwa pojazdu spełnia międzynarodowe normy i jest zaprojektowany zgodnie z rozmiarem ciała dziecka powyżej 1,5 m. Jeśli dziecko poniżej 1,5 m używa pasa bezpieczeństwa, pas może poważnie zranić jego szyję w razie wypadku).

Niniejsza instrukcja zawiera wyłącznie instrukcje dotyczące instalacji systemów przytrzymujących dla dzieci (ISOFIX). Aby uzyskać szczegółowe informacje dotyczące instalacji, należy ściśle przestrzegać instrukcji dostarczonych przez producenta systemu przytrzymującego dla dzieci.

⚠ OSTRZEŻENIE

- Zalecamy stosowanie standardowego urządzenia mocującego fotelik dziecięcy na siedzeniach drugiego rzędu.
- System przytrzymujący dla dzieci powinien być zgodny z normami bezpieczeństwa określonymi przez lokalne przepisy i prawa. Nie ponosimy żadnej odpowiedzialności za wypadek spowodowany użyciem systemu przytrzymującego dla dzieci.
- Aby zapewnić skuteczną ochronę w razie wypadku lub nagłego zatrzymania, dziecko musi być prawidłowo zabezpieczone za pomocą pasa bezpieczeństwa lub odpowiedniego systemu zabezpieczającego dla dzieci zainstalowanego na siedzeniu drugiego rzędu, w zależności od wieku i wzrostu dziecka. Trzymanie dziecka na rękach nie zastępuje systemu zabezpieczającego dla dzieci.

Grupowanie fotelików dziecięcych

Systemy zabezpieczające dla dzieci powinny być zgodne z lokalnymi normami pojazdów mechanicznych dla systemów zabezpieczających dla dzieci i systemów zapobiegania bezpieczeństwu dzieci (ECE R44/R129).

Ogólnie rzecz biorąc, zweryfikowany system zabezpieczający dla dzieci jest opatrzony lokalną etykietą certyfikacyjną i ma również pomarańczową etykietę po przeprowadzeniu testów zgodnie z normą ECE R44/ R129. Na tej etykiecie znajdują się informacje, takie jak grupa wagowa, poziom ISOFIX i licencja dla systemu zabezpieczającego dla dzieci.

Tabela CRS

Pozycja siedząca	Kierowca	Pasażer z przodu		2 rząd po lewej	2 rząd pośrodku	2 rząd po prawej
		poduszka powietrzna ON	poduszka powietrzna OFF			
Pozycja siedząca odpowiednia dla uniwersalnych pasów bezpieczeństwa (tak/nie)	Brak	NIE	TAK	TAK	TAK	TAK
Pozycja siedząca i-Size (tak/nie)	Brak	NIE	NIE	TAK	NIE	TAK
Pozycja siedząca odpowiednia dla mocowania bocznego (L1/L2)	Brak	NIE	NIE	NIE	NIE	NIE
Największe odpowiednie mocowanie skierowane do tyłu (R1/R2X/R2/R3)	Brak	NIE	NIE	R1/ R2X/ R2/R3	NIE	R1/ R2X/ R2/R3

Największe odpowiednie mocowanie skierowane do przodu (F2X/F2/F3)	Brak	NIE	NIE	F2X/F2/ F3	NIE	F2X/F2/ F3
Największe odpowiednie mocowanie wspomagające (B2/B3)	Brak	NIE	NIE	B2/B3	NIE	B2/B3

Notatka:

1. Kategoria fotelika dziecięcego jest zdefiniowana zgodnie z ECE R16/R44/ R129, kategorię fotelika dziecięcego można znaleźć w jego specyfikacji. System mocowania fotelika dziecięcego musi być odpowiedni do wieku, wagi i wzrostu dziecka.
2. Jeśli jest absolutnie konieczne, aby zainstalować fotelik dziecięcy na przednim siedzeniu pasażera, pamiętaj o wyłączeniu poduszki powietrznej pasażera. Przed zainstalowaniem na nim uniwersalnego fotelika dziecięcego ustaw fotel pasażera w najwyższej i najbardziej wysuniętej do tyłu pozycji.
3. Zabrania się montażu fotelika dziecięcego z podstawą podporową lub z nogą podporową na środkowym siedzeniu w drugim rzędzie.
4. Na środkowym siedzeniu drugiego rzędu można stosować wyłącznie foteliki dziecięce z pasami uniwersalnymi.

Środki ostrożności dotyczące systemów zabezpieczających dla dzieci

Ta naklejka jest przymocowana do osłony przeciwsłonecznej przedniego pasażera i służy do przypomnienia, że pojazd jest wyposażony w przednią poduszkę powietrzną (SRS). Należy przestrzegać następujących środków ostrożności:

- W przypadku korzystania z fotelika dziecięcego skierowanego tyłem do kierunku jazdy na przednim siedzeniu pasażera poduszka powietrzna pasażera musi być **WYŁĄCZONA**. Patrz „Włączanie i wyłączenie poduszki powietrznej pasażera z przodu”.

- Pod żadnym pozorem nie wolno zmieniać konstrukcji mocowania fotelika dziecięcego ani pasów bezpieczeństwa w pojeździe.

Kierowca ma obowiązek stosować się do podanych instrukcji oraz instrukcji producenta CRS.

Zalecane systemy fotelików dziecięcych

- Używaj wyłącznie fotelików dziecięcych zatwierdzonych przez ECE R44 lub ECE R129. Zapoznaj się z informacjami o zatwierdzeniu dołączonymi do fotelika dziecięcego.
- Podczas korzystania z systemu przytrzymującego dla dzieci należy uważnie przeczytać instrukcje producenta systemu przytrzymującego dla dzieci i ściśle przestrzegać instrukcji instalacji, aby mieć pewność, że system przytrzymujący dla dzieci zostanie zainstalowany prawidłowo.

Górny pas mocujący

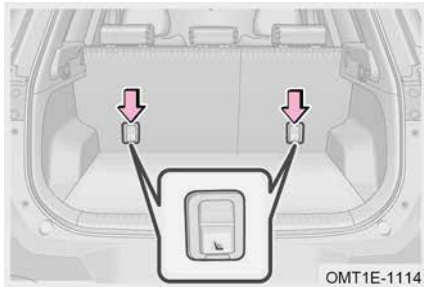

Model ten jest wyposażony w mocowania pasów mocujących górny pas mocujący z tyłu tylnych siedzeń.

Przed użyciem górnego pasa mocującego zdejmij zagłówki siedzenia i pokrywę bagażnika. Gdy fotelik dziecięcy jest na siedzeniu, przymocuj górny pas mocujący do mocowania i dokręć, aby usunąć cały luz. Zapoznaj się z instrukcjami producenta CRS.

ZAPOZNAĆ SIĘ

- Upewnij się, że wszystkie wyjęte zagłówki są bezpiecznie schowane.
- Po prawidłowym zamontowaniu fotelika dziecięcego i górnego pasa mocującego można ponownie założyć osłonę bagażnika.

OSTRZEŻENIE

Upewnij się, że górny pas mocujący jest prawidłowo zamocowany. Nieprawidłowy montaż może spowodować poważne obrażenia dziecka.

■ System mocowania fotelika dziecięcego tyłem do kierunku jazdy



Fotelik dziecięcy skierowany tyłem do kierunku jazdy jest montowany tyłem do kierunku jazdy pojazdu. Fotelik dziecięcy skierowany tyłem do kierunku jazdy należy montować na przednim siedzeniu pasażera tylko wtedy, gdy poduszka powietrzna jest WYŁĄCZONA. Zaleca się, aby dzieci korzystały z fotelika dziecięcego skierowanego tyłem do kierunku jazdy do 4. roku życia.

■ System mocowania fotelika dziecięcego skierowany przodem do kierunku jazdy



Fotelik dziecięcy skierowany przodem do kierunku jazdy jest montowany przodem do przodu pojazdu. Zaleca się, aby dzieci korzystały z fotelika dziecięcego skierowanego przodem do kierunku jazdy, gdy mają ponad 4 lata.

■ System fotelika dziecięcego z funkcją podwyższania



Większe dzieci, których nie da się umieścić w foteliku dziecięcym z wysokim oparciem, mogą zająć zewnętrzne siedzenie w drugim rzędzie, używając fotelika podwyższającego przymocowanego do dolnych punktów mocowania lub przypiętego pasami, zgodnie z opisem w instrukcji producenta fotelika dziecięcego.

Montaż systemów zabezpieczających dla dzieci

Systemy zabezpieczające dzieci

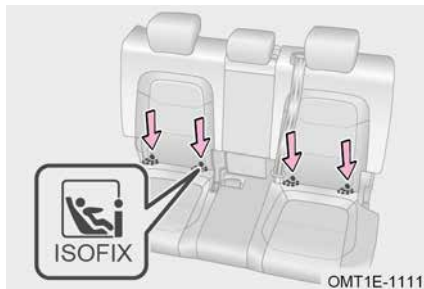

Tylne zewnętrzne siedzenia są wyposażone w mocowania ISOFIX/i- Size. Miejsca mocowania są oznaczone (patrz ilustracja) na oparciu siedzenia, bezpośrednio nad powiązаныmi mocowaniami.

Montaż systemów zabezpieczających dla dzieci

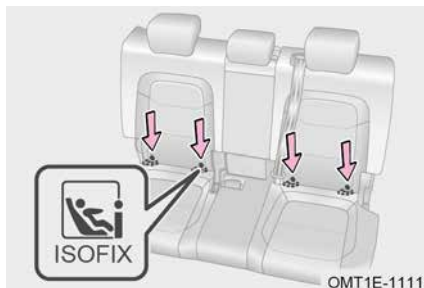

Krok 1: Zlokalizuj punkt mocowania W ISOFIX.

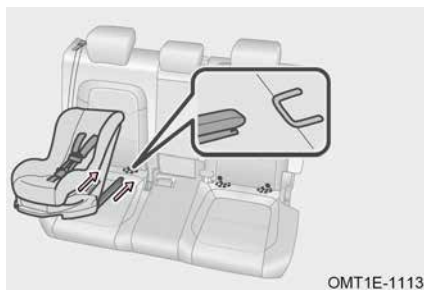

Krok 2: Umieść fotelik dziecięcy na tylnym zewnętrznym siedzeniu;

Krok 3: Przymocuj zaczep ISOFIX fotelika dziecięcego do punktu kotwiczenia. W razie potrzeby wysuń nogę podpierającą fotelika.

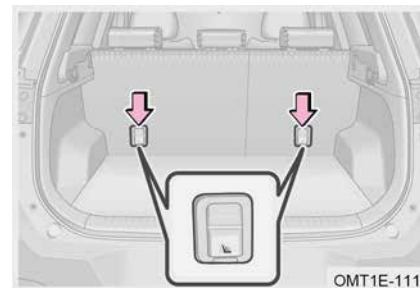

Krok 4: Jeśli wymagany jest górny pas mocujący, poprowadź, prawidłowo zamocuj i zaciśnij górny pas mocujący do punktu mocowania górnego pasa mocującego.

Uwaga: Jeśli w zestawie znajduje się osłona bagażu, należy ją zdjąć, aby górny pas mocujący mógł dotrzeć do punktu mocowania.

Uwaga: Sprawdź w instrukcji fotelika dziecięcego, czy należy go zabezpieczyć górnym pasem mocującym.

ZAPOZNAĆ SIĘ

- Jeśli zagłówek przeszkadza w montażu, można go zdemontować z siedzenia, na którym zamontowano system zabezpieczający dla dziecka.
- Po przymocowaniu górnego paska mocującego do punktu mocowania pamiętaj o jego dokręceniu i upewnij się, że jest bezpieczny. Aby uzyskać konkretną metodę mocowania i dokręcania górnego paska mocującego fotelika dziecięcego, ściśle przestrzegaj instrukcji dostarczonych przez producenta fotelika dziecięcego.
- Przed zainstalowaniem systemu fotelika dziecięcego, który wykorzystuje górny pas mocujący, należy najpierw usunąć zagłówek. Ograniczy to lub uniemożliwi interakcję zagłówek z górnym pasem mocującym. Ponadto należy najpierw usunąć ewentualną osłonę bagażu.

⚠ OSTRZEŻENIE

- Po zamontowaniu fotelika dziecięcego nigdy nie należy regulować jego ustawienia.
- Zaleca się montaż fotelików dziecięcych na tylnych skrajnych siedzeniach.
- Nigdy nie mocuj więcej niż jednego fotelika dziecięcego do jednego zestawu punktów mocowania.
- Nie pozwól, aby górny pas mocujący krzyżował się lub przechodził przez zagłówek i pamiętaj o dociągnięciu pasa mocującego po instalacji. Nieprawidłowy montaż może spowodować poważne obrażenia u dzieci.
- W przypadku pojazdów wyposażonych w osłonę bagażnika przed zamontowaniem fotelika dziecięcego w punktach mocowania należy zdjąć osłonę.
- Jeśli w wyniku wypadku punkt mocowania ulegnie uszkodzeniu lub zostanie przeciążony, należy natychmiast udać się do autoryzowanej stacji serwisowej w celu dokonania kontroli i naprawy.
- Jeżeli fotel kierowcy utrudnia prawidłowy montaż fotelika dziecięcego na tylnym siedzeniu za siedzeniem kierowcy, należy zamontować fotelik dziecięcy na tylnym siedzeniu za przednim pasażerem.
- Nie używaj uchwyty mocującego fotelik dziecięcy do mocowania przedmiotów innych niż fotelik dziecięcy. Nie ponosimy odpowiedzialności za wypadek spowodowany w ten sposób.
- Jeśli system zabezpieczający dziecko przed wypadkiem nie zostanie prawidłowo zamontowany, dziecko lub pasażerowie mogą doznać poważnych obrażeń, a nawet zginąć podczas kolizji.
- Upewnij się, że górny pas mocujący jest bezpiecznie zapięty i sprawdź, czy system mocowania dziecka jest zabezpieczony, popychając i ciągnąc go w różnych kierunkach. Postępuj zgodnie z instrukcjami instalacji dostarczonymi przez producenta systemu mocowania dziecka. Jeśli system mocowania dziecka nie zostanie prawidłowo zainstalowany, dziecko może doznać poważnych obrażeń, a nawet śmierci podczas zderzenia.

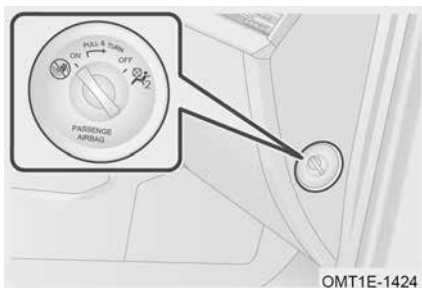
Włączanie i wyłączenie poduszki powietrznej pasażera z przodu (jeśli jest w wyposażeniu)

Przełącznik włączania/wyłączenia poduszki powietrznej znajduje się na desce rozdzielczej po stronie pasażera i jest widoczny po otwarciu przednich drzwi pasażera.

- Wyłączenie poduszki powietrznej pasażera z przodu. Ustaw przełącznik w pozycji OFF, jednocześnie wyciągając go na zewnątrz. Poduszka powietrzna pasażera z przodu zostanie wyłączona, a kontrolka wyłączenia zaświeci się.

- Włączanie poduszki powietrznej pasażera z przodu

Przełącznik z pozycji OFF na ON, ponownie włącz przednią poduszkę powietrzną pasażera, a wskaźnik stanu włączenia zaświeci się. Teraz możesz bezpiecznie usiąść na przednim siedzeniu pasażera.

Wskaźnik stanu poduszki powietrznej

- 1 Wyłączenie wskaźnika stanu
- 2 Włączenie wskaźnika stanu

⚠ OSTRZEŻENIE

- Pamiętaj, aby następnie włączyć przednią poduszkę powietrzną pasażera, gdy na przednim siedzeniu znajduje się dorosły pasażer. Kierowca jest odpowiedzialny za potwierdzenie, że poduszka powietrzna jest włączona.
- W przypadku konieczności zamontowania fotelika dziecięcego skierowanego tyłem do kierunku jazdy na przednim siedzeniu pasażera, poduszka powietrzna pasażera musi być wyłączona. W przeciwnym razie może to spowodować poważne obrażenia lub nawet śmierć małych dzieci w razie wypadku.

Przypomnienie o dzieciach siedzących na tylnym siedzeniu (jeśli jest w wyposażeniu)**Wstęp**

Funkcja ta opiera się na aktywnym wykrywaniu radaru milimetrowego. Po wyłączeniu i zablokowaniu pojazdu wykrywa, czy w samochodzie znajduje się dziecko. Jeśli dziecko jest obecne, system uruchamia alarm, aby ostrzec klientów i pieszych wokół pojazdu. Alarm jest uruchamiany przez podwójne błyskanie i syrenę. Po zablokowaniu samochodu system natychmiast rozpocznie sprawdzanie, czy w samochodzie jest dziecko. Jeśli dziecko zostanie wykryte, początkowy alert zostanie wysłany dziesięć sekund po zablokowaniu samochodu, a cały proces potrwa pięć sekund lub do momentu anulowania.

Po zakończeniu początkowego przypomnienia, jeśli drzwi są nadal zamknięte, a system wykryje, że w samochodzie są dzieci, przypomnienie o aktualizacji zostanie aktywowane 85 sekund po zakończeniu początkowego przypomnienia; Sygnał przypomnienia o aktualizacji trwa co 60 sekund jako cykl przypomnienia. W ramach cyklu sygnał żółtego podwójnego migającego światła i syreny trwa 30 sekund, a następnie zatrzymuje się na 30 sekund w tym cyklu. Powtarzaj, aż przypomnienie zostanie anulowane.

Gdy pierwsze przypomnienie o aktualizacji będzie aktywne przez ponad 5 minut i zostanie wykryte dziecko w samochodzie, uruchomi się przypomnienie na trzech poziomach, a Twoja aplikacja samochodowa lub SMS na telefon komórkowy otrzymają przypomnienie o zapomnieniu dziecka, które brzmi następująco: „Szanowny użytkowniku, wykryto osoby i zwierzęta pozostawione w Twoim samochodzie. Prosimy o niezwłoczny powrót do samochodu”.

Tymczasowe zawieszenie systemu

System umożliwia tymczasowe zawieszenie. W menu Komfort pojazdu w środku pojazdu znajduje się tymczasowy wyłącznik tej funkcji. Wyłącz funkcję przypominania raz za pomocą tego przełącznika, gdy nie ma potrzeby tymczasowego przypominania. Jednak gdy pojazd zostanie uruchomiony i będzie jechał następnym razem, przełącznik powróci do stanu „ON” domyślnie.

ZAPOZNAĆ SIĘ

Prosimy nie zostawiać dzieci samych w samochodzie.

FUNKCJE WEWNĘTRZNE

3-1. Informacje o kluczu	3-5. System audio
Inteligentny klucz 85	Widok audio (typ A) 105
Efektywny zasięg 88	Operacja audio 106
Wejście bezkluczykowe 89	Ustawienia audio 107
Uzbrojenie pojazdów 91	Widok audio (typ B) 110
System immobilizera 92	Menu skrótów 111
Lokalizacja pojazdu dla inteligentnego kluczyka (jeśli jest w wyposażeniu) 93	Ustawienia lokalne 111
Zdalne uruchamianie za pomocą inteligentnego kluczyka (jeśli jest w wyposażeniu) 93	Ustawienia pojazdu 112
3-2. Drzwi	Przycisk audio (typ A) 115
Odblokowywanie/blokowanie drzwi 94	Przycisk audio (typ B) 115
Przełącznik mechaniczny drzwi 95	Funkcja rozpoznawania głosu (jeśli jest w wyposażeniu) .. 116
Blokada zabezpieczająca przed dziećmi 96	Łącze telefoniczne (jeśli jest w wyposażeniu) 116
3-3. Okna	3-6. System klimatyzacji
Elektryczne szyby 98	System klimatyzacji 120
Funkcja zdalnego sterowania oknem 99	Ogrzewanie klimatyzacją ... 126
Funkcja ochrony przed zacięciem okna (jeśli jest w wyposażeniu) 100	Chłodzenie klimatyzacją 126
3-4. Panoramiczny dach przesuwny	Nawiewy powietrza. Kontrola przepływu powietrza 127
Panoramiczny dach przesuwny (jeśli jest w wyposażeniu) .. 101	Ustawienia klimatyzacji 128
Funkcja zdalnego sterowania dachem przesuwным 104	Funkcja chłodzenia schowka podłokietnika na konsoli pomocniczej (jeśli jest w wyposażeniu) 128
Funkcja ochrony przed zacięciem dachu przesuwного 104	3-7. Funkcja zapachu
	Funkcja zapachu (jeśli jest w wyposażeniu) 129
	3-8. Ładowanie bezprzewodowe
	Ładowanie bezprzewodowe (jeśli jest w wyposażeniu) .. 130
	3-9. Miejsce do przechowywania

Miejsce do przechowywania	132	3-13. Maska	
Roleta bagażnika (jeśli jest w wyposażeniu)	133	Otwieranie/zamykanie maski	136
Bagażnik	134	3-14. Bagażnik	
3-10. Gniazdo zasilania		Otwieranie/zamykanie bagażnika	137
Gniazdo zasilania	135	Elektrycznie otwierana kłapa bagażnika (jeśli jest w wyposażeniu)	138
3-11. Port USB		Awaryjne otwieranie kłapy bagażnika	142
Przedni port USB	135	3-15. Korek wlewu paliwa	
Tylny port USB	136	Elektryczny korek wlewu paliwa	142
3-12. Osłony przeciwsłoneczne i lusterka kosmetyczne			
Osłony przeciwsłoneczne i lusterka kosmetyczne	136		

3-1. Informacje o kluczyku

Inteligentny kluczyk

Inteligentny kluczyk służy do zdalnego odblokowywania/blokowania drzwi, a także otwierania tylnych drzwi z odległości około 20 m (bez martwego obszaru) od pojazdu.

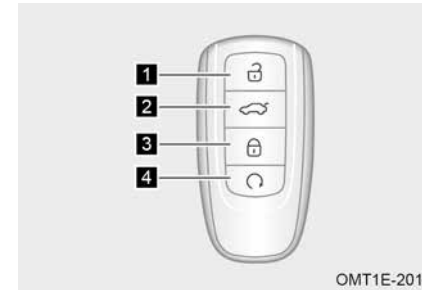

- 1 Przycisk odblokowania
- 2 Przycisk otwierania tylnych drzwi
- 3 Przycisk blokowania
- 4 Przycisk zdalnego uruchamiania

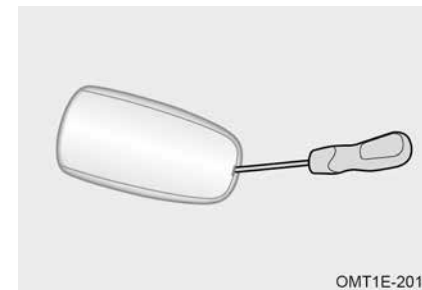

Kluczyk mechaniczny wbudowany w inteligentny kluczyk może być używany do odblokowywania/blokowania drzwi w nagłych wypadkach po podważeniu pokrywy inteligentnego kluczyka za pomocą płaskiego śrubokręta z końcówką zaklejoną taśmą i wyjęciu kluczyka mechanicznego. Po użyciu odłóż go na pierwotne miejsce, aby ułatwić przeniesienie (szczególnie w sekcji „Drzwi”).

Ograniczenie funkcji

- W następujących przypadkach bateria inteligentnego kluczyka może być słaba lub wyczerpana
 1. Odległość zdalnego sterowania stopniowo się zmniejsza.
 2. Funkcja zdalnego sterowania nie działa nawet bez zakłóceń.
 3. Na zestawie wskaźników pojawia się komunikat „Bateria inteligentnego kluczyka jest słaba”.
- W następujących sytuacjach inteligentny kluczyk może nie działać prawidłowo
 1. W pobliżu używany jest więcej niż jeden inteligentny kluczyk.
 2. Odległość między pojazdem a inteligentnym kluczykiem wynosi ponad 20 m.
 3. Inteligentny kluczyk ma kontakt z przedmiotem metalowym lub jest nim zasłonięty.
 4. Inteligentny kluczyk należy umieścić w pobliżu urządzenia elektrycznego (np. telefonu komórkowego lub komputera osobistego).
 5. Kluczyk znajduje się w pobliżu urządzeń komunikacji bezprzewodowej, które mają podobną częstotliwość do kluczyka z pilotem (np. przenośne radio).
 6. Ważne jest przebywanie w pobliżu obiektów generujących silne fale (takich jak wieża telewizyjna, stacja radiowa, elektrownia, lotnisko, dworzec kolejowy).

⚠ UWAGA

- Produkt ten jest urządzeniem radiowym niskiej częstotliwości i może być zakłócany przez różne usługi radiowe lub promieniowanie pochodzące ze sprzętu przemysłowego, naukowego i medycznego.
- Nie zmieniaj częstotliwości nadawania, nie zwiększaj mocy nadajnika (w tym nie instaluj bezprzewodowego wzmacniacza mocy RF) ani nie instaluj zewnętrznej lub innej anteny nadawczej bez pozwolenia.
- Podczas użytkowania nie należy zakłócać legalnej komunikacji bezprzewodowej. W przypadku wystąpienia zakłóceń należy natychmiast zaprzestać użytkowania urządzenia i podjąć działania w celu ich wyeliminowania, zanim wznowi się jego użytkowanie.

Wymiana baterii w kluczyku inteligentnym

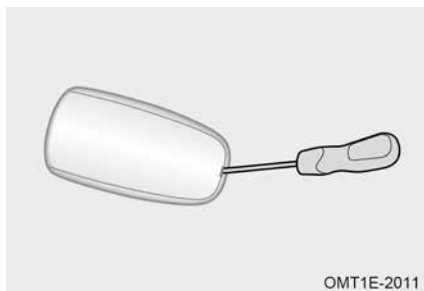

Krok 1: Podważ obudowę inteligentnego kluczyka za pomocą płaskiego śrubokręta z przyklejoną końcówką i wyjmij kluczyk mechaniczny;

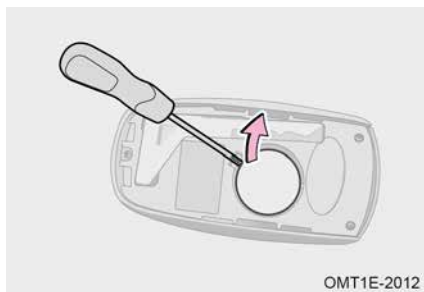

Krok 2: Podważ baterię w inteligentnym kluczyku za pomocą płaskiego śrubokręta z końcówką zabezpieczoną taśmą i włóż nową baterię, biegunem dodatnim (+) do góry;

Krok 3: Zainstaluj inteligentny kluczyk w odwrotnej kolejności niż podczas jego wyjmowania;

Krok 4: Po wymianie baterii sprawdź, czy inteligentny kluczyk działa prawidłowo. Jeśli inteligentny kluczyk nie działa prawidłowo, udaj się do autoryzowanej stacji serwisowej w celu sprawdzenia i naprawy tak szybko, jak to możliwe.

♻ OCHRONA ŚRODOWISKA

Zużytych baterii litowych nie wolno wyrzucać do zwykłych śmieci domowych. Zużyte baterie należy utylizować zgodnie z lokalnymi przepisami i postanowieniami dotyczącymi ochrony środowiska.

📖 ZAPOZNAĆ SIĘ

- Upewnij się, że dodatnie i ujemne zaciski akumulatora są umieszczone prawidłowo.
- Model baterii inteligentnego kluczyka: bateria litowa 3V-CR2032.

⚠ UWAGA

- Używaj wyłącznie zalecanego typu baterii.
- Podczas instalowania akumulatora nie należy zginać elektrody ani zacisku.
- Podczas wymiany baterii upewnij się, że Twoje ręce są suche i nie zamocz ich.
- Nie dotykaj nowej baterii tłustą ręką. Nieprzestrzeganie tego może spowodować korozję baterii.
- Nie dotykaj ani nie przesuwaj żadnych podzespołów wewnątrz inteligentnego kluczyka, w przeciwnym razie jego funkcje mogą działać nieprawidłowo.
- Istnieją pewne trudności z wymianą baterii, więc może ona ulec uszkodzeniu, jeśli wymieniasz ją samodzielnie. Zaleca się wymianę w autoryzowanej stacji serwisowej.

⚠ OSTRZEŻENIE

- Należy zachować szczególną ostrożność, aby dzieci nie połknęły wyjętej baterii lub innych elementów. W przeciwnym razie może dojść do śmierci lub poważnych obrażeń dziecka.
- W inteligentnym kluczyku zastosowano baterię pastylkową lub guzikową. Jeśli bateria zostanie połknięta, może spowodować poważne oparzenia chemiczne w ciągu zaledwie 2 godzin i może skutkować śmiercią lub poważnymi obrażeniami. Przechowuj nowe i zużyte baterie z dala od dzieci. Jeśli przypadkowo połkniesz baterię lub umieścisz baterię w jakiegokolwiek części ciała, natychmiast zwróć się o pomoc medyczną.
- Jeśli przypadkowo połkniesz baterię lub umieścisz baterię w jakiegokolwiek części ciała, natychmiast zwróć się o pomoc medyczną.

Efektywny zasięg

Obszar wykrywalny

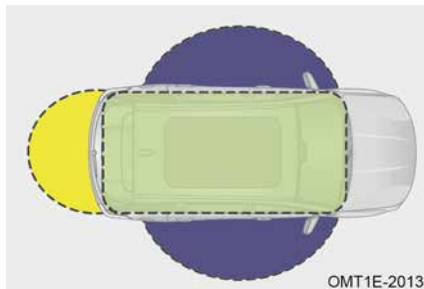

OMT1E-2013

Obszar uruchamiania lub przełączania zasilania

Uruchom pojazd lub przełącz go w tryb zasilania, gdy inteligentny kluczyk znajduje się w pojeździe.

Obszar odblokowywania/blokowania

Odblokuj/zablokuj drzwi, gdy inteligentny kluczyk znajdzie się w zasięgu wydajnej anteny niskiej częstotliwości drzwi.

Otwieranie tylnych drzwi

Otwórz tylne drzwi, gdy inteligentny kluczyk znajdzie się w zasięgu zewnętrznej anteny niskiej częstotliwości bagażnika.

Obszar automatycznego wykrywania

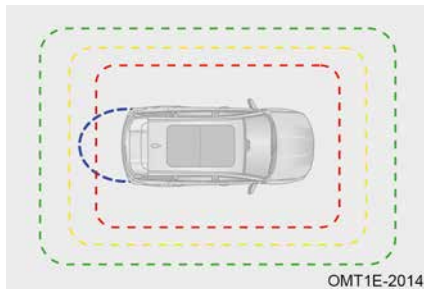

OMT1E-2014

Inteligentne włączanie świateł powitalnych

Podejdź do pojazdu, mając przy sobie inteligentny kluczyk, a światła powitalne się zapalą.

Z dala od obszaru blokującego

Kiedy opuszczasz pojazd, mając przy sobie inteligentny kluczyk, drzwi blokują się automatycznie.

Zbliżanie się do obszaru odblokowania

Podejdź do pojazdu, mając przy sobie inteligentny kluczyk, a drzwi odblokują się automatycznie.

Inteligentne otwieranie tylnych drzwi

Podejdź do pojazdu, mając przy sobie inteligentny kluczyk. Drzwi nie odblokują się/odblokują automatycznie (szczegółowe informacje na temat funkcji wykrywania otwarcia tylnych drzwi można znaleźć w części „Tyłne drzwi”).

ZAPOZNAĆ SIĘ

- Prosimy o opuszczenie pojazdu po zamknięciu wszystkich czterech drzwi i tylnych drzwi, w przeciwnym razie funkcja automatycznego wykrywania blokady może nie działać prawidłowo.
- Antena niskiej częstotliwości może wykrywać obszary w odległości do 1,5 m od inteligentnego kluczyka. Dlatego podczas korzystania z funkcji bezkluczykowego dostępu lub ENGINE START STOP należy upewnić się, że odległość między inteligentnym kluczykiem a anteną niskiej częstotliwości spełnia wymagania.
- Ze względu na zakłócenia otoczenia funkcje takie jak bezkluczykowy dostęp, ENGINE START STOP, uprzejmość, odblokowywanie zbliżeniowe, blokowanie wyjazdowe itp. przy noszeniu inteligentnego kluczyka mogą być zakłócone. Jeśli funkcje są nieprawidłowe, zmień inne metody (takie jak ręczne odblokowywanie, zdalne odblokowywanie), aby odblokować/zablokować lub uruchomić pojazd.

Ograniczenie funkcji

- Kluczyk inteligentny może nie zostać wykryty w następujących sytuacjach
 1. Inteligentny kluczyk znajduje się w bagażniku.
 2. Podczas zamykania drzwi inteligentny kluczyk znajduje się zbyt blisko okna lub dachu.
 3. Sprawdź, czy inteligentny kluczyk nie znajduje się w pobliżu silnych źródeł zakłóceń elektromagnetycznych (np. przenośnego źródła zasilania, domofonu lub innych telefonów).

Wejście bezkluczykowe



OMT1E-2212

Włącz zasilanie pojazdu w trybie ON, a następnie włącz funkcję odblokowywania przy zbliżaniu się i blokowania przy wysiadaniu z systemu audio. – Ustawienia pojazdu – Inteligentny kluczyk.

Odblokowywanie drzwi

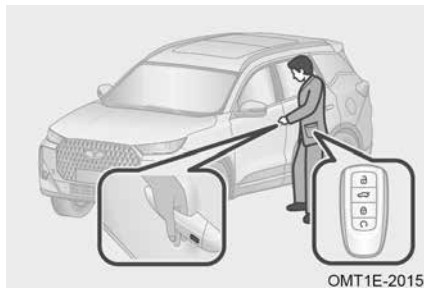

Metoda 1: Mając przy sobie inteligentny klucz, dotknij obszar czujnika odblokowania czterema palcami. System automatycznie rozpozna ważność inteligentnego klucza, a drzwi automatycznie się otworzą.

Metoda 2: Podejdź do pojazdu, mając przy sobie inteligentny kluczyk, zaświecą się światła powitalne, system automatycznie rozpozna ważność inteligentnego kluczyka, a drzwi automatycznie się otworzą.

Zamykanie drzwi

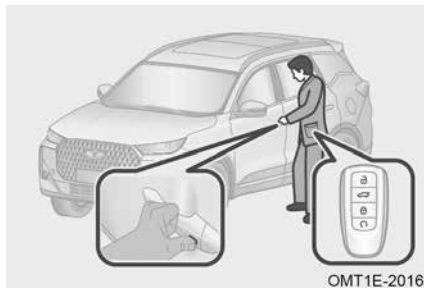

Metoda 1: Mając przy sobie inteligentny klucz, dotknij palcem obszaru czujnika zamka. System automatycznie rozpozna ważność inteligentnego klucza, a drzwi automatycznie się zablokują.

Metoda 2: Pozostaw pojazd, mając przy sobie inteligentny kluczyk. System automatycznie rozpozna ważność inteligentnego kluczyka, a drzwi automatycznie się zablokują.

ZAPOZNAĆ SIĘ

- Funkcję odblokowywania/blokowania za pomocą inteligentnego kluczyka należy ustawić w systemie audio (szczegóły w części „System audio”).
- Funkcja wykrywania odblokowania/zablokowania jest wyłączona po zablokowaniu pojazdu na 3 dni. Ponowne uruchomienie silnika przywróci funkcję wykrywania odblokowania/zablokowania.

UWAGA

- Nie należy umieszczać inteligentnego kluczyka w pobliżu komputera, myszy bezprzewodowej, telefonu itp., ponieważ może to uniemożliwić wykrycie odblokowania/zablokowania.
- Funkcja blokady za pomocą inteligentnego kluczyka działa wyłącznie wtedy, gdy zasilanie pojazdu jest wyłączone, wszystkie drzwi (w tym tylne) są całkowicie zamknięte, a inteligentny kluczyk nie znajduje się w pojeździe.
- Po opuszczeniu pojazdu i zamknięciu czterech drzwi i tylnych drzwi, jeśli inteligentny kluczyk pozostanie w pojeździe lub w promieniu około 2,5 m nie będzie żadnego inteligentnego kluczyka, funkcja aktywnej blokady wykrywająca obecność inteligentnego kluczyka nie zostanie aktywowana.
- Jeżeli inteligentny kluczyk znajduje się w odległości około 2,5 m od pojazdu, a światła kierunkowskazów nie migają i nie słychać sygnału dźwiękowego (poprawne odblokowanie zamka), należy sprawdzić, czy pojazd jest zablokowany, aby uniknąć nieprawidłowej obsługi lub awarii blokady wynikającej z niezadowolających warunków.
- Po aktywacji funkcji odblokowania/zablokowania za pomocą inteligentnego kluczyka, jeśli inteligentny kluczyk znajduje się w pobliżu pojazdu, pojazd zostanie automatycznie zablokowany na dłużej niż 3 minuty. Jeśli kluczyk pozostanie w środku przez kolejne 3 minuty, w celu oszczędzania energii funkcja wykrywania inteligentnego kluczyka zostanie tymczasowo wyłączona. Funkcję można aktywować dopiero po otwarciu dowolnych drzwi lub tylnych drzwi i zamknięciu wszystkich drzwi oraz tylnych drzwi.

Uzbrojenie pojazdów

Operacja uzbrajania



Tryb uzbrajania

Gdy zasilanie pojazdu jest wyłączone, a wszystkie cztery drzwi i tylne drzwi są zamknięte, naciśnij przycisk blokady inteligentnego kluczyka lub dotknij obszaru czujnika zamka palcami albo opuść pojazd, mając przy sobie inteligentny kluczyk, a drzwi automatycznie się zablokują i przejdą w tryb zabezpieczenia.

Sygnału udanego uzbrojenia: kierunkowskaz błysnie raz i klakson antykradzieżowy zabrzmi raz.

Sygnału nieudanego uzbrojenia: światło kierunkowskazu miga dwa razy, a klakson antykradzieżowy nie włącza się.

■ Tryb uzbrojenia wtórnego

Po wyłączeniu funkcji uzbrojenia pojazdu, jeżeli nie zostaną otwarte cztery drzwi i tylne drzwi, pojazd automatycznie się zablokuje i przejdzie w tryb uzbrojenia po 30 sekundach. Jeżeli którekolwiek z czterech drzwi i tylne drzwi zostaną otwarte, pojazd opuści tryb wtórnego wzmacniania.

ZAPOZNAĆ SIĘ

- Monit wzmacniający jest ustawiony w systemie audio (więcej szczegółów znajdziesz w części „System audio”).
- Funkcji wzmacniania pojazdu nie można włączyć, jeśli zasilanie pojazdu nie jest wyłączone.
- Jeśli cztery drzwi i tylne drzwi nie zostaną całkowicie zamknięte, zamek centralny zostanie zablokowany jeden raz, a zabezpieczenie pojazdu nie zostanie prawidłowo ustawione.
- Jeżeli tylne drzwi są zamknięte, a którekolwiek drzwi nie są zamknięte, centralny zamek zostanie zablokowany, a następnie odblokowany, a zabezpieczenie pojazdu nie zostanie prawidłowo ustawione.

Dezaktywacja operacji



OMT1E-2018

Naciśnij przycisk odblokowania na inteligentnym kluczyku lub dotknij obszaru czujnika odblokowania czterema palcami, lub podejdź do pojazdu, mając przy sobie inteligentny kluczyk. System automatycznie rozpozna ważność inteligentnego kluczyka, drzwi automatycznie się odblokują, a pojazd wyjdzie z trybu bezpiecznego zamknięcia.

Monit o pomyślne wyłączenie: światła kierunkowskazów migną dwa razy.

System immobilizera

Układ unieruchamiania silnika

Inteligentny kluczyk ma wbudowany transponder. Jeśli inteligentny kluczyk nie jest wstępnie dopasowany do modułu immobilizera silnika, wbudowany chip uniemożliwi uruchomienie silnika.

- W następujących sytuacjach układ immobilizera silnika może nie działać prawidłowo
1. Inteligentny kluczyk ma kontakt z metalowym przedmiotem.
 2. Zmodyfikuj lub usuń układ immobilizera silnika.
 3. Inteligentny kluczyk znajduje się zbyt blisko lub styka się z inteligentnym kluczykiem (kluczykiem z wbudowanym transponderem) innego pojazdu.

UWAGA

- Nie dopasowuj kluczyka inteligentnego samodzielnie, w przeciwnym razie układ immobilizera silnika może nie działać prawidłowo.
- Jeżeli silnik nie uruchamia się, a rozrusznik działa normalnie, przyczyną może być zakłócenie działania układu immobilizera silnika. Należy natychmiast udać się do autoryzowanej stacji obsługi w celu przeprowadzenia kontroli i naprawy.

System antykradzieżowy pojazdu

Gdy pojazd znajduje się w trybie zabezpieczającym i wykryte zostanie nielegalne otwarcie, system antykradzieżowy pojazdu wyśle alarm dźwiękowy i świetlny, ostrzegając właściciela, że pojazd znajduje się w stanie nielegalnego otwarcia.

ZAPOZNAĆ SIĘ

- System antykradzieżowy pojazdu nie zostanie włączony, jeśli drzwi są zablokowane kluczykiem mechanicznym. Zaleca się blokowanie drzwi kluczykiem inteligentnym.
- Po zablokowaniu drzwi inteligentnym kluczykiem system antykradzieżowy pojazdu zostanie uruchomiony, jeśli przednie lewe drzwi zostaną odblokowane i otwarte za pomocą kluczyka mechanicznego.
- Po uruchomieniu systemu antykradzieżowego pojazdu można go dezaktywować, naciskając przycisk odblokowania na inteligentnym kluczyku lub przełączając zasilanie pojazdu w tryb WŁ.
- Aby zapobiec nieoczekiwanemu uruchomieniu systemu antykradzieżowego pojazdu lub kradzieży pojazdu, przed opuszczeniem pojazdu należy sprawdzić, czy w pojeździe nikogo nie ma, wszystkie drzwi i okna są prawidłowo zamknięte i pojazd jest prawidłowo zabezpieczony.

Lokalizacja pojazdu dla inteligentnego kluczyka (jeśli jest w wyposażeniu)

Naciśnij przycisk blokady na inteligentnym kluczyku dwa razy w ciągu kilku sekund, a klakson zabrzmi 6 razy. Jednocześnie światła kierunkowskazów migną 10 razy. Dzięki temu łatwo znajdziesz swój pojazd.

Zdalne uruchamianie za pomocą inteligentnego kluczyka (jeśli jest w wyposażeniu)

Gdy zasilanie pojazdu jest wyłączone, pojazd jest zablokowany, a inteligentny kluczyk nie znajduje się w pojeździe, naciśnij i przytrzymaj przycisk blokady lub przycisk zdalnego uruchamiania na inteligentnym kluczyku przez kilka sekund, aby uruchomić go zdalnie, a klimatyzacja automatycznie włączy się w tym samym czasie. Pojazd automatycznie wyłączy się po 10 minutach zdalnego uruchamiania.

📖 ZAPOZNAĆ SIĘ

- Podczas zdalnego uruchamiania pojazdu w pojeździe nie może znajdować się żadna osoba, łącznie z operatorem.
- Odległość podczas zdalnego uruchamiania pojazdu za pomocą inteligentnego kluczyka nie powinna przekraczać normalnego zasięgu działania inteligentnego kluczyka (20 m).
- Po zdalnym uruchomieniu pojazdu niektóre funkcje nie mogą być obsługiwane (np. przełącznik zespólny reflektorów, przełącznik zespólny wycieraczek, funkcja audio). Należy nacisnąć pedał hamulca, mając przy sobie inteligentny kluczyk, wyjść z trybu zdalnego, aby przywrócić normalne działanie.
- Jeśli jednorazowy czas zdalnego uruchomienia pojazdu wynosi 10 minut, czas ten zostanie wydłużony o 10 minut po ponownym naciśnięciu przycisku blokady lub przycisku zdalnego uruchamiania przez kilka sekund. Umożliwia to dwukrotne zdalne uruchomienie pojazdu. Jeśli wykonano dwa uruchomienia, po włączeniu zasilania pojazdu można skorzystać ze zdalnego uruchomienia pojazdu.

3-2. Drzwi

Odblokowywanie/blokowanie drzwi

Odblokuj tylko drzwi kierowcy (jeśli jest w wyposażeniu)



OMT1E-2019

Włącz zasilanie pojazdu w trybie ON. Włącz niezależne odblokowywanie drzwi kierowcy przez Audio System – Vehicle Setting – Vehicle Settings. Tylko drzwi kierowcy są odblokowywane, gdy przycisk odblokowywania inteligentnego kluczyka jest naciśnięty po raz pierwszy. Pozostałe trzy drzwi są odblokowywane, gdy przycisk odblokowywania inteligentnego kluczyka jest naciśnięty po raz drugi.

Przełącznik blokady drzwi

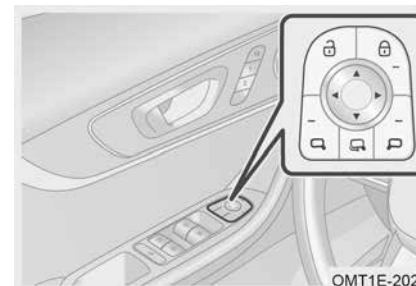

OMT1E-2020

Gdy drzwi są zablokowane, naciśnij przycisk „🔒”, aby odblokować drzwi.

Po odblokowaniu drzwi naciśnij przycisk „🔒”, aby je zablokować.

📖 ZAPOZNAĆ SIĘ

Gdy cztery drzwi są zamknięte, a prędkość pojazdu wynosi > 15 km/h, drzwi automatycznie się zablokują; Automatyka blokady drzwi musi być ustawiona w systemie audio (szczegóły w „System audio”). Pojazd jest odblokowywany natychmiast po zderzeniu.

Odblokowywanie drzwi za pomocą klamki wewnętrznej

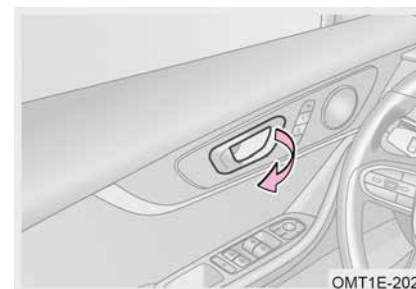

OMT1E-2021

Po odblokowaniu drzwi wystarczy pociągnąć za wewnętrzną klamkę, aby je otworzyć.

Gdy drzwi są zablokowane, pociągnij za wewnętrzną klamkę, aby je odblokować, a następnie pociągnij ją ponownie, aby je otworzyć.

Przełącznik mechaniczny drzwi

Pojazdu nie można odblokować/zablokować elektrycznie, gdy akumulator jest rozładowany lub w podobnych warunkach. W takim przypadku drzwi można odblokować/zablokować za pomocą mechanicznego przełącznika drzwi.

Odblokowywanie/blokowanie lewych przednich drzwi ręcznie

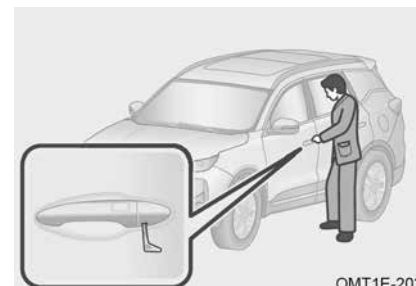

OMT1E-2026

Krok 1: Włóż kluczyk mechaniczny do otworu pod pokrywą klamki przednich lewych drzwi. Obróć kluczyk do góry, aby podważyć pokrywę;

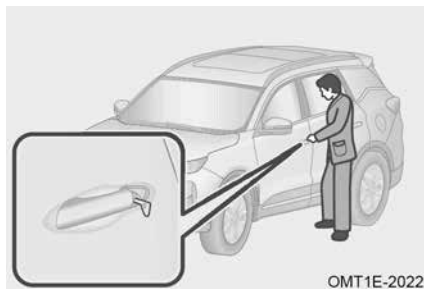

OMT1E-2022

Krok 2: Włóż kluczyk mechaniczny do otworu w lewych przednich drzwiach, przekręć go zgodnie z ruchem wskazówek zegara, aby zamknąć drzwi, lub przeciwnie do ruchu wskazówek zegara, aby je otworzyć.

Blokada przednich prawych drzwi/drzwi drugiego rzędu

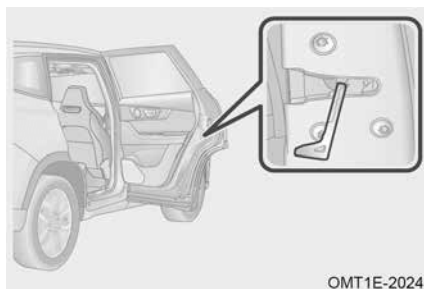

OMT1E-2024

Krok 1: Wzdłuż krawędzi panelu drzwi naciśnij białą gałkę zamka końcówką klucza, aby zablokować drzwi drugiego rzędu;

Krok 2: Zamknij drzwi drugiego rzędu. Pociągnij za klamkę, aby upewnić się, że drzwi są zablokowane.

ZAPOZNAĆ SIĘ

- Jeżeli drzwi nie dają się odblokować/zablokować elektrycznie, należy jak najszybciej udać się do autoryzowanej stacji serwisowej w celu dokonania kontroli i naprawy.
- Podczas korzystania z mechanicznego przełącznika drzwi sprawdź, czy drzwi są prawidłowo zablokowane, jedno po drugim po zablokowaniu. Jeśli nie powiedzie się, udaj się do autoryzowanej stacji serwisowej tak szybko, jak to możliwe.

Blokada zabezpieczająca przed dziećmi

Blokada elektryczna dla dzieci (jeśli jest w wyposażeniu)

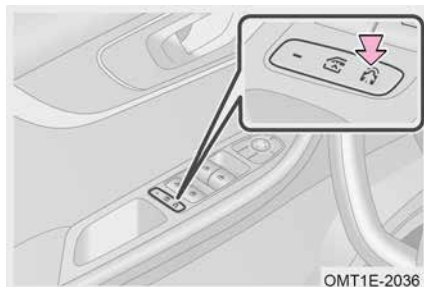

OMT1E-2036

Naciskać przełącznik „”, po stronie pasażera kontrolka wyłącznika okna OFF zapala się, a blokada elektryczna dla dzieci jest zablokowana. W tym momencie tylnych drzwi nie można otworzyć od wewnątrz, można je otworzyć tylko od zewnątrz. W takim przypadku funkcja wyłącznika okna po stronie pasażera jest wyłączona.

Ręczna blokada dziecięca (jeśli jest w wyposażeniu)

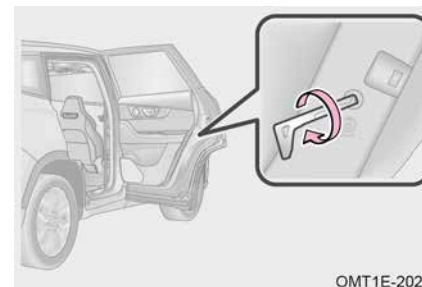

OMT1E-2025

Blokada: Za pomocą klucza mechanicznego lub odpowiedniego płaskiego śrubokręta przekręć w kierunku strzałki, aby zablokować blokadę zabezpieczającą przed dziećmi.

Odblokowanie: Za pomocą klucza mechanicznego lub odpowiedniego płaskiego śrubokręta przekręć w kierunku przeciwnym do strzałki, aby odblokować blokadę zabezpieczającą przed dziećmi.

OSTRZEŻENIE

- System jest niezależny i w żadnym wypadku nie może zastąpić mechanizmu zamka centralnego.
- Przed rozpoczęciem jazdy upewnij się, że wszystkie drzwi są zamknięte, w przeciwnym razie może dojść do wypadku lub obrażeń ciała.
- Jeżeli na tylnym siedzeniu siedzi dziecko, zawsze blokuj zamek, aby zapobiec przypadkowemu otwarciu drzwi drugiego rzędu podczas jazdy.
- W razie wypadku, gdy blokada dziecięca jest włączona, a w pojeździe ktoś przebywa, należy pamiętać, że drzwi drugiego rzędu można otworzyć wyłącznie od zewnątrz.
- W upalne dni, jeśli pojazd gaśnie i wszystkie drzwi i okna są zamknięte, nie wpuszczaj żadnego zwierzęcia ani dziecka do pojazdu bez opieki. W przeciwnym razie, nawet jeśli jest to krótkotrwały wzrost temperatury, może spowodować poważne obrażenia lub nawet śmierć.

3-3. Okna

Elektryczne szyby

Istnieje wiele sposobów otwierania i zamykania okien, np. za pomocą przełącznika okiennego, rozpoznawania głosu lub pilota.

Metody użycia

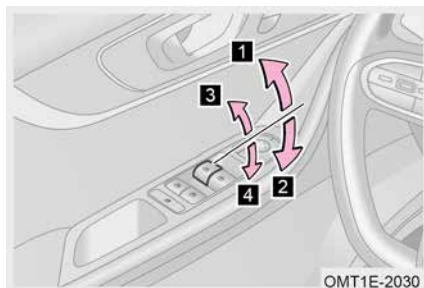

Użyj przełącznika szyb elektrycznych po przełączeniu zasilania pojazdu w tryb ON:

1 Przesuń przełącznik do góry, aby okno podniosło się automatycznie; naciśnij go ponownie, aby zatrzymać ruch okna.

2 Naciśnij przełącznik w dół, aby otworzyć okno w dół automatycznie; naciśnij go ponownie, aby zatrzymać ruch okna.

3 Aby podnieść okno, należy przesunąć przełącznik o jeden poziom w górę; aby zatrzymać ruch okna, należy zwolnić przełącznik.

4 Aby opuścić okno, należy przesunąć przełącznik o jeden poziom w dół; aby zatrzymać ruch okna, należy zwolnić przełącznik.

ZAPOZNAĆ SIĘ

- Więcej szczegółów na temat rozpoznawania głosu znajdziesz w części „System audio”.
- Funkcję podnoszenia szyb jednym dotknięciem oferują tylko pojazdy z funkcją ochrony przed zablokowaniem szyb.
- W momencie uruchomienia silnika otwieranie i zamykanie szyb zostanie wstrzymane, aby zapewnić większy prąd do uruchomienia silnika.
- Jeżeli drzwi nie zostaną otwarte w ciągu 2 minut przy wyłączonym zasilaniu pojazdu, szyba elektryczna będzie działać.
- Po pozostawieniu pojazdu w niskiej temperaturze przez długi czas, podczas korzystania z przełącznika szyb elektrycznych, szyba nie może być całkowicie otwarta lub zamknięta. W takim przypadku zwolnij przełącznik, a następnie ponownie użyj go, powtórz 3-5 cykli, aby odzyskać sprawność.

OSTRZEŻENIE

- Aby uniknąć obrażeń ciała, kierowca jest odpowiedzialny za poinstruowanie wszystkich pasażerów, jak obsługiwać przełącznik podnoszenia/opuszczania szyb elektrycznych, a zwłaszcza za uniemożliwienie dzieciom korzystania z niego nieprawidłowo. Upewnij się, że zasilanie pojazdu zostało wyłączone lub urządzenie niemechaniczne jest zamknięte podczas opuszczania pojazdu.
- Należy zachować szczególną ostrożność podczas zamykania okien, w przeciwnym razie może dojść do przycięcia i obrażeń! W modelach bez funkcji ochrony przed przycięciem, gdy szyba się podnosi, ciało pasażera może zostać przycięte, co może skutkować poważnymi obrażeniami. W przypadku modeli z funkcją ochrony przed przycięciem można ją aktywować, aby chronić pasażera. Jednak w przypadku cienkich lub miękkich przedmiotów funkcja ochrony przed przycięciem może nie zostać aktywowana, co może skutkować poważnymi obrażeniami.

Wyłącznik szyby pasażera



Naciśnij przycisk „”, zaświeci się kontrolka wyłącznika szyby pasażera. Po wyłączeniu szyby pasażera można obsługiwać tylko za pomocą przełącznika szyby kierowcy (ta funkcja jest zalecana, gdy w pojeździe znajduje się dziecko).

Funkcja zdalnego sterowania oknem

Funkcja opuszczania szyby zdalnie sterowanej

Gdy zasilanie pojazdu jest wyłączone, cztery drzwi są zamknięte, a przycisk odblokowania na inteligentnym kluczyku jest naciśnięty i przytrzymany, szyby czterech drzwi opuszczą się automatycznie. Jeśli przycisk odblokowania na inteligentnym kluczyku zostanie zwolniony lub którekolwiek drzwi zostaną otwarte w trakcie tego procesu, okna przestaną się opuszczać.

Funkcja zdalnego otwierania szyb (jeśli jest w wyposażeniu)

Gdy zasilanie pojazdu jest wyłączone, cztery drzwi są zamknięte, naciśnięty jest przycisk blokady na inteligentnym kluczyku, pojazd przejdzie w stan uzbrojenia, a cztery okna drzwi automatycznie się podniosą. Odblokuj/zablokuj drzwi w automatycznym procesie podnoszenia okien, a okna przestaną się opuszczać.

ZAPOZNAĆ SIĘ

Jeśli podczas zdalnego sterowania jednym dotknięciem okna nastąpi nieprawidłowe zamknięcie, kierunkowskazy migną raz i klakson zabrzmi 5 razy, aby zaalarmować użytkownika, że okno może nie zamknąć się normalnie.

⚠ OSTRZEŻENIE

Przed użyciem funkcji zdalnego sterowania szybą zachowaj szczególną ostrożność. Funkcja zdalnego sterowania szybą w górę/w dół może być używana tylko wtedy, gdy pojazd jest wyraźnie widoczny i jest pewność, że pasażerowie nie zostaną przycięci przez szybę.

Funkcja ochrony przed zacięciem okna (jeśli jest w wyposażeniu)**Funkcja ochrony przed zacięciem**

Podczas podnoszenia okna jednym dotknięciem lub zdalnego sterowania jednym dotknięciem, jeśli przeszkoda zostanie napotkana w obszarze ochrony przed przycięciem i opór przekroczy określoną wartość, okno przestanie się podnosić i lekko opadnie. Aby zamknąć okno, odsuń przeszkodę i wykonaj operację ponownie.

Aby chronić system regulacji okien, funkcja ochrony przed zacięciem okna i funkcja podnoszenia okna jednym dotknięciem zostaną anulowane w niektórych przypadkach, aby uniknąć potencjalnego zagrożenia bezpieczeństwa. W tym momencie okno ma tylko konwencjonalną funkcję podnoszenia w górę. Po nauce się ochrony przed zacięciem funkcja podnoszenia okna jednym dotknięciem odpowiednich drzwi powróci do normy.

Anulowanie funkcji ochrony przed zacięciem

Jeśli przeszkoda zostanie napotkana dwa razy z rzędu podczas podnoszenia szyby, szyba przestanie się podnosić, a funkcja ochrony przed zacięciem zostanie anulowana. Jeśli kabel akumulatora zostanie odłączony podczas pracy lub niepracy, funkcja ochrony przed zacięciem zostanie anulowana.

Funkcja ochrony przed przegrzaniem

Aby chronić silnik, jeśli operacja podnoszenia i opuszczania okna jest wykonywana w sposób ciągły, funkcja ochrony przed przegrzaniem aktywnie wyłącza sterowanie odpowiednim przełącznikiem okna. Po powrocie temperatury silnika do normy następuje jej przywrócenie. Ta funkcja nie będzie miała wpływu na korzystanie z innych normalnych funkcji podnoszenia i opuszczania okna.

Funkcja nauki ręcznej

Jeśli funkcja One-Touch Window Up i funkcja ochrony przed zacięciem nie działają prawidłowo, wykonaj następujące kroki, aby przywrócić funkcję. Upewnij się, że w zasięgu okna nie ma żadnych przeszkód podczas nauki.

Krok 1: Przełącz zasilanie pojazdu w tryb ON;

Krok 2: Naciśnij przełącznik szyby i przytrzymaj go ręcznie przez 2 sekundy, aby całkowicie zamknąć szybę, a następnie zwolnij przełącznik;

Krok 3: Naciśnij przełącznik szyby i przytrzymaj go ręcznie przez 2 sekundy, aby całkowicie otworzyć szybę, a następnie zwolnij przełącznik;

Krok 4: Spróbuj użyć funkcji automatycznego podnoszenia szyb;

Krok 5: Jeśli okno nie zamknie się automatycznie, powtórz powyższe kroki, aby je ustawić.

Jeżeli po powtórzeniu powyższych czynności nie uda się przywrócić funkcji automatycznego podnoszenia szyb, należy jak najszybciej udać się do autoryzowanej stacji obsługi w celu przeprowadzenia kontroli i naprawy.

Uwaga: Jeśli ustawienie pamięci położenia okna zostanie utracone, można je również ustawić za pomocą funkcji podnoszenia okna jednym dotknięciem pilota. W tym momencie okno opadnie na dół, a następnie podniesie się do góry. Okno można normalnie zamknąć, a ustawienie zostanie pomyślnie wykonane.

📖 ZAPOZNAĆ SIĘ

Podczas jazdy po drogach z dziurami lub nierówną nawierzchnią grawitacja może nieoczekiwanie wpłynąć na system drzwi. W takim przypadku okno może się odwrócić i opuścić, a następnie podnieść za pomocą funkcji podnoszenia okna jednym dotknięciem. Jest to zdarzenie o małym prawdopodobieństwie i normalne.

⚠ UWAGA

- Jeżeli przewód akumulatora zostanie odłączony, a następnie ponownie podłączony, funkcja automatycznego podnoszenia szyb i funkcja ochrony przed zacięciem nie będą działać.
- Funkcja ochrony przed zacięciem jest rodzajem funkcji bezpieczeństwa okna. Nigdy nie próbuj aktywować jej wielokrotnie, używając różnych przedmiotów, w niewłaściwy sposób lub nawet celowo ściskając jakąkolwiek część ciała. Niewykonanie tego może uszkodzić mechanizm regulacji okna lub przypadkowo zranić osobę.
- Podczas zamykania okna, nawet jeśli jest wyposażone w funkcję ochrony przed zacięciem, zawsze utrzymuj obszar zamknięty okna w czystości. W przeciwnym razie, jeśli jest cienki przedmiot, a system nie może go wykryć, ochrona przed zacięciem nie zadziała. Jeśli czyjaś ręka lub palec zostanie przytrzaśnięty, może dojść do bardzo poważnych obrażeń.

3-4. Panoramiczny dach przesuwny**Panoramiczny dach przesuwny (jeśli jest w wyposażeniu)**

Istnieje wiele sposobów otwierania/zamykania dachu przesuwnego, np. za pomocą przełącznika dachu przesuwnego, rozpoznawania głosu lub pilota.

Sterowanie przełącznikiem



- Otwieranie/zamykanie osłony przeciwsłonecznej

Naciśnij przełącznik „☰” do tyłu, gdy osłona przeciwsłoneczna jest zamknięta, osłona przeciwsłoneczna przesunie się do pozycji środkowej. Naciśnij przełącznik „☰” ponownie, osłona przeciwsłoneczna przesunie się do pozycji całkowicie otwartej.

Przesuń przełącznik „☰” do przodu, gdy osłona przeciwsłoneczna jest całkowicie otwarta, osłona przeciwsłoneczna przesunie się do pozycji środkowej. Naciśnij przełącznik „☰” ponownie, osłona przeciwsłoneczna przesunie się do pozycji całkowicie zamkniętej.

- Podnoszenie/zamykanie dachu przesuwanego

Przesuń przełącznik „↔” do tyłu, gdy dach przesuwany jest zamknięty, aby go unieść.

Gdy dach przesuwany jest uniesiony, przesuń przełącznik „↔” do przodu, aby go zamknąć.

Gdy dach przesuwany jest uniesiony, przesuń przełącznik „☰” do przodu, aby jednocześnie zamknąć dach przesuwany i osłonę przeciwsłoneczną.

- Otwieranie/zamykanie dachu przesuwanego

Gdy dach przesuwany jest uchylony, naciśnij przełącznik „↔” do tyłu, a dach przesuwany otworzy się. Ponowne naciśnięcie przełącznika „↔” spowoduje otwarcie dachu do maksymalnej pozycji.

Gdy dach panoramiczny jest otwarty, naciśnij przełącznik „↔” do przodu, aby zamknąć dach.

Gdy dach panoramiczny jest otwarty, naciśnij przełącznik „☰” do przodu, aby jednocześnie zamknąć dach i roletę przeciwsłoneczną.



- Otwieranie/zamykanie osłony przeciwsłonecznej

Naciśnij przełącznik „☰” do tyłu, gdy osłona przeciwsłoneczna jest zamknięta, osłona przeciwsłoneczna przesunie się do pozycji środkowej. Naciśnij przełącznik „☰” ponownie, osłona przeciwsłoneczna przesunie się do pozycji całkowicie otwartej.

Przesuń przełącznik „☰” do przodu, gdy osłona przeciwsłoneczna jest całkowicie otwarta, osłona przeciwsłoneczna przesunie się do pozycji środkowej. Naciśnij przełącznik „☰” ponownie, osłona przeciwsłoneczna przesunie się do pozycji całkowicie zamkniętej.

- Podnoszenie/zamykanie dachu przesuwanego

Gdy dach przesuwany jest zamknięty, należy przesunąć przełącznik „↔” do tyłu, a dach przesuwany uchyli się do góry.

Gdy dach przesuwany jest uchylony, naciśnij przełącznik „↔” do przodu, a dach przesuwany zamknie się.

Gdy dach przesuwany jest uchylony, naciśnij przełącznik „☰” do przodu, aby jednocześnie zamknąć dach przesuwany i osłonę przeciwsłoneczną.

- Otwieranie/zamykanie dachu przesuwanego

Gdy dach przesuwany jest uchylony, naciśnij przełącznik „↔” do tyłu, a dach przesuwany otworzy się. Naciśnij ponownie przełącznik „↔”, a dach przesuwany przesunie się do maksymalnej pozycji.

Gdy dach przesuwany jest otwarty, naciśnij przełącznik „↔” do przodu, a dach przesuwany zamknie się.

Gdy dach przesuwany jest otwarty, naciśnij przełącznik „☰” do przodu, aby zamknąć zarówno dach przesuwany, jak i osłonę przeciwsłoneczną jednocześnie.

📖 ZAPOZNAĆ SIĘ

- Szczegółowe informacje na temat funkcji rozpoznawania głosu znajdziesz w sekcji „System audio”.
- Jeśli zauważysz, że zabezpieczenie przed zacięciem jest fałszywe, należy jak najszybciej udać się do autoryzowanego serwisu w celu sprawdzenia i naprawy.
- Przełączniki dachu przesuwanego i markizy przeciwsłonecznej są zaprojektowane w dwóch poziomach; pierwszy poziom to zakres otwierania sterowany ręcznie; drugi poziom to zakres otwierania sterowany automatycznie. Wybierz odpowiedni poziom zgodnie ze swoimi potrzebami.

⚠ UWAGA

- Awaria zabezpieczenia dachu przesuwanego przed zacięciem może spowodować utratę zapamiętanej pozycji początkowej, dlatego konieczna jest ponowna kalibracja pozycji.
- Jeśli okno dachowe jest zamrożone lub pokryte śniegiem, próba jego otwarcia na siłę spowoduje uszkodzenie szkła i silnika.
- Jeżeli po deszczu na dachu znajduje się woda, zawsze należy ją spuścić przed otwarciem, aby zapobiec przedostaniu się wody do kabiny.
- Regularnie czyść wodą relingi i paski dachu przesuwanego z kurzu i zanieczyszczeń; po umyciu pojazdu lub deszczu dokładnie wytrzyj wodę z szyby dachu przesuwanego przed jego ponownym użyciem.

⚠ OSTRZEŻENIE

- Nie zostawiaj dzieci samych w pojeździe. Jeśli przypadkowo zostanie uruchomiony przełącznik dachu przesuwanego, ich głowy lub ręce mogą zostać zranione.
- Podczas jazdy lub przed zamknięciem szyberdachu należy upewnić się, że wszystkie części ciała pasażera (np. dłonie) znajdują się w pojeździe, w przeciwnym razie może dojść do obrażeń ciała.

Funkcja zdalnego sterowania dachem przesuwnym**Funkcja otwierania dachu przesuwanego ze zdalnym sterowaniem**

Gdy zasilanie pojazdu jest wyłączone, a cztery drzwi są zamknięte, naciśnij i przytrzymaj przez kilka sekund przycisk odblokowania na inteligentnym kluczyku, a osłona przeciwsłoneczna i okno dachowe zostaną otwarte. Naciśnij przycisk blokady podczas otwierania okna dachowego, okno dachowe zatrzyma się.

Funkcja zamykania dachu przesuwanego ze zdalnym sterowaniem

Gdy zasilanie pojazdu jest wyłączone, a cztery drzwi są zamknięte, naciśnięty zostanie przycisk blokady na inteligentnym kluczyku, pojazd przejdzie w tryb ochronny, a szyberdach zamknie się; naciśnięcie przycisku blokady podczas zamykania szyberdachu spowoduje, że szyberdach zatrzyma się.

Funkcja ochrony przed zacięciem dachu przesuwanego**Funkcja ochrony przed zacięciem**

Gdy szyba dachu przesuwanego jest zamknięta, automatycznie powraca pod pewnym oporem. Gdy ochrona przed zakleszczeniem występuje w pozycji poziomej, szyba dachu przesuwanego powraca do pozycji półotwartej. Gdy ochrona przed zakleszczeniem występuje w pozycji pionowej, powraca do pozycji odchylonej do góry.

Gdy osłona przeciwsłoneczna przechodzi z półotwarcia do zamknięcia, po wystąpieniu pewnego oporu automatycznie powraca do złożenia.

⚠ OSTRZEŻENIE

Nie należy umieszczać części ciała lub przedmiotów przez otwierany lub zamykany szyberdach, nawet jeśli jest on wyposażony w funkcję ochrony przed zacięciem.

Funkcja ochrony przed przegrzaniem

Nie uruchamiaj szyberdachu często w krótkim czasie, w przeciwnym razie silnik przegrzeje się lub przejdzie w stan zabezpieczenia przed przegrzaniem. Po tym szyberdach nie będzie reagował na działanie kluczyka. Zabezpieczenie przed przegrzaniem zostanie automatycznie anulowane po ostygnięciu silnika.

3-5. System audio**Widok audio (typ A)****Przycisk audio na konsoli pomocniczej**

 Przycisk Ustawienia pojazdu
Kliknij, aby przejść do ustawień pojazdu.

 Przycisk Nawigacja (jeśli jest w wyposażeniu)
Kliknij, aby przejść do nawigacji.

 Przycisk Monitor widoku panoramicznego
Kliknij, aby przejść do monitora widoku panoramicznego.

 Przycisk zasilania/pokrętło regulacji głośności

Włącz/wyłącz system audio i rozrywki. W przypadku nieprawidłowego działania system można ponownie uruchomić, naciskając długo przycisk zasilania. Naciśnij w górę, aby zwiększyć głośność, naciśnij w dół, aby zmniejszyć głośność.

Uwaga: Na głównym ekranie audio można wyświetlić ekran obsługi klimatyzacji, przesuwając główny ekran audio od góry w dół.

Operacja audio

Aplikacja APP

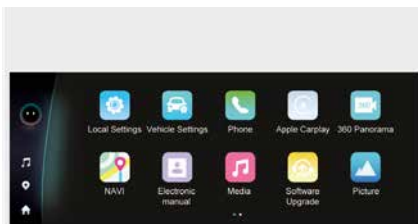

OMT1E-2051

Ekran aplikacji APP obejmuje: Amap, muzykę, radio, wiadomości audio, telefon, rejestrator jazdy, ustawienia lokalne, ustawienia pojazdu, Changba, usługi życiowe, pogodę, instrukcję elektroniczną, szybką aplikację Lion, centrum osobiste itp.

Telefon Bluetooth

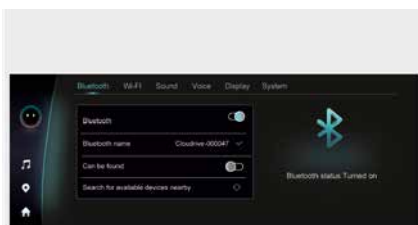

OMT1E-2052

Włącz zasilanie pojazdu, w menu System audio – Ustawienia lokalne – Bluetooth najpierw połącz telefon przez Bluetooth z jednostką główną audio, a następnie kliknij telefon na ekranie aplikacji APP, aby przejść do ekranu telefonu Bluetooth.

Projekcja audio



OMT1E-2062

Kliknij przycisk „” na jednostce głównej audio, aby przejść do ekranu multimedialnego.

Ekran multimedialny obejmuje lokalną muzykę, radio/radio DAB (jeśli jest w wyposażeniu) itp.

Instrukcja elektroniczna



OMT1E-2053

Aby sprawdzić szczegółową instrukcję obsługi systemu audio, kliknij opcję Instrukcja elektroniczna na ekranie aplikacji APP.

Ustawienia audio

Ustawienia lokalne

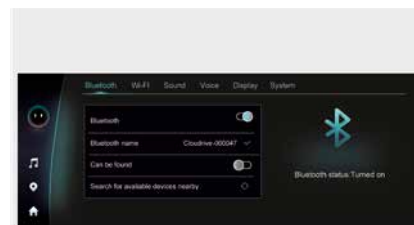

OMT1E-2052

Bluetooth, dźwięk, głos, wyświetlacz i ustawienia systemowe można skonfigurować lokalnie.

Ustawienia pojazdu

■ Światło



OMT1E-2055

Światło otoczenia: WŁ./WYŁ.

Jasność światła otoczenia: Przesuń, aby dostosować jasność światła otoczenia.

Kolor światła otoczenia: Ustaw kolor światła otoczenia.

Tryb jazdy zależny od światła otoczenia: WŁ./ WYŁ.

Muzyka rytmiczna oświetlenia otoczenia: WŁ./WYŁ. Światła do jazdy dziennej: WŁ./WYŁ. Opóźnienie reflektorów: WŁ./WYŁ.

Inteligentni asystenci świateł drogowych: WŁ./WYŁ.

Regulacja poziomowania reflektorów: Przesuń, aby wyregulować poziomowanie reflektorów.

■ Wnętrze

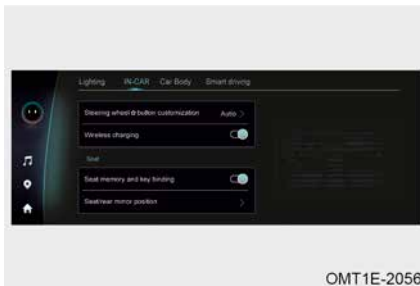

OMT1E-2056

Definicja przycisku „☆” na kierownicy: Ustaw definicję przycisku.

Ładowanie bezprzewodowe: WŁ./WYŁ.

Masaż fotela pasażera z przodu: Ustaw tryb masażu fotela pasażera z przodu/siłę masażu.

Pamięć fotela i funkcja rozpoznawania twarzy/przypisanie klawiszy: WŁ./WYŁ.

Pozycja siedzenia/lusterka wsteczne-go: Wybierz pozycję siedzenia/lusterka wstecznego.

Łatwy dostęp do siedzenia/wyjście: WŁ./WYŁ.

Niestandardowy tryb A/C: Ustaw A/C w trybie energooszczędnym/komfortowym/silnym. Automatyczne usuwanie zaparowania: WŁ./WYŁ.

Automatyczna wentylacja wnętrza: WŁ./WYŁ.

Automatyczne czyszczenie wnętrza: WŁ./WYŁ. Automatyczne oczyszczanie powietrza: WŁ./WYŁ. Zapach mile widziany: WŁ./WYŁ.

Odświeżanie: WŁ./WYŁ.

Kamera wewnętrzna: WŁ./WYŁ.

■ Nadwozie pojazdu



OMT1E-2057

Wejście bezkluczykowe przez Bluetooth telefonu: WŁ./WYŁ.

Odblokowanie przy podejściu i bloko-wanie przy odejściu: WŁ./WYŁ.

Powitanie przy podejściu: WŁ./WYŁ.

Automatyczne blokowanie: WŁ./WYŁ.

Sygnalizacja uzbrajania: Ustaw na światło/klakson/światło i klakson.

Czujnik inteligentnego kluczyka w tylnej klapie: WŁ./WYŁ.

Wysokość otwarcia tylnej klapy: Ustaw wysokość otwarcia tylnej klapy.

Składanie zewnętrznego lusterka wstecznego: WŁ./WYŁ.

Automatyczna regulacja lusterka wstecznego podczas cofania: Ustaw na WYŁ./Obie strony/Tylko lewa/Tylko prawa.

■ Inteligentna jazda



OMT1E-2058

Ostrzeżenie o otwartych drzwiach: WŁ./ WYŁ.

Ostrzeżenie o zderzeniu tylnym: WŁ./ WYŁ.

Wykrywanie martwego pola: WŁ./WYŁ.

Ostrzeżenie o odległości: WŁ./WYŁ.

Ostrzeżenie o zderzeniu czołowym: Ustaw na WYŁ./Długie/Standardowe/ Krótkie.

Automatyczne hamowanie awaryjne: WŁ./ WYŁ.

Alarm asystenta pasa ruchu: WŁ./WYŁ.

Czułość asystenta pasa ruchu: Ustaw niską/wysoką czułość.

Asystent ograniczenia prędkości: WŁ./WYŁ

Alarm przekroczenia prędkości: Ustaw ograniczenie prędkości w zakresie 30 km/h-130 km/h.

Adaptacyjny tempomat: Ustaw na standardowy prześwit/maksymalny prześwit/ minimalny prześwit/ostatni wybrany prześwit (WŁ./WYŁ.).

Przypomnienie o zmęczeniu podczas jazdy: Ustaw czas otwarcia przypomnienia w zakresie od 1 do 4 godz. Tryb siły układu kierowniczego: Ustaw na Comfort/Sport.

Powiązany tryb napędu z trybem siły wspomagania układu kierowniczego: WŁ./WYŁ.

ZAPOZNAĆ SIĘ

Pozycje ustawień różnią się w zależności od konfiguracji pojazdu. Zapoznaj się z rzeczywistą konfiguracją pojazdu.

Widok audio (typ B)

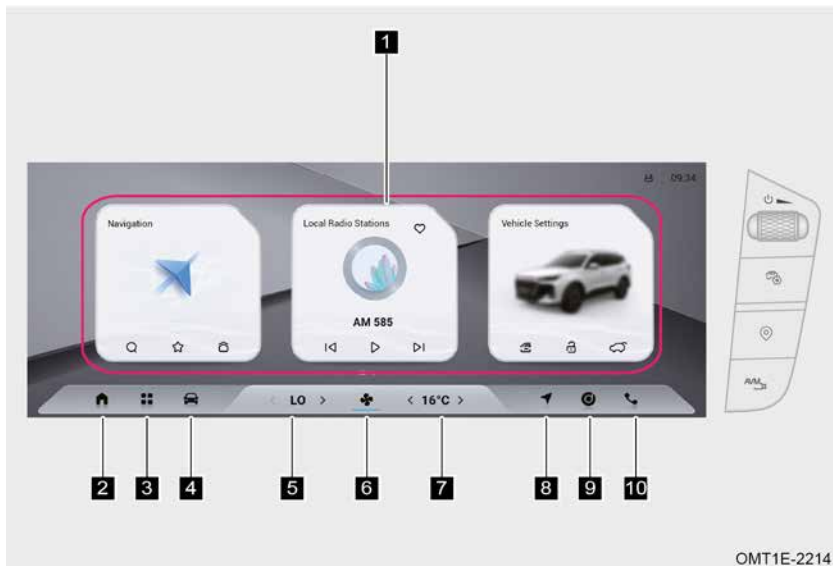

Przycisk audio na konsoli pomocniczej

- Przycisk Ustawienia pojazdu. Kliknij, aby przejść do ustawień pojazdu.
- Przycisk Nawigacja (jeśli jest w wyposażeniu). Kliknij, aby przejść do nawigacji.
- Przycisk Monitor widoku panoramicznego. Kliknij, aby przejść do monitora widoku panoramicznego.

Przycisk zasilania/pokrętko regulacji głośności

Włącz/wyłącz system audio i rozrywki. W przypadku nieprawidłowego działania system można ponownie uruchomić, naciskając długo przycisk zasilania. Naciśnij w górę, aby zwiększyć głośność, naciśnij w dół, aby zmniejszyć głośność.

Uwaga: Na głównym ekranie audio można wyświetlić ekran obsługi klimatyzacji, przesuwając główny ekran audio od góry w dół.

- 1** Karta interaktywnego interfejsu. Przesuń, aby zobaczyć, i kliknij odpowiednią aplikację, aby wejść.
- 2** Strona główna. Kliknij, aby powrócić do strony głównej systemu audio.
- 3** Aplikacja APP. Kliknij, aby przejść do ekranu aplikacji APP.
- 4** Ustawienia pojazdu. Kliknij, aby przejść do ekranu ustawień pojazdu.
- 5** Regulacja temperatury kierowcy. Kliknij, aby dostosować temperaturę klimatyzacji dla kierowcy.
- 6** Kliknij, aby wyświetlić ekran operacyjny systemu klimatyzacji.

- 7** Regulacja temperatury dla pasażera z przodu. Kliknij, aby dostosować temperaturę klimatyzacji dla przedniego pasażera.
- 8** Nawigacja. Kliknij, aby przejść do ekranu nawigacji.
- 9** Multimedia. Kliknij, aby przejść do ekranu multimedialnych.
- 10** Telefon. Kliknij, aby przejść do ekranu ustawień telefonu lub Bluetooth.

ZAPOZNAĆ SIĘ

Niektóre modele radia obsługują funkcję DAB/RDS.

Menu skrótów



Włącz zasilanie pojazdu i przesun ekran audio w dół, aby wyświetlić menu skrótów i informacje o błędach.

Funkcje Bluetooth, Auto Hold, Auto Hold, Start-Stop, profile itp. można ustawić na ekranie menu skrótów.

Ustawienia lokalne



Zarządzanie Bluetooth, dźwiękiem, głosem, wyświetlaczem, systemem i urządzeniem można skonfigurować lokalnie.

Ustawienia pojazdu

Szybka kontrola

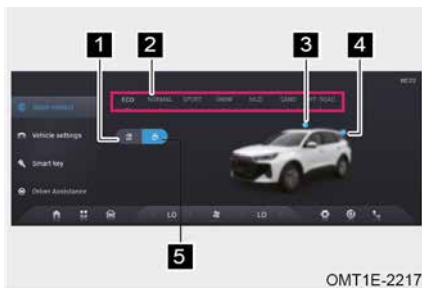

- 1 Wyłącznik szyby po stronie pasażera/przełącznik blokady dziecięcej.
- 2 Zmiana trybu jazdy.
- 3 Kliknij, aby przejść do ekranu sterowania dachem przesuwającym, a następnie kliknij, aby go otworzyć/zamknąć.
- 4 Kliknij, aby przejść do ekranu sterowania tylnymi drzwiami, kliknij, aby otworzyć/zamknąć tylne drzwi.
- 5 Przełącznik odblokowania/zablokowania drzwi.

Ustawienia pojazdu



Siła wspomaganie układu kierowniczego zależna od trybu jazdy: WŁ./WYŁ.; podczas zamykania można ustawić tryb Comfort/SPORT.

Ustawienie wysokości otwarcia tylnej kłapy: Ustaw wysokość otwarcia tylnych drzwi sterowanych elektrycznie.

Automatyczna blokada: WŁ./WYŁ.
Odblokowanie tylko drzwi kierowcy: WŁ./WYŁ.

Bezprzewodowe ładowanie telefonów komórkowych: WŁ./WYŁ.

Przypomnienie o zapomnianym telefonie: WŁ./WYŁ.

Dostosowywanie przycisków na kierownicy: Ustaw ustawienia pojazdu/Przechwytywanie rejestratora jazdy/Przełączanie źródła dźwięku

Wskazówki dotyczące konserwacji: WŁ./WYŁ.

Reset przebiegu serwisowego: Zresetuj przebieg serwisowy.

Inteligentny klucz

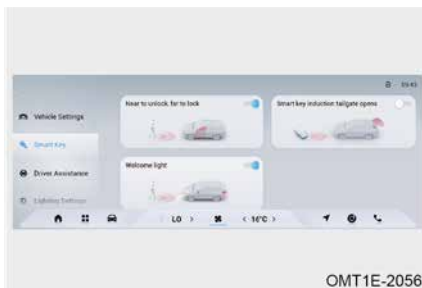

Odblokowanie przy zbliżeniu i blokowanie przy oddalaniu: WŁ./WYŁ.

Włącz wykrywanie inteligentnego kluczyka dla kłapy bagażnika: WŁ./WYŁ.

Powitanie przy zbliżeniu: WŁ./WYŁ.

Pomoc



(Inteligentna pomoc)

Przypomnienie o anulowaniu ICCS: WŁ./WYŁ.

Informacje o odjeździe: WŁ./WYŁ.

Asystent ograniczenia prędkości: WŁ./WYŁ.; Wartość limitu prędkości alarmu przekroczenia prędkości można ustawić, gdy jest wyłączony.

Przekroczenie prędkości: WŁ./WYŁ.

Inteligentny system kontroli prędkości: WŁ./WYŁ.

Inteligentny asystent świateł drogowych: WŁ./WYŁ.

Inteligentny system omijania: WŁ./WYŁ.

(Ostrzeżenie o bezpieczeństwie)

System ostrzegania o zderzeniu czołowym: WŁ./WYŁ.; Ustaw czułość.

Automatyczny system hamowania awaryjnego: WŁ./WYŁ.

Ostrzeżenie o opuszczeniu pasa ruchu: WŁ./WYŁ.; Ustaw czułość/tryb alarmu.

Zapobieganie opuszczeniu pasa ruchu: WŁ./WYŁ.

Awaryjne utrzymywanie pasa ruchu: WŁ./WYŁ.

Ostrzeżenie o otwarciu drzwi: WŁ./WYŁ.

Wykrywanie martwego pola: WŁ./WYŁ.

Ostrzeżenie o zderzeniu tylnym: WŁ./WYŁ.

Awaryjne hamowanie boczne podczas cofania: WŁ./WYŁ.

Ustawienia oświetlenia



Regulacja wysokości reflektora: Przesuń, aby wyregulować poziomowanie reflektora.

Opóźnienie włączania świateł: WŁ./WYŁ.

Oświetlenie otoczenia (jeśli jest w wyposażeniu)



OMT1E-2062

Światło otoczenia: WŁ./WYŁ.

Jasność światła otoczenia: Przesuń, aby dostosować jasność światła otoczenia.

Kolor światła otoczenia: Ustaw kolor światła otoczenia.

Tryb jazdy zależny od światła otoczenia: WŁ./ WYŁ.

Muzyka w rytmie światła otoczenia: WŁ./WYŁ.

Ustawienia HUD (jeśli są zamontowane)



OMT1E-2227

Wyświetlacz HUD typu Head-up: WŁ./WYŁ.; Włączanie/wyłączanie regulacji kierownicy HUD, regulacji jasności, regulacji wysokości, włączanie/wyłączanie trybu śnieżnego, wyświetlanie informacji HUD i przywracanie wartości domyślnych.

Komfort pojazdu



OMT1E-2067

Regulacja lusterka wstecznego: Ustaw automatyczne składanie zewnętrznego lusterka wstecznego, regulację soczewki zewnętrznego lusterka wstecznego oraz automatyczną regulację lusterka wstecznego podczas cofania.

ZAPOZNAĆ SIĘ

Pozycje ustawień różnią się w zależności od konfiguracji pojazdu. Zapoznaj się z rzeczywistą konfiguracją pojazdu.

Przycisk audio (typ A)

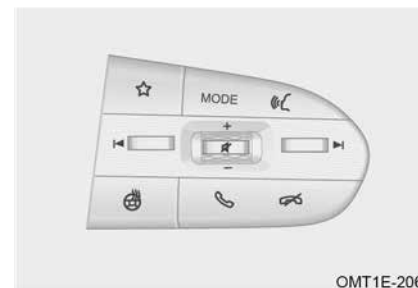

OMT1E-2061

Przycisk „☆”: Dostosuj SoundSource/Ustawienia lokalne/Powrót/Zrzut ekranu z rejestratora jazdy za pomocą wewnętrznego przycisku „☆” na kierownicy.

Przycisk „MODE”: Przełącz tryb (Muzyka KuWo - Audio - Radio - USB - Muzyka Bluetooth - Lokalnie przechowywana muzyka - Muzyka KuWo).

Przycisk rozpoznawania głosu „☞”: Krótkie naciśnięcie włącza funkcję rozpoznawania głosu; Długie naciśnięcie uruchamia funkcję Siri, asystenta głosowego HiCar (wymaga połączenia z telefonem).

Przycisk wyciszenia „🔇”: Wycisza system audio.

Zwiększanie głośności: Przesuń pokrętkę do „+”, aby zwiększyć głośność.

Zmniejszanie głośności: Przesuń pokrętkę do „-”, aby zmniejszyć głośność.

Przycisk odpowiedzi „☎”: Odbiera połączenie lub przechodzi do ekranu ustawień Bluetooth.

Przycisk zakończenia połączenia „🔌”: Zamyka połączenie.

Przycisk przełączania w lewo „◀”: Krótkie naciśnięcie przełącza na poprzedni utwór w trybie muzyki; Krótkie naciśnięcie przełącza na poprzednią stację w trybie radia.

Przycisk przełączania w prawo „▶”: Krótkie naciśnięcie przełącza na następny utwór w trybie muzyki; Krótkie naciśnięcie przełącza na następną stację w trybie radia.

Przycisk audio (typ B)

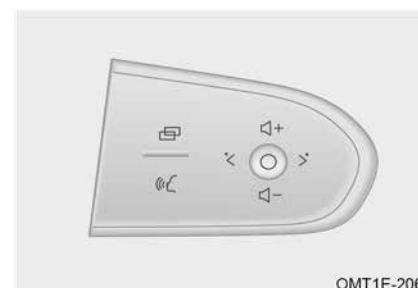

OMT1E-2061

Przycisk rozpoznawania głosu „☞”: Krótkie naciśnięcie powoduje wybudzenie funkcji rozpoznawania głosu; Długie naciśnięcie powoduje wybudzenie asystenta głosowego (konieczne jest połączenie z telefonem).

Przycisk przełączania „☰”: Krótkie naciśnięcie powoduje przełączanie ekranów informacji o jeździe na zestawie wskaźników.

Przycisk OK „O”: Naciśnij krótko, aby wstrzymać odtwarzanie muzyki/radia; naciśnij długo, aby zresetować przebieg w interfejsie Trip B; Naciśnij i przytrzymaj, aby przełączyć się na mapę pełnoekranową lub półekranową w interfejsie nawigacyjnym.

Przycisk głośności + „◀+”: Naciśnij krótko, aby zwiększyć głośność.

Przycisk głośności - „▶-”: Naciśnij krótko, aby zmniejszyć głośność.

Lewy przycisk przełączający „<”: Krótkie naciśnięcie powoduje przełączenie na poprzedni utwór w trybie muzycznym; Krótkie naciśnięcie powoduje przełączenie na poprzednią stację w trybie radiowym; Rozłączenie się podczas rozmowy.

Prawy przycisk przełączający „>”: Krótkie naciśnięcie powoduje przejście do następnego utworu w trybie muzycznym; Krótkie naciśnięcie powoduje przejście do następnej stacji w trybie radiowym; Odbieranie połączenia podczas rozmowy.

Funkcja rozpoznawania głosu (jeśli jest w wyposażeniu)

Funkcję rozpoznawania głosu można włączyć za pomocą następujących metod, gdy system audio jest włączony:

Metoda 1: Wypowiedz bezpośrednio słowo wywołujące, aby włączyć funkcję rozpoznawania głosu.

Metoda 2: Naciśnij krótko przycisk rozpoznawania głosu „☎” na kierownicy, aby włączyć funkcję rozpoznawania głosu.

Łącze telefoniczne (jeśli jest w wyposażeniu)

Android Auto (Android)

■ Sposób łączenia



OMT1E-3500

1. Zainstaluj Google Framework;
2. Wykonaj instalację w Google Play i uruchom Android Auto, zainstaluj wszystkie obsługiwane oprogramowania zgodnie z monitami systemowymi i zaktualizuj istniejący program, a następnie Android Auto będzie mógł działać normalnie po zakończeniu aktualizacji;

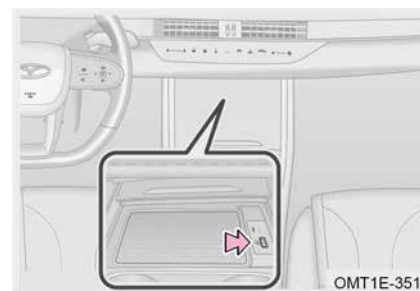

3. Podłącz port USB do telefonu za pomocą oryginalnego kabla danych;

📖 ZAPOZNAĆ SIĘ

- Tylko port USB „☎” obsługuje funkcję screencastu Android Auto.
- Przed połączeniem telefonicznym włącz uprawnienia programisty w ustawieniach telefonu.

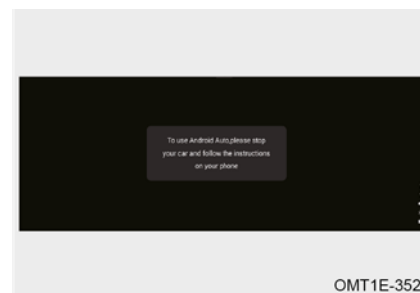

4. Jeżeli telefon jest podłączany do pojazdu po raz pierwszy (na urządzeniu głównym pojawi się monit, postępuj zgodnie z monitami wyświetlanymi na telefonie komórkowym, zatrzymaj pojazd i zaciągnij hamulec postojowy), można ukończyć pierwsze ustawianie połączenia;



5. Kliknij „Android Auto” w aplikacji jednostki głównej, aby przejść do interfejsu mapowania „Android Auto”.

■ Bezprzewodowe połączenie Android Auto (jeśli jest w wyposażeniu)

Krok 1: Włącz przełącznik bezprzewodowego Android Auto w telefonie.

Krok 2: Włącz hotspot Wi-Fi w jednostce głównej.

Krok 3: Wykonaj parowanie Bluetooth pomiędzy jednostką główną a telefonem komórkowym.

Krok 4: Po pomyślnym nawiązaniu połączenia Bluetooth na urządzeniu głównym wyświetli się przypomnienie o konieczności uruchomienia bezprzewodowego połączenia Android Auto. Kliknij „START”, aby dokończyć bezprzewodowe połączenie Android Auto.

Apple CarPlay (iOS)

■ Sposób łączenia

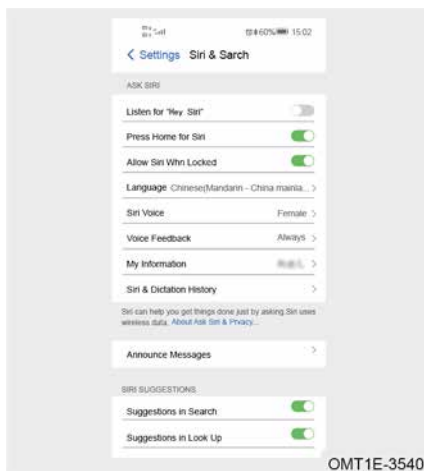

OMT1E-3540

1. Włącz opcję Nasłuchuj „Hey Siri” i naciśnij przycisk Home for Siri na ekranie Ustawienia (Siri i wyszukiwanie) telefonu;



OMT1E-3550

2. Włącz CarPlay na ekranie Ustawienia (Ogólne) telefonu;

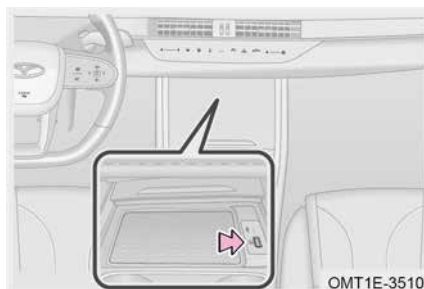

OMT1E-3510

3. Podłącz port USB do telefonu za pomocą oryginalnego kabla danych;

ZAPOZNAĆ SIĘ

Tylko port USB „” obsługuje funkcję screencastu Apple CarPlay.

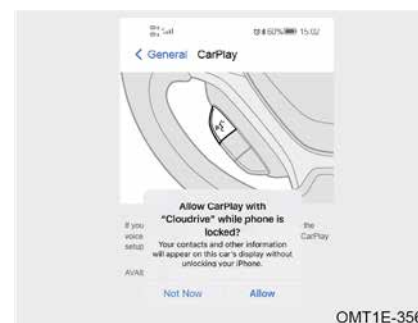

OMT1E-3560

4. Wybierz opcję Zezwalaj na ekranie prośby o uprawnienia CarPlay;



OMT1E-3570

5. Otwórz ekran Apple CarPlay.

■ Bezprzewodowe połączenie CarPlay (jeśli jest w wyposażeniu)

Krok 1: Włącz punkt dostępowy w telefonie Apple, interfejs Wi-Fi jednostki głównej audio jest podłączony do punktu dostępowego telefonu.

Krok 2: Podłącz telefon Apple do Bluetooth w urządzeniu audio.

Krok 3: Wybierz opcję CarPlay zgodnie z interfejsem, który pojawi się na urządzeniu audio lub telefonie.

Krok 4: Sparuj urządzenie zgodnie z wyskakującym interfejsem na telefonie; po pomyślnym nawiązaniu połączenia na urządzeniu audio wyświetli się interfejs CarPlay.

Krok 5: Przejdź do ekranu Apple CarPlay.

3-6. System klimatyzacji

System klimatyzacji

Panel sterowania przedni (typ A)

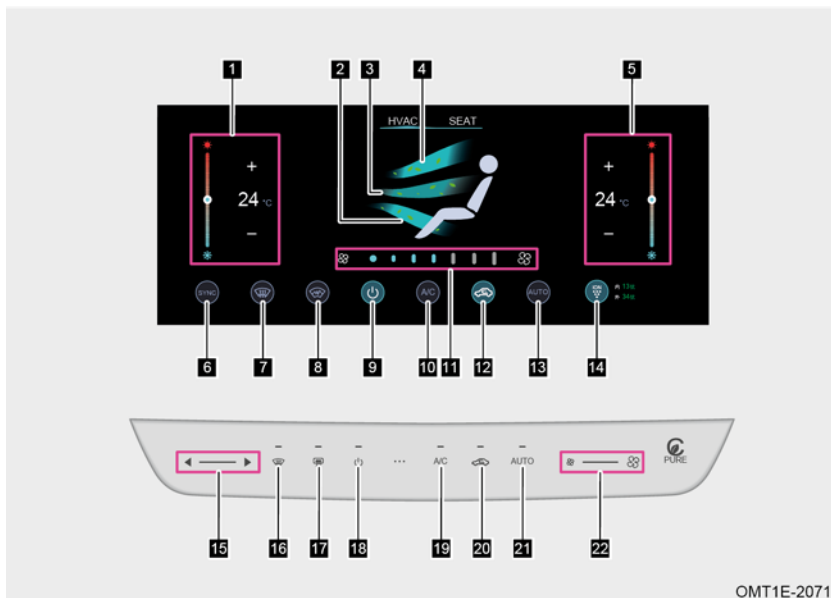

OMT1E-2071

- | | | |
|-------------------------------------------------------------|----------------------------------------------------------|--------------------------------------------------------------|
| 1 Obszar regulacji temperatury kierowcy | 2 Tryb nożny | 3 Tryb twarzy |
| 4 Tryb okna | 5 Obszar regulacji temperatury pasażera z przodu | 6 Przycisk trybu podwójnego |
| 7 Przycisk odparowania i odmrażania przedniej szyby | 8 Przycisk podgrzewania przedniej szyby | 9 Przycisk przełącznika klimatyzacji |
| 10 Przycisk klimatyzacji | 11 Obszar regulacji natężenia przepływu powietrza | 12 Przycisk trybu powietrza zewnętrznego/recyrkulacji |
| 13 Przycisk AUTO | 14 Przycisk oczyszczania powietrza | 15 Obszar regulacji temperatury |
| 16 Przycisk odparowania i odmrażania przedniej szyby | 17 Przycisk tylnego ogrzewania szyby | 18 Przycisk przełącznika klimatyzacji |

- | | | |
|----------------------------------------------------------|--------------------------------------------------------------|-------------------------|
| 19 Przycisk klimatyzacji | 20 Przycisk trybu powietrza zewnętrznego/recyrkulacji | 21 Przycisk AUTO |
| 22 Obszar regulacji natężenia przepływu powietrza | | |

Panel sterowania przedni (typ B)

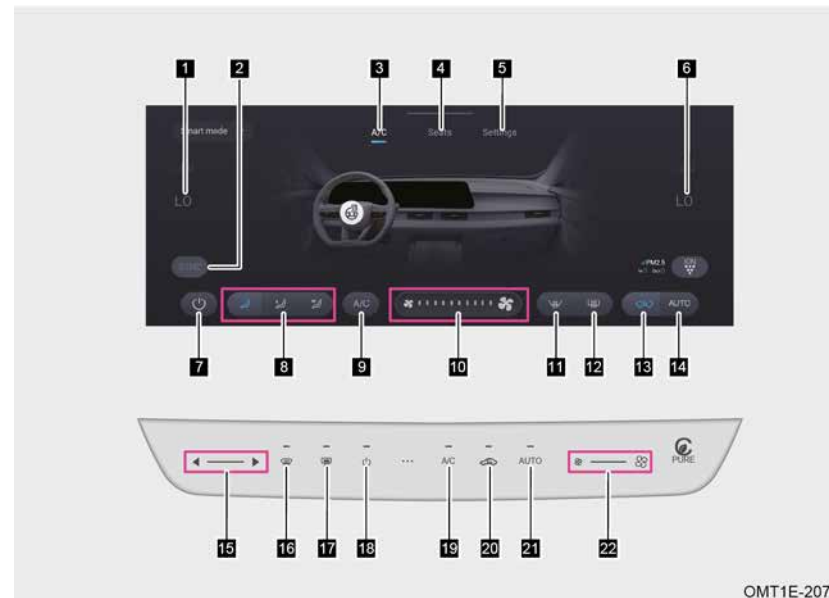

OMT1E-2071

- | | | |
|--------------------------------------------------------------|-------------------------------------------------------------|---------------------------------------------------------|
| 1 Obszar regulacji temperatury kierowcy | 2 Przycisk trybu podwójnego | 3 Przycisk wyświetlacza ekranu klimatyzacji |
| 4 Przycisk wyświetlacza fotela | 5 Przycisk wyświetlacza ekranu ustawień | 6 Obszar regulacji temperatury pasażera z przodu |
| 7 Przycisk przełącznika klimatyzacji | 8 Przycisk regulacji trybu | 9 Przycisk klimatyzacji |
| 10 Obszar regulacji natężenia przepływu powietrza | 11 Przycisk odparowania i odmrażania przedniej szyby | 12 Przycisk rozmrażania tylnej szyby |
| 13 Przycisk trybu powietrza zewnętrznego/recyrkulacji | 14 Przycisk AUTO | 15 Obszar regulacji temperatury |
| 16 Przycisk odparowania i odmrażania przedniej szyby | 17 Przycisk rozmrażania tylnej szyby | 18 Przycisk przełącznika klimatyzacji |

- 19 Przycisk klimatyzacji 20 Przycisk trybu powietrza zewnętrznego/recyrkulacji 21 Przycisk AUTO

- 22 Obszar regulacji natężenia przepływu powietrza

Regulacja temperatury

Temperaturę klimatyzacji można regulować za pomocą przycisku regulacji temperatury na panelu sterowania klimatyzacją lub za pomocą przycisku regulacji temperatury na wyświetlaczu.

Regulacja objętości przepływu powietrza

Objętość przepływu powietrza przez klimatyzację można regulować za pomocą przycisku regulacji objętości przepływu powietrza na panelu sterowania klimatyzacją lub za pomocą przycisku regulacji objętości przepływu powietrza na wyświetlaczu.

Przycisk przełącznika klimatyzacji

Kliknij przycisk przełącznika klimatyzacji, aby włączyć/wyłączyć klimatyzację.

Przycisk klimatyzacji

Kliknij przycisk A/C, aby włączyć chłodzenie klimatyzacją (sprężarka klimatyzacji zacznie pracować).

Przycisk trybu podwójnego

Kliknij przycisk trybu podwójnego, aby przełączać się między trybem pojedynczym i podwójnym (temperaturę klimatyzacji dla kierowcy i pasażera z przodu można regulować osobno).

ZAPOZNAĆ SIĘ

Domyślnie, po ponownym włączeniu jednostki głównej, system zapamiętuje operację wykonaną przez użytkownika przed ostatnim wyłączeniem jednostki głównej.

Przycisk regulacji trybu

Tryb można dostosować, naciskając przycisk regulacji trybu na panelu sterowania klimatyzacją lub za pomocą przycisku programowego na wyświetlaczu (tryb odszraniania, tryb twarzy i tryb stóp można łączyć, natomiast trybu twarzy i trybu odszraniania nie można łączyć).

„” tryb odszraniania: Można regulować przepływ powietrza wydmuchiwanego z wylotu odszraniania.

„” tryb twarzy: Można regulować przepływ powietrza wydmuchiwanego z otworów środkowych i twarzy po obu stronach.

„” tryb nożny: Można regulować przepływ powietrza wydmuchiwanego z wylotu nożnego.

ZAPOZNAĆ SIĘ

Jeśli podczas jazdy przednia szyba zaparuje, zaleca się tryb odmrażania. Aby uzyskać szczegółowe informacje, zapoznaj się z funkcjami przycisku odmrażania i odmrażania przedniej szyby.

Przycisk trybu powietrza zewnętrznego/recyrkulacji

Tryb powietrza zewnętrznego/recyrkulacji można przełączać, klikając przycisk trybu powietrza zewnętrznego/recyrkulacji.

■ Trybu recyrkulacji powietrza należy używać w następujących warunkach:

1. W środowisku zakurczonym.
2. Aby szybko schłodzić powietrze w pojeździe.
3. Zapobiegaj przedostawaniu się zapachów z zewnątrz.
4. Aby zapobiec przedostawaniu się spalin z zewnątrz do pojazdu.

Przycisk AUTO

Kliknij przycisk AUTO, aby włączyć/wyłączyć tryb automatyczny.

■ System pozostaje w trybie automatycznym w następujących warunkach:

1. Kliknij przycisk AUTO w trybie automatycznym. System nie wyjdzie z trybu automatycznego.
2. W trybie automatycznym tryb powietrza zewnętrznego/recyrkulacji przełącza się, a funkcja powietrza zewnętrznego/recyrkulacji wyłącza się ze sterowania automatycznego, a inne funkcje pozostają w trybie automatycznym.
3. Podczas korzystania z przycisku A/C lub przycisku regulacji trybu, ustawiając objętość powietrza lub temperaturę na NISKĄ/WYSOKĄ w trybie automatycznym, odpowiednia funkcja wyjdzie z trybu automatycznego, jednak inne funkcje będą nadal w trybie automatycznym.

Przycisk oczyszczania powietrza

Kliknij przycisk oczyszczania powietrza, aby włączyć/wyłączyć funkcję oczyszczania powietrza (na jednostce głównej audio wyświetlana jest wartość stężenia PM2,5 wewnątrz/na zewnątrz).

■ Funkcja oczyszczania powietrza wyłącza się automatycznie w następujących przypadkach:

1. Przełączniki trybu powietrza zewnętrznego/recyrkulacji.
2. Objętość przepływu powietrza jest ustawiona na WYŁ.
3. Temperaturę ustawiono na NISKĄ/WYSOKĄ.
4. Włączona jest funkcja odmrażania i odparowywania przedniej szyby.

ZAPOZNAĆ SIĘ

- Efekt oczyszczania powietrza zimą nie jest widoczny ze względu na niską temperaturę otoczenia.
- Po włączeniu funkcji oczyszczania powietrza przełączany jest tryb powietrza zewnętrznego/recyrkulacyjnego, a ilość powietrza i tryb mogą się zmieniać.
- Włącz funkcję oczyszczania powietrza, aby mieć pewność, że w pojeździe nie pojawi się para. Sposób reakcji automatycznej klimatyzacji latem, zimą, wiosną i jesienią nie jest dokładnie taki sam, ale efekt oczyszczania jest możliwy.
- Funkcja oczyszczania powietrza jest nieaktywna, a przycisk jest nieaktywny w następujących przypadkach:
 - Funkcji oczyszczania powietrza nie można włączyć, jeśli nie są spełnione określone warunki temperaturowe.
 - Funkcji oczyszczania powietrza nie można włączyć, gdy włączona jest funkcja odmrażania i odparowywania przedniej szyby.
 - Po włączeniu wycieraczek (na dużej lub małej prędkości) funkcji oczyszczania powietrza nie można włączyć po upływie 20 sekund.

Funkcja ogrzewania przedniej szyby (jeśli jest w wyposażeniu)

Niektóre modele są wyposażone w funkcję ogrzewania przedniej szyby. Naciśnij przycisk ogrzewania przedniej szyby „” na jednostce głównej audio, aby ogrzać przednią szybę.

Przycisk odmrażania i odparowywania przedniej szyby

Po uruchomieniu pojazdu kliknij przycisk odmrażania i odparowywania przedniej szyby, aby włączyć (dostosować przepływ powietrza, tak aby większość powietrza była kierowana na przednią szybę, a mała ilość na szyby boczne) lub wyłączyć funkcję odmrażania i odparowywania przedniej szyby.

Po włączeniu przepływu powietrza naciśnij przycisk odmrażania i odparowywania przedniej szyby, aby wymusić tryb nawiewu powietrza i sprężarkę klimatyzacji.

ZAPOZNAĆ SIĘ

- Jeśli klimatyzacja nie chłodzi, efekt odmgławiania będzie zakłócony. Proszę udać się do autoryzowanej stacji serwisowej w celu sprawdzenia i naprawy tak szybko, jak to możliwe.
- Podczas usuwania zaparowania w wilgotnym klimacie (takim jak deszcz i śnieg) proszę pozostawić włączoną klimatyzację. Jeśli klimatyzacja jest wyłączona, efekt usuwania zaparowania będzie ograniczony.
- Podczas odmgławiania w wilgotnym klimacie (takim jak deszcz i śnieg) proszę trzymać w trybie powietrza zewnętrznego. Jeśli wybrany jest tryb recyrkulacji powietrza, efekt odmgławiania będzie ograniczony.
- Po rozmrożeniu lub odparowaniu należy ustawić odpowiedni tryb i natężenie przepływu powietrza, aby poprawić komfort w pojeździe.
- Podczas odmrażania zimą proszę trzymać w trybie powietrza zewnętrznego. Aby dostosować się do kierunku częściowego ciepła, ustaw wyloty powietrza po obu stronach deski rozdzielczej skierowane na obie strony okien; gdy temperatura zewnętrzna jest wyższa niż 0°C. Potrzebne jest dodatkowe odmgławianie klimatyzacji.

UWAGA

- W trosce o bezpieczeństwo podczas jazdy należy prawidłowo korzystać z funkcji odmgławiania szyb.
- Zimą nie należy zbyt długo korzystać z trybu recyrkulacji powietrza, ponieważ przednia szyba może szybko zapaarować.
- Słaba widoczność przez szyby zwiększa ryzyko wypadków drogowych i obrażeń ciała. Dlatego dla bezpieczeństwa ruchu drogowego bardzo ważne jest zapewnienie dobrej widoczności podczas jazdy.

Przycisk tylnego rozmrażania

Po uruchomieniu pojazdu kliknij przycisk odmrażania tylnej szyby, aby włączyć/ wyłączyć funkcję odmrażania tylnej szyby/zewnętrznego lusterka wstecznego.

Funkcja odmrażania tylnej szyby/zewnętrznego lusterka wstecznego wyłączy się automatycznie po około 20 minutach działania.

UWAGA

- Funkcja odmrażania zewnętrznego lusterka wstecznego nie jest standardową konfiguracją. Zapoznaj się z rzeczywistą konfiguracją pojazdu.
- Uważaj, aby nie zarysować ani nie uszkodzić przewodów grzewczych podczas czyszczenia tylnej szyby/zewnętrznego lusterka wstecznego.
- Gdy akumulator jest słaby, funkcja odmrażania tylnej szyby/zewnętrznego lusterka wstecznego może nie być włączona, co może uniemożliwić normalne uruchomienie pojazdu.
- Po odparowaniu lub odmrożeniu powierzchni tylnej szyby lub zewnętrznego lusterka wstecznego należy upewnić się, że funkcja odmrażania tylnej szyby/zewnętrznego lusterka wstecznego jest wyłączona.

⚠ OSTRZEŻENIE

Aby uniknąć poparzenia, nie dotykaj tylnej szyby/zewnętrznego lusterka wstecznego, gdy włączona jest funkcja odmrażania tylnej szyby/zewnętrznego lusterka wstecznego lub bezpośrednio po jej wyłączeniu.

Ogrzewanie klimatyzacją

Po uruchomieniu pojazdu należy ustawić panel klimatyzacji, strefę regulacji temperatury jednostki głównej audio i strefę regulacji głośności powietrza. Zaleca się przełączenie na tryb nożny i wyłączenie układu chłodzenia (kontrolka klimatyzacji zgaśnie, a sprężarka klimatyzacji przestanie działać) lub ustawić temperaturę na 22°C lub wyższą, kliknąć przycisk AUTO, aby automatycznie ogrzać klimatyzację i osiągnąć komfortową temperaturę.

Chłodzenie klimatyzacją**Chłodzenie klimatyzacją przednią**

Po uruchomieniu pojazdu kliknij przycisk AUTO i ustaw temperaturę klimatyzacji na 22°C, a następnie system automatycznie steruje pracą trybu, ilością powietrza, trybem powietrza zewnętrznego/recyrkulacji i systemem chłodzenia.

📖 ZAPOZNAĆ SIĘ

- Zanieczyszczenia i blokady na powierzchni skraplacza klimatyzatora mogą być przyczyną słabego chłodzenia, dlatego należy utrzymywać skraplacz w czystości.
- Gdy powietrze ulega szybkiemu schłodzeniu w gorących i wilgotnych warunkach, mgła może być widoczna z wylotu, co jest normalnym zjawiskiem fizycznym.
- Gdy temperatura jest niska, np. zimą, sprężarka klimatyzacji może nie uruchomić się, nawet jeśli kontrolka zaświeci się po naciśnięciu przycisku A/C.
- Po schłodzeniu układu klimatyzacji z rury spustowej klimatyzacji może kapać woda. Jest to normalne zjawisko.
- Gdy temperatura w pojeździe obniży się do niższej wartości, sprężarka wyłączy się automatycznie, aby zmniejszyć wpływ na moc układu zasilania oraz zużycie paliwa. Jest to normalne zjawisko.
- Ilość czynnika chłodniczego w układzie klimatyzacji z czasem ulega zmniejszeniu. Jeśli uważasz, że wydajność chłodzenia klimatyzacji jest słaba, udaj się do autoryzowanej stacji serwisowej w celu przeprowadzenia kontroli i naprawy.

📖 ZAPOZNAĆ SIĘ

- Zaleca się włączanie układu chłodzenia klimatyzacją na 5 minut lub dłużej raz w miesiącu i jednocześnie otwieranie okien. Zapobiega to uszkodzeniom układu klimatyzacji spowodowanym brakiem środka smarującego, a także powstawaniu nieprzyjemnego zapachu z parownika z powodu wilgoci i zarazków.
- Podczas nagłego przyspieszania, wyprzedzania i wspinaczki układ zasilania potrzebuje więcej mocy do kompensacji. W tym momencie, jeśli klimatyzacja działa, sprężarka może wyłączyć się automatycznie, jeśli nie wyłączy się automatycznie i poczujesz brak mocy, zaleca się wyłączenie klimatyzacji.
- Jeśli włączona jest klimatyzacja, a pojazd ciągle jedzie po długim wzniesieniu lub znajduje się w wolno poruszającym się ruchu przez dłuższy czas, silnik może się przegrzać. Należy obserwować wskaźnik ostrzegawczy wysokiej temperatury płynu chłodzącego. Jeśli silnik się przegrzeje, zaleca się skierowanie pojazdu w bezpieczne miejsce i zatrzymanie go, wyłączenie klimatyzacji i pozostawienie pojazdu na biegu jałowym przez kilka minut, a następnie sprawdzenie, czy wskaźnik ostrzegawczy wysokiej temperatury płynu chłodzącego zgaśnie. Jeśli nie, należy natychmiast udać się do autoryzowanej stacji serwisowej w celu przeprowadzenia inspekcji i naprawy.

⚠ OSTRZEŻENIE

- Aby przedłużyć żywotność układu klimatyzacji, nie należy używać klimatyzacji przez dłuższy czas na niskich obrotach podczas chłodzenia.
- Zabrania się samodzielnej naprawy układu klimatyzacji, ponieważ czynnik chłodniczy pod wysokim ciśnieniem w układzie klimatyzacji jest szkodliwy dla ludzi. Należy udać się do autoryzowanej stacji serwisowej w celu przeprowadzenia inspekcji i naprawy.
- Prosimy o zakup specjalnego czynnika chłodniczego i środka smarnego do sprężarek w autoryzowanej stacji serwisowej. W przeciwnym razie uszkodzenia układu klimatyzacji powstałe w wyniku tego nie podlegają gwarancji.
- W upalne dni temperatura w zamkniętym pojeździe szybko wzrasta z powodu światła słonecznego, co może spowodować obrażenia ciała lub śmierć zwierząt, zwłaszcza niemowląt i bardzo małych dzieci.

Nawiewy powietrza. Kontrola przepływu powietrza**Nawiew centralny**

Przesuwaj ręcznie dźwignię regulacji wylotu środkowego w górę, w dół, w lewo i w prawo, aby dostosować kierunek przepływu powietrza.

Nawiewy boczne

Przesuwaj dźwignię regulacji wylotu powietrza w górę i w dół, w lewo i w prawo ręcznie, aby dostosować kierunek przepływu powietrza.

Wyjścia podłokietnika

Przesuwaj dźwignię regulacji wylotu powietrza w podłokietniku ręcznie w górę, w dół, w lewo i w prawo, aby dostosować kierunek przepływu powietrza.

Ustawienia klimatyzacji



Włącz zasilanie pojazdu i na ekranie ustawień klimatyzacji ustaw następujące funkcje.

Automatyczna wentylacja kabiny: Zanim użytkownik odblokuje samochód, powietrze w samochodzie.

Automatyczne czyszczenie kabiny: W przypadku wykrycia ryzyka zaparowania szyb w samochodzie klimatyzator automatycznie uruchomi usuwanie zaparowania.

Niestandardowa klimatyzacja: Ustaw na niską/średnią/wysoką temperaturę.

Automatyczna operacja oczyszczania powietrza: System oczyszczania klimatyzacji uruchamia się automatycznie, gdy wykryte zostanie wysokie stężenie PM2.5 w pojeździe. System jakości powietrza (AQS) automatycznie włączy tryb recyrkulacji powietrza, gdy wykryje spadek jakości powietrza na zewnątrz. Gdy jakość powietrza powróci do odpowiedniego poziomu, tryb recyrkulacji powietrza wyłączy się automatycznie; AQS nie jest przeznaczony do wykrywania gazów zapachowych.

Automatyczne usuwanie zaparowania: Po wykryciu ryzyka zaparowania szyb w samochodzie klimatyzator uruchamia się automatycznie w celu przeprowadzenia samooczyszczenia.

Funkcja chłodzenia schowka podłokietnika na konsoli pomocniczej (jeśli jest w wyposażeniu)

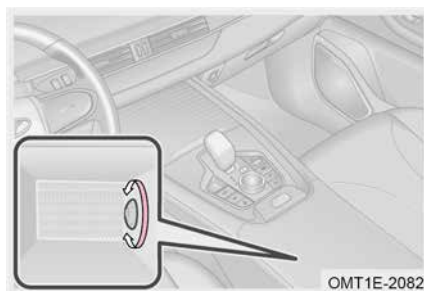

Umieść wymagane artykuły chłodzone (np. napoje w puszkach) w schowku podłokietnika na konsoli pomocniczej, tryb A/C obejmuje tryb twarzy/stóp i wykonaj operację chłodzenia A/C. Obróć wewnętrzne pokrętko schowka podłokietnika przeciwnie do ruchu wskazówek zegara, aby schłodzić wymagane artykuły chłodzone.

OSTRZEŻENIE

Skrzynka podłokietnika na konsoli pomocniczej nie może zostać zamknięta, jeśli chłodzone przedmioty są zbyt duże. Otwierana skrzynka podłokietnika może utrudniać ruchy ramion kierowcy.

3-7. Funkcja zapachu

Funkcja zapachu (jeśli jest w wyposażeniu)

System zapachowy utrzymuje powietrze wewnątrz pojazdu w czystości, usuwa zapachy i działa jak oczyszczacz powietrza. Jest korzystny dla bezpieczeństwa kierowcy i może stworzyć przytulną i zachęcającą atmosferę w wąskiej przestrzeni wewnętrznej pojazdu, aby kierowca był czujny i spokojny, zmniejszając w ten sposób liczbę wypadków drogowych.

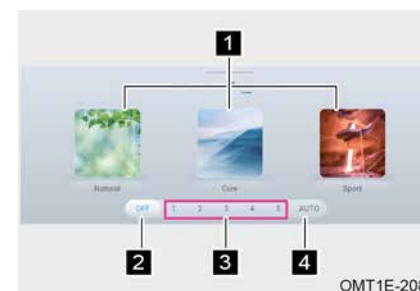

- 1** Przycisk typu zapachu
- 2** Przycisk przełączania zapachu
- 3** Przycisk koncentracji zapachu
- 4** Przycisk AUTO

Przycisk typu zapachu

Po włączeniu funkcji zapachu kliknij przycisk rodzaju zapachu, aby przełączać się między różnymi zapachami.

Jeśli funkcja zapachu nie jest włączona, kliknij przycisk rodzaju zapachu, aby włączyć funkcję zapachu i przełączać się między różnymi zapachami.

Przycisk przełączania zapachu

Kliknij przycisk rodzaju zapachu, aby włączyć/wyłączyć funkcję zapachu.

Przycisk koncentracji zapachu

Po włączeniu funkcji zapachu kliknij przycisk stężenia zapachu, aby dostosować stężenie zapachu.

Jeśli funkcja zapachu jest wyłączona, kliknij przycisk stężenia zapachu, aby włączyć funkcję zapachu i dostosować stężenie zapachu.

Przycisk AUTO

Kliknij przycisk AUTO, aby włączyć tryb automatyczny.

Funkcja odświeżania (jeśli jest w wyposażeniu)

Włącz zasilanie pojazdu w trybie ON. Ustaw funkcję odświeżania za pomocą systemu audio.

Jeśli funkcja zapachu nie jest włączona podczas jazdy, w celu uniknięcia zmęczenia użytkownika podczas jazdy zapach będzie uwalniany automatycznie co pół godziny.

Funkcja powitania zapachem (jeśli jest w wyposażeniu)

Włącz zasilanie pojazdu w trybie ON. Ustaw funkcję powitania zapachem za pomocą systemu audio.

Funkcja zapachu włączy się automatycznie, a następnie wyłączy po 2 minutach, zanim użytkownik odblokuje pojazd i wejdzie do środka.

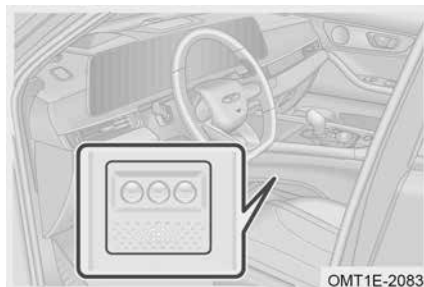
Zastępowanie zapachu

OMT1E-2083

Krok 1: Wyjmij flakon perfum;

Krok 2: Wyjmij stary flakon perfum i wymień go na nowy;

Krok 3: Włóż flakon z zapachem z powrotem do kanału generatora zapachu w odpowiedniej kolejności, tak aby flakon z zapachem i generator zapachu włączyły się automatycznie.

ZAPOZNAĆ SIĘ

- Należy zachować ostrożność podczas wyjmowania/instalowania butelki z zapachem, aby uniknąć uszkodzeń. Zaleca się udanie się do autoryzowanej stacji serwisowej Chery, aby została ona obsłużona przez personel posprzedażowy.
- Zapach można nabyć w autoryzowanej stacji obsługi Chery.

3-8. Ładowanie bezprzewodowe**Ładowanie bezprzewodowe (jeśli jest w wyposażeniu)**

Ładowanie bezprzewodowe wykorzystuje technologię indukcji elektromagnetycznej, zapewniając wygodę i bezpieczeństwo, co pozwala na zwiększenie komfortu jazdy samochodem.



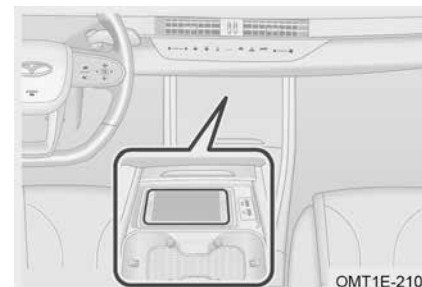

OMT1E-2073

Włącz zasilanie pojazdu, włącz ładowanie bezprzewodowe w System audio – Ustawienia pojazdu – Ustawienia pojazdu.

Metody użycia

OMT1E-2100

Gdy zasilanie pojazdu jest przełączone w tryb ON, ładowanie bezprzewodowe rozpoczyna się po umieszczeniu telefonu komórkowego w strefie wykrywania ładowania bezprzewodowego, a jednostka sterująca audio wyświetla „”; jednostka sterująca audio wyświetla „” po zakończeniu ładowania.

■ W następujących sytuacjach ładowanie bezprzewodowe może nie działać prawidłowo:

- Telefonu komórkowego nie można ładować, jeśli tylna część telefonu znajduje się w odległości większej niż 8 mm od obszaru wykrywania ładowania bezprzewodowego.
- Telefonu komórkowego nie można ładować, jeśli tylna część telefonu jest wykonana z grubego metalu (metal), a na jednostce głównej audio wyświetla się symbol „”.
- Jeśli temperatura powierzchni czujnika ładowania bezprzewodowego przekroczy 65°C z powodu wystawienia na działanie promieni słonecznych, moduł ładowania bezprzewodowego uruchomi funkcję samozabezpieczenia, a ładowanie telefonu komórkowego nie będzie możliwe.

ZAPOZNAĆ SIĘ

- Funkcja ładowania bezprzewodowego obsługuje szybkie ładowanie niektórych telefonów (50 W).
- Funkcja ładowania bezprzewodowego obsługuje wyłącznie telefony komórkowe z funkcją ładowania bezprzewodowego.
- Proszę umieścić telefon komórkowy w środku gniazda telefonu komórkowego. Jeśli przyspieszysz, zwolnisz lub gwałtownie skreścisz podczas jazdy, telefon komórkowy będzie się trząsł, co może wpłynąć na wydajność ładowania i stabilność.

UWAGA

- Podczas normalnego użytkowania pojazdu włączona będzie tymczasowa osłona ładowania, aby pojazd mógł rozpoznać inteligentny klucz.
- Jeśli Twój telefon komórkowy nie obsługuje funkcji ładowania bezprzewodowego, zaleca się nieużywanie ładowania bezprzewodowego. Jakość ładowania bezprzewodowego dostępnej na rynku jest nierówna, a częste używanie może spowodować uszkodzenia (takie jak awaria funkcji, słaby kontakt interfejsu, awaria rozpoznawania metalowych ciał obcych).

Funkcja przypomnienia o zapomnieniu telefonu

Włączyć zasilanie pojazdu, włączyć funkcję przypomnienia o zapomnieniu w System audio – Ustawienia pojazdu – Ustawienia pojazdu.

Jeśli po wyłączeniu zasilania pojazdu otworzysz drzwi kierowcy, a telefon komórkowy pozostanie w obszarze wykrywania ładowania bezprzewodowego, rozlegnie się alarm: „Urządzenie inteligentne nadal znajduje się w pojeździe”.

3-9. Miejsce do przechowywania**Miejsce do przechowywania****Schówek na okulary**

Schówek na okulary znajduje się w pobliżu przedniego światła wewnętrznego. Można go używać do przechowywania okularów lub innych małych przedmiotów.

Kieszenie do przechowywania na drzwiach

Kieszenie do przechowywania znajdujące się z przodu oraz w drugim rzędzie drzwi można wykorzystać do przechowywania map, kubków i innych przedmiotów.

Schówek na rękawiczki

Schówek służy do przechowywania map, instrukcji i innych przedmiotów.

⚠ OSTRZEŻENIE

Przed jazdą upewnij się, że schówek jest zamknięty. W przeciwnym razie w przypadku awaryjnego hamowania lub awaryjnego kierowania może dojść do wypadków i poważnych obrażeń, a nawet śmierci.

Podłokietnik na konsoli pomocniczej

Schówek w podłokietniku na konsoli pomocniczej służy do przechowywania map, instrukcji i innych przedmiotów.

⚠ OSTRZEŻENIE

- Dorostym i dzieciom nie wolno siadać na podłokietniku konsoli pomocniczej.
- Podłokietnik na konsoli pomocniczej musi być zamknięty, gdy pojazd jest uruchomiony. Otwierany podłokietnik na konsoli pomocniczej może utrudniać ruchy ramion kierowcy.

Kieszenie do przechowywania za siedzeniem

Oparcia przednich foteli wyposażone są w kieszenie do przechowywania z tyłu, w których można przechowywać dokumenty, instrukcje itp.

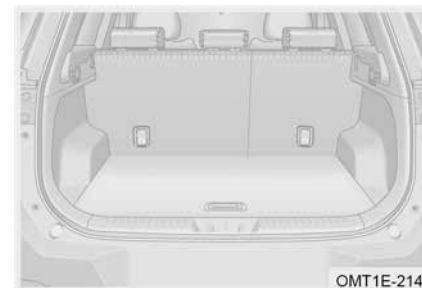
Schówek bagażowy

Aby zwiększyć przestrzeń do przechowywania bagażu, tylne siedzenia można złożyć, gdy na siedzeniach nie ma pasażerów. Więcej informacji znajdziesz w rozdziale „Siedzenia”.

■ Podczas przechowywania bagażu w pojeździe należy przestrzegać następujących środków ostrożności:

1. Uważaj, aby pojazd był równomiernie obciążony.
2. Aby oszczędzać paliwo, nie chowaj niepotrzebnych przedmiotów.
3. Upewnij się, że przewożone przedmioty nie są zbyt duże, co mogłoby uniemożliwić prawidłowe zamknięcie tylnych drzwi.

⚠ OSTRZEŻENIE

- Nie należy prowadzić pojazdu z otwartą lub niezamkniętą klapą bagażnika, aby uniknąć wyrzucenia przedmiotów, które mogą spowodować obrażenia ciała.
- Nie pozwalaj nikomu siadać w bagażniku. Pasażerowie powinni siedzieć na swoich siedzeniach z prawidłowo zapiętymi pasami bezpieczeństwa. W przeciwnym razie mogą zostać poważnie ranni w przypadku nagłego hamowania lub zderzenia.
- Nie układaj towarów ani bagażu wyżej niż oparcie siedzenia. Trzymaj je nisko, jak najbliżej podłogi, aby zapobiec ich przesuwaniu się do przodu w przypadku hamowania, powodując obrażenia ciała.

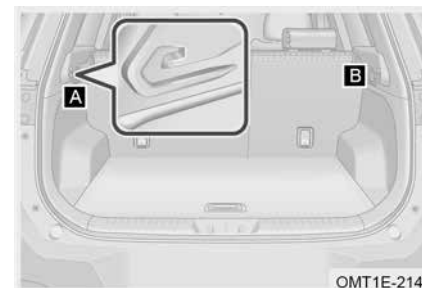
Roleta bagażnika (jeśli jest w wyposażeniu)

Pociągnij roletę bagażnika do otworów w punkcie A i punkcie B, aby ją zabezpieczyć, i sprawdź, czy jest ona prawidłowo zamocowana.

📖 ZAPOZNAĆ SIĘ

Nie umieszczaj żadnych przedmiotów na roletce bagażnika, gdyż może to spowodować jej uszkodzenie.

Bagażnik

Bagażnik

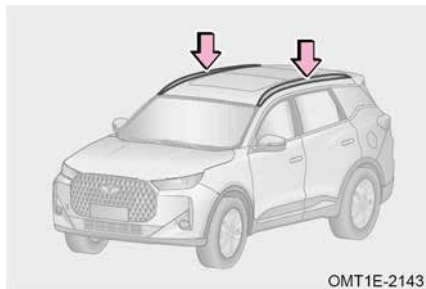

Bagażnik dachowy służy do załadunku ładunku, ładunek wynosi 50 kg. Upewnij się, że całkowita waga ładunku na bagażniku lub narzędziu do załadunku (takim jak bagażnik, poprzeczka) nie przekracza 50 kg.

Nadmierny ciężar spowoduje uszkodzenie bagażnika, szyberdachu, dachu nadwozia i innych elementów, różne problemy spowodowane nadmiernym obciążeniem nie są objęte gwarancją.

⚠ UWAGA

- Załadunek długich lub szerokich ładunków nie może przekraczać całkowitej długości lub szerokości pojazdu.
- Przed rozpoczęciem jazdy upewnij się, że ładunek jest bezpiecznie przytworzony do bagażnika dachowego. Koce lub inne przedmioty ochronne można umieścić między ładunkiem a dachem. Uważaj, aby nie zarysować powierzchni dachu.

⚠ OSTRZEŻENIE

- Ciężar rozmieszczaj równomiernie. Niewłaściwe obciążenie może spowodować pogorszenie kontroli nad układem kierowniczym lub hamowaniem, co może spowodować śmierć lub poważne obrażenia.
- Załadunek obciążenia może spowodować przesunięcie środka ciężkości pojazdu. Unikaj dużych prędkości, nagłych startów, ostrych zakrętów, nagłego hamowania lub gwałtownych manewrów, w przeciwnym razie może to spowodować utratę kontroli lub wywrócenie się pojazdu.

3-10. Gniazdo zasilania

Gniazdo zasilania

■ Gniazdo zasilania z przodu

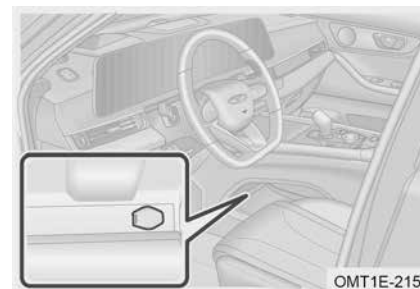

Przednie gniazdo zasilania znajduje się na przednim końcu dodatkowej konsoli. Z gniazdka elektrycznego można korzystać wyłącznie wtedy, gdy zasilanie pojazdu jest ustawione na tryb ACC/ON.

⚠ UWAGA

- Aby zapobiec przepaleniu bezpiecznika, nie należy używać urządzeń elektrycznych o dużej mocy (120 W lub większej).
- Aby zapobiec rozładowaniu akumulatora, nie korzystaj z gniazdka elektrycznego dłużej, niż jest to konieczne, gdy silnik nie pracuje.
- Nie wkładaj niczego i nie pozwól, aby jakkolwiek ciecz dostała się do gniazdka poza odpowiednią wtyczką. Niedopełnienie tego obowiązku może spowodować awarię elektryczną lub zwarcia.

3-11. Port USB

Przedni port USB

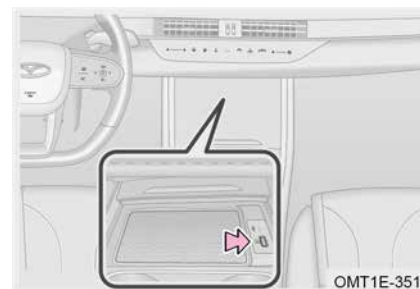

Przedni port USB znajduje się na przednim końcu dodatkowej konsoli (jak pokazano na ilustracji).

Port typu A: Można go używać do odczytu dysków U, podłączania telefonu i ładowania urządzeń elektrycznych o niskim poborze mocy, np. telefonu itp.

Port typu C: Można go używać do ładowania urządzeń elektrycznych o niskim poborze mocy, np. telefonu itp.

Tylony port USB



OMT1E-2161

Tylony port USB znajduje się pod tylnym wylotem powietrza w środkowym podłokietniku. Służy do ładowania urządzeń elektrycznych o niskim poborze mocy, np. telefonu.

3-12. Osłony przeciwsłoneczne i lusterka kosmetyczne

Osłony przeciwsłoneczne i lusterka kosmetyczne

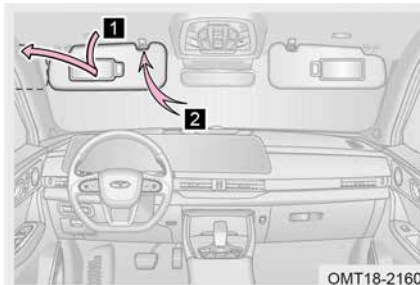

OMT18-2160

Przesuń poziomo osłonę, aby użyć lusterka kosmetycznego. W przypadku pojazdów wyposażonych w oświetlenie lusterka kosmetycznego włączy się ono podczas przesuwania osłony lusterka kosmetycznego.

- 1 Odchyl osłonę przeciwsłoneczną w dół.
- 2 Odłącz hak i obróć go na zewnątrz, aby zasłonić światło boczne.

3-13. Maska

Otwieranie/zamykanie maski



OMT1E-2170

Krok 1: Maska lekko się uniesie, gdy dźwignia zwalnająca ją zostanie pociągnięta dwa razy;

Krok 2: Podnieś maskę i podeprzyj ją, działając na nią sprężyną pneumatyczną;

Krok 3: Opuść maskę i zamknij ją, aż zatrząsk się zablokuje;

Krok 4: Po zamknięciu maski lekko ją unieś, aby sprawdzić, czy jest całkowicie zamknięta.

⚠ UWAGA

- Przed zamknięciem maski sprawdź, czy w komorze silnika nie pozostały jakieś narzędzia, szmaty itp.
- Zamykając maskę, nie należy naciskać jej ręcznie, gdyż może to spowodować jej odkształcenie.
- Przed rozpoczęciem jazdy należy upewnić się, że maska jest zamknięta, w przeciwnym razie może dojść do wypadku lub obrażeń ciała.

3-14. Bagażnik

Otwieranie/zamykanie bagażnika

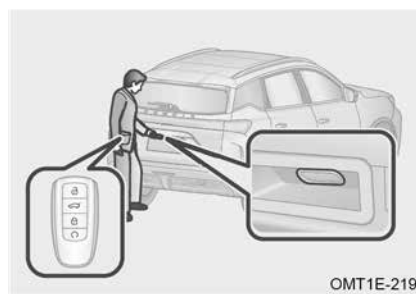

OMT1E-2190

Metoda 1: Gdy centralny zamek jest odblokowany, podejź do tyłu pojazdu, naciśnij zewnętrzny przycisk klapy i podnieś ją, aby otworzyć.

Metoda 2: Gdy centralny zamek jest zablokowany, podejź do tyłu pojazdu, mając przy sobie inteligentny klucz, naciśnij zewnętrzny przycisk klapy bagażnika i podnieś ją, aby otworzyć.

📖 ZAPOZNAĆ SIĘ

Po przełączeniu zasilania pojazdu na tryb ACC/ON i zablokowaniu zamka centralnego należy najpierw odblokować zamek centralnego sterowania, a następnie otworzyć go za pomocą zewnętrznego przełącznika w klapie bagażnika.

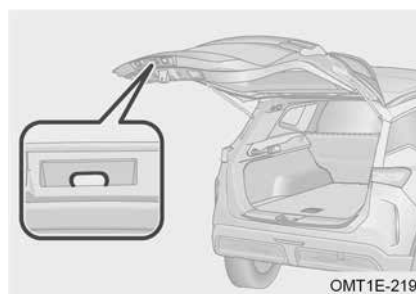

OMT1E-2191

Pociągnij w dół uchwyt pomocniczy bagażnika i zwolnij go, zanim zostanie całkowicie zamknięta. Upewnij się, że bagażnik jest całkowicie zamknięty, zanim opuścisz pojazd.

⚠ OSTRZEŻENIE

Przed rozpoczęciem jazdy upewnij się, że bagażnik jest zamknięty, w przeciwnym razie może dojść do wypadku i uszkodzenia podzespołów.

Elektrycznie otwierana klapa bagażnika (jeśli jest w wyposażeniu)

Dla Twojej wygody klapę bagażnika sterowaną elektrycznie można otwierać/zamykać na różne sposoby (np. za pomocą przełącznika drzwi kierowcy, zewnętrznego przełącznika, wewnętrznego przełącznika, inteligentnego kluczyka zdalnego sterowania, czujnika otwierania inteligentnego kluczyka, rozpoznawania głosu, zdalnego sterowania). Ponadto uzyskasz funkcję regulacji wysokości, dzięki czemu w pełni odczujesz wygodę klapy bagażnika sterowanej elektrycznie.

Inteligentny kluczyk ze zdalnym sterowaniem

Gdy zasilanie pojazdu jest wyłączone, naciśnij i przytrzymaj przycisk otwierania klapy bagażnika na inteligentnym kluczyku, a klapa bagażnika zostanie otwarta/zamknięta.

Przełącznik drzwi kierowcy

OMT1E-2182

Po odblokowaniu centralnego zamka i długim naciśnięciu przycisku „↔” zapalą się światła kierunkowskazów, a klapa bagażnika zostanie otwarta/zamknięta.

Gdy klapa bagażnika jest w ruchu, naciśnij przełącznik „↔”, aby ją zatrzymać.

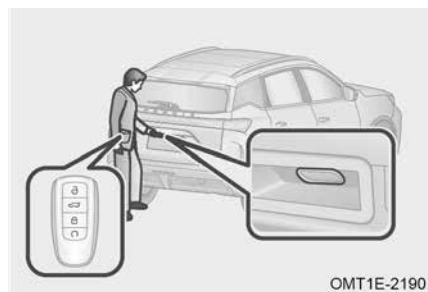
Przełącznik zewnętrzny klapy bagażnika

OMT1E-2190

Metoda 1: Po odblokowaniu centralnego zamka podejź do tyłu pojazdu i naciśnij zewnętrzny przycisk klapy bagażnika. Włączą się kierunkowskazy, a klapa bagażnika zostanie otwarta/zamknięta.

Metoda 2: Przy zablokowanym zamku centralnym podejź do tyłu pojazdu, mając przy sobie inteligentny kluczyk, i naciśnij zewnętrzny przycisk klapy bagażnika. Włączą się kierunkowskazy, a klapa bagażnika zostanie otwarta/zamknięta.

ZAPOZNAĆ SIĘ

- Po przełączeniu zasilania pojazdu na tryb ACC/ON i zablokowaniu zamka centralnego należy najpierw odblokować zamek centralnego sterowania, a następnie otworzyć go za pomocą zewnętrznego przełącznika w klapie bagażnika.
- Po otwarciu bagażnika światło bagażnika włączy się automatycznie. Po zamknięciu natychmiast zgaśnie.

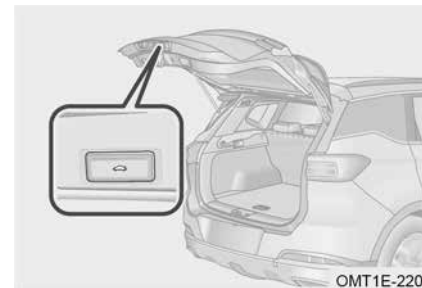
Przełącznik wnętrza klapy bagażnika

OMT1E-2201

Po otwarciu klapy bagażnika należy nacisnąć przełącznik „↔”, aby ją zamknąć.

Gdy klapa bagażnika jest w ruchu, naciśnij przełącznik „↔”, aby ją zatrzymać.

Po otwarciu klapy bagażnika sterowanej elektrycznie ustaw klapę na żądaną wysokość; naciśnij i przytrzymaj przycisk „↔”, aż zaświeci się światło, a wysokość otwarcia klapy bagażnika sterowanej elektrycznie zostanie ustawiona.

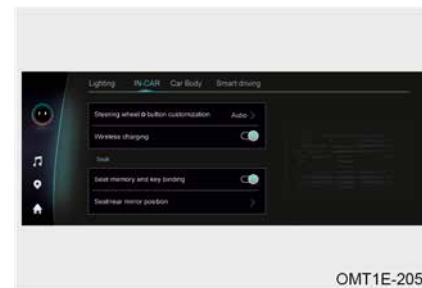
Czujnik inteligentnego kluczyka (jeśli jest w wyposażeniu)

OMT1E-2056

Włącz zasilanie pojazdu w trybie ON. Włącz czujnik inteligentnego kluczyka klapy bagażnika przez System audio – Ustawienia pojazdu – Inteligentny kluczyk.

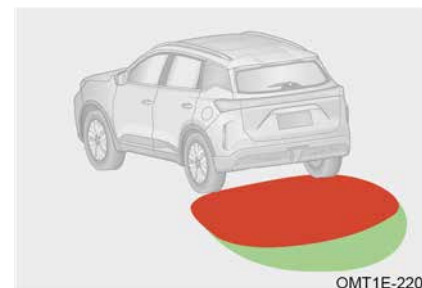

OMT1E-2202

Mając przy sobie inteligentny kluczyk, wjedź do czerwonej strefy i poczekaj, aż kierunkowskazy zaczną migać, zrób krok do tyłu (nie opuszczaj zielonej strefy), a klapa bagażnika otworzy się automatycznie.

Funkcja zabezpieczenia klapy bagażnika przed zablokowaniem

Zabezpieczenie przed zablokowaniem: Jeśli podczas otwierania klapy bagażnika elektrycznie natrafi ona na opór (np. ścianę, przeszkodę), zabezpieczenie przed zablokowaniem zadziała, aby zapobiec uszkodzeniu pojazdu.

Zabezpieczenie przed zablokowaniem podczas cofania: Jeśli podczas zamykania klapy bagażnika pojawi się opór (np. dzieci, bagaż), zabezpieczenie przed zablokowaniem podczas cofania zapobiegnie obrażeniom dzieci i uszkodzeniu pojazdu.

 ZAPOZNAĆ SIĘ

- Więcej szczegółów na temat rozpoznawania głosu znajdziesz w części „System audio”.
- Więcej szczegółów na temat zdalnego sterowania znajdziesz w części „System zdalnego sterowania”.
- Funkcję wykrywania otwarcia klapy bagażnika za pomocą inteligentnego kluczyka należy ustawić w systemie audio. Więcej szczegółów znajdziesz w części „System audio”.
- Wysokość otwarcia klapy bagażnika sterowanej elektrycznie można również ustawić w systemie audio. Więcej szczegółów znajdziesz w części „System audio”.
- Jeśli wysokość otwarcia klapy bagażnika jest zbyt niska lub zbyt wysoka, nie można jej ustawić.
- Funkcja wykrywania otwartej klapy bagażnika za pomocą inteligentnego kluczyka wyłącza się po 3 dniach od zamknięcia pojazdu. Ponowne uruchomienie silnika przywróci funkcję.
- Nie należy umieszczać inteligentnego kluczyka w pobliżu komputera, myszy bezprzewodowej, telefonu itp. W przeciwnym razie może nie wykrywać otwarcia/zamknięcia.
- Gdy jakikolwiek przełącznik (np. przycisk, przycisk otwierania) zostanie aktywowany podczas ruchu klapy bagażnika, ona zatrzyma się.
- Ulewny deszcz, intensywny śnieg, mycie samochodu pod wysokim ciśnieniem, poważne zabrudzenia tylnego zderzaka i urządzenia trakcyjnego z tyłu pojazdu mogą zmniejszyć czułość czujnika, co jest zjawiskiem normalnym.

 UWAGA

- Jeśli kłapa bagażnika otwiera się nieprawidłowo, należy jak najszybciej udać się do autoryzowanego serwisu w celu sprawdzenia i dokonania naprawy.
- Po otwarciu klapy bagażnika sterowanej elektrycznie nie należy ciągnąć za drążek podporowy na boki, ponieważ może to spowodować uszkodzenie powiązanych części.
- Przed rozpoczęciem jazdy upewnij się, że kłapa bagażnika jest zamknięta, w przeciwnym razie może to spowodować wypadek i uszkodzenie powiązanych części.
- Przed otwarciem klapy bagażnika sterowanej elektrycznie upewnij się, że w zasięgu ich otwarcia nie znajdują się żadne zanieczyszczenia, przeszkoda itp., które mogły je uszkodzić.
- Zamykając kłapę bagażnika, upewnij się, że nikt nie zostanie przycięty. Jeśli zamykanie zostanie przerwane, zamknij je ponownie.
- Gdy kłapa bagażnika jest otwarta do najwyższego położenia, nie można ich przesunąć ani podeprzeć ręką, aby ustawić je wyżej, ponieważ może to spowodować uszkodzenie powiązanych części.
- Zamykając ręcznie kłapę bagażnika, należy to robić delikatnie, nie należy używać siły, ponieważ może to spowodować uszkodzenie silnika i modułu.
- Podczas jazdy pod górę lub z góry, ze względu na zmianę środka ciężkości, kłapa bagażnika sterowana elektrycznie może się nie otwierać lub zamykać. Jest to normalne. Otwórz lub zamknij ją ręcznie.
- Jeśli kabel akumulatora zostanie odłączony i ponownie podłączony, należy ręcznie zamknąć kłapę bagażnika do pozycji zablokowanej ze stałą prędkością, a następnie nacisnąć przełącznik, aby normalnie ją otworzyć/zamknąć.

 OSTRZEŻENIE

- Przed rozpoczęciem jazdy upewnij się, że kłapa bagażnika jest zamknięta, w przeciwnym razie może dojść do wypadku i uszkodzenia podzespołów.
- Mimo że kłapa bagażnika jest wyposażona w funkcję ochrony przed zacięciem, nie należy celowo włączać tej funkcji, aby uniknąć przypadkowych obrażeń.

Awaryjne otwieranie klapy bagażnika

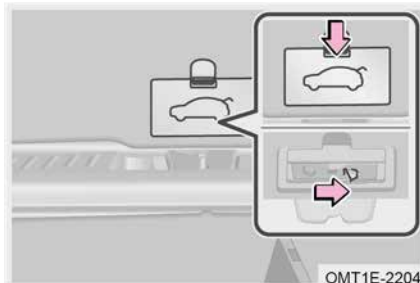

OMT1E-2204

Klapy bagażnika nie można otworzyć, gdy akumulator jest rozładowany lub w podobnych warunkach. W takim przypadku klapę bagażnika można otworzyć za pomocą wyłącznika awaryjnego (zatrzymaj pojazd tak długo, jak to możliwe).

Krok 1: Złóż oparcie tylnego siedzenia;

Krok 2: Wejść do tylnej części pojazdu i otwórz pokrywę urządzenia awaryjnego;

Krok 3: Przesuń ręką przełącznik urządzenia awaryjnego w prawo, zwolnij go, a następnie pchnij klapę bagażnika, aby ją otworzyć.

3-15. Korek wlewu paliwa

Elektryczny korek wlewu paliwa

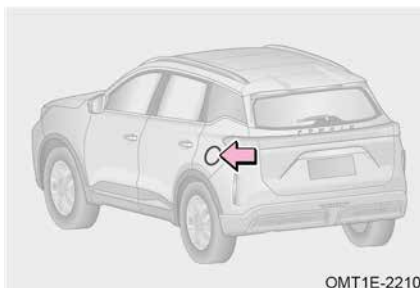

OMT1E-2210

Krok 1: Po wyłączeniu zabezpieczenia pojazdu naciśnij środkową tylną część korka wlewu paliwa, a korek wyskoczy i lekko otworzy się pod maksymalnym kątem.

UWAGA

Otwórz/zamknij korek wlewu paliwa po wyłączeniu zabezpieczenia pojazdu. W przeciwnym razie może dojść do uszkodzenia elementów korka wlewu paliwa.

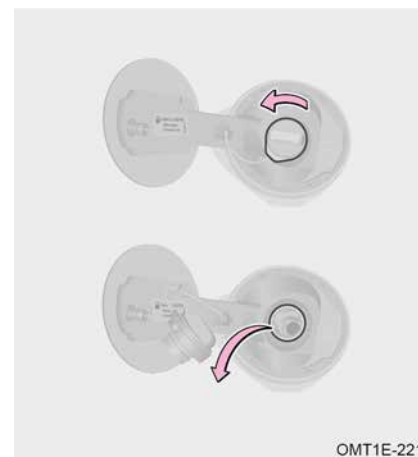

OMT1E-2211

Krok 2: Odkręć korek wlewu paliwa w kierunku przeciwnym do ruchu wskazówek zegara, aby go zdjąć;

Krok 3: Po zatankowaniu przekręć korek wlewu paliwa zgodnie z ruchem wskazówek zegara, aż usłyszysz dźwięk kliknięcia.

Krok 4: Przekręć korek wlewu paliwa do właściwej pozycji i naciśnij, aby go zamknąć.

ZAPOZNAĆ SIĘ

Paliwo może zanieczyścić środowisko. Dlatego rozlane paliwo powinno być zebrane i zutylizowane przez profesjonalistę.

UWAGA

- Nigdy nie dodawaj oleju napędowego do zbiornika paliwa.
- Po mocnym dokręceniu korka wlewu paliw rozluźnij uścisk, a korek lekko obróci się w przeciwnym kierunku. To normalne.
- Aby zapobiec uszkodzeniu nasadki, należy stosować siłę wyłącznie w kierunku obrotu. Nie ciągnąć ani nie podważać.
- Przy odkręcaniu korka wlewu paliwa może być słyszalny cichy szum, co jest zjawiskiem normalnym.
- Podczas mrożenia w niskiej temperaturze po dezaktywacji fortyfikacji pojazdu, stuknij w korek zbiornika paliwa, a następnie korek zbiornika paliwa się otworzy. Jest to normalne zjawisko.
- Jeżeli podczas tankowania dojdzie do wycieku paliwa, należy je natychmiast wytrzeć, aby nie uszkodzić lakieru pojazdu.
- Jeśli podczas jazdy korek wlewu paliwa nie jest zamknięty, należy skierować pojazd w bezpieczne miejsce, zatrzymać go i ponownie zamknąć korek.
- Jeśli zabezpieczenie pojazdu nie jest wyłączone, nigdy nie naciskaj korka wlewu paliwa z dużą siłą, ponieważ może to spowodować uszkodzenie elementów korka wlewu paliwa.

OSTRZEŻENIE

- Przed tankowaniem wyłącz przełącznik ENGINE START/STOP i zamknij wszystkie drzwi i okna.
- Nie wdychaj odparowanego paliwa, gdyż zawiera ono substancje szkodliwe dla zdrowia.
- Upewnij się, że korek wlewu paliwa jest dobrze dokręcony, aby zapobiec rozlaniu paliwa, co mogłoby spowodować wypadek.
- Ponieważ benzyna jest łatwopalna, podczas tankowania zabronione jest palenie, a także unikanie iskier lub otwartego ognia.
- Nie zdejmuj szybko korka wlewu paliwa podczas otwierania go. W upalne dni, jeśli korek zostanie nagle zdjęty, wysoko sprężone opary paliwa mogą wydostać się z szyjki wlewu i spowodować obrażenia ciała.
- Po wyjściu z pojazdu i przed otwarciem korka wlewu paliwa dotknij niepolowanej powierzchni metalowej, aby rozładować elektryczność statyczną. Ważne jest rozładowanie elektryczności statycznej przed tankowaniem, ponieważ iskry powstałe w wyniku elektryczności statycznej mogą spowodować zapłon oparów paliwa podczas tankowania.
- Nie próbuj kontynuować tankowania po automatycznym wyłączeniu pistoletu paliwowego! W przeciwnym razie zbiornik paliwa może być zbyt pełny, co spowoduje jego przepełnienie, a to może spowodować pożar, wybuch i poważne obrażenia.

PROWADZENIE POJAZDU

4-1. Tryb zasilania pojazdu	Inteligentny, szybki system napędu na wszystkie koła (AWD)	153
Przełącznik START/STOP SILNIKA	Tryb jazdy	154
4-2. Uruchamianie i wyłączenie silnika	4-5. Układ kierowniczy	
Normalne uruchamianie i wyłączenie	Elektryczny układ wspomagania kierownicy (EPS)	159
Uruchamianie i wyłączenie w sytuacjach awaryjnych ...	4-6. Układ hamulcowy	
Adaptacyjny układ sterowania silnikiem	Elektryczny układ hamulca postojowego (EPB)	160
Filtr cząstek stałych benzyny (GPF) (jeśli jest w wyposażeniu)	Automatyczny system parkowania (AUTO HOLD)	163
4-3. Skrzynia biegów	Wspomaganie podciśnieniowe	164
Automatyczna skrzynia biegów	Hamulec nożny	165
4-4. Inteligentny, szybki system napędu na wszystkie koła (AWD) (jeśli jest w wyposażeniu)	4-7. Poduszka powietrzna (SRS)	
	Poduszka powietrzna (SRS)	166

4-1. Tryb zasilania pojazdu

Przełącznik START/STOP SILNIKA

Gdy system wykryje prawidłowy inteligentny kluczyk, naciśnij przycisk ENGINE START STOP, aby przełączyć tryb zasilania pojazdu. Za każdym razem, gdy naciśnięty zostanie przycisk ENGINE START STOP, tryb zostanie przełączony jeden raz (OFF – ACC – ON).



Tryb WYŁĄCZONY (kontrolka nie świeci się): Wszystkie urządzenia elektryczne są wyłączone. Tryb ACC (kontrolka świeci na bursztynowo): Można używać urządzeń częściowo elektrycznych.

Tryb WŁĄCZONY (kontrolka świeci na bursztynowo): Można używać wszystkich urządzeń elektrycznych.

Tryb START (wskaźnik świeci na zielono): Gdy źródło zasilania pojazdu jest ustawione na tryb ACC/ON, wciśnij pedał sprzęgła, a bieg skrzyni biegów jest w położeniu neutralnym (w przypadku modeli M/T) lub wciśnij pedał hamulca, a bieg skrzyni biegów jest w położeniu P (w przypadku modeli A/T). Moc pojazdu jest przełączana na tryb START, a silnik można uruchomić, naciskając przełącznik ENGINE START STOP.

ZAPOZNAĆ SIĘ

Jeżeli przycisk ENGINE START STOP nie zostanie wciśnięty prawidłowo, nie będzie można przełączyć trybu zasilania pojazdu lub silnik może nie zostać uruchomiony.

UWAGA

- Gdy silnik nie pracuje, należy przełączyć tryb zasilania pojazdu w pozycję WYŁĄCZONY, aby zapobiec rozładowaniu akumulatora.
- Gdy silnik pracuje i zostanie wyjęty inteligentny kluczyk, silnik nie wyłączy się automatycznie, rozlegnie się 6 sygnałów dźwiękowych systemu antykradzieżowego, a na wyświetlaczu pojawi się komunikat „Inteligentny kluczyk nie został wykryty”.
- Gdy silnik pracuje, a dźwignia zmiany biegów jest ustawiona w pozycji R/N/D, wyłącz silnik, a zasilanie pojazdu zostanie przełączone na tryb ACC inny niż tryb OFF. Przesuń dźwignię w pozycję P, zasilanie pojazdu zostanie przełączone na tryb ON, a następnie naciśnij ponownie przełącznik ENGINE START STOP, aby przełączyć go na tryb OFF.

Funkcja automatycznego wyłączenia

Gdy silnik nie pracuje, a zasilanie pojazdu zostanie przełączone w tryb ON na godzinę lub dłużej (dźwignia zmiany biegów pojazdu z automatyczną skrzynią biegów zostanie ustawiona w pozycji P), zasilanie pojazdu zostanie automatycznie przełączone w tryb OFF. Funkcja ta nie jest w stanie całkowicie zapobiec rozładowaniu akumulatora.

4-2. Uruchamianie i wyłączanie silnika

Normalne uruchamianie i wyłączanie

Przed uruchomieniem silnika

- Krok 1: Przed wejściem do pojazdu sprawdź jego otoczenie;
- Krok 2: Dostosuj pozycję siedzenia, kąt oparcia, wysokość zagłówka i kąt kierownicy;
- Krok 3: Wyreguluj kąty ustawienia lusterek wstecznych wewnętrznych i zewnętrznych;
- Krok 4: Wyłącz niepotrzebne światła i urządzenia elektryczne;
- Krok 5: Zapnij pasy bezpieczeństwa;
- Krok 6: Sprawdź, czy hamulec postojowy jest zaciągnięty;
- Krok 7: Przekładnia znajduje się w położeniu neutralnym (w przypadku modeli z przekładnią M/T) lub w położeniu P (w przypadku modeli z przekładnią A/T);
- Krok 8: Przesuń pojazd w tryb ON, sprawdź, czy wskaźniki na zestawie wskaźników działają prawidłowo. Jeżeli nie, natychmiast udaj się do autoryzowanej stacji obsługi w celu sprawdzenia i naprawy.

Uruchamianie silnika

Inteligentny kluczyk nosi się przy sobie lub wkłada do pojazdu i można go normalnie wykryć:

- Krok 1: Źródło zasilania pojazdu należy przełączyć na tryb ACC/ON, nacisnąć pedał sprzęgła, a bieg skrzyni biegów będzie w położeniu neutralnym (w przypadku modeli z przekładnią M/T) lub nacisnąć pedał hamulca, a bieg skrzyni biegów będzie w położeniu P (w przypadku modeli z przekładnią A/T);
- Krok 2: Źródło zasilania pojazdu należy przełączyć na tryb START (kontrolka zaświeci się na zielono), nacisnąć przycisk ENGINE START STOP, aby uruchomić silnik.

ZAPOZNAĆ SIĘ

Podczas korzystania z przełącznika ENGINE START STOP wystarczy jedno krótkie, mocne naciśnięcie.

Po uruchomieniu silnika

Prędkość biegu jałowego silnika jest kontrolowana przez elektroniczny układ sterowania. Po uruchomieniu silnika wysoka prędkość może pomóc zwiększyć temperaturę silnika, jest to normalne. Po wzroście temperatury silnika prędkość automatycznie spadnie do normalnej prędkości. Jeśli tak się nie stanie, należy udać się do autoryzowanej stacji serwisowej w celu przeprowadzenia kontroli i naprawy.

⚠ OSTRZEŻENIE

Spaliny zawierają szkodliwą substancję, która może prowadzić do poważnego zagrożenia dla zdrowia po wdychaniu. Aby uniknąć wdychania spalin, należy stosować następujące metody:

- Nie należy pozostawiać pracującego silnika na dłuższy czas w miejscu pozbawionym wentylacji, np. w garażu itp.
- Podczas pracy silnika w wentylowanym pomieszczeniu ktoś powinien kontrolować silnik w pojeździe, przełączyć klimatyzację na tryb pobierania powietrza z zewnątrz i ustawić wysoką prędkość wentylatora.

Wyłączanie silnika

Krok 1: Zatrzymaj pojazd i zaciągnij hamulec postojowy;

Krok 2: Przesuń dźwignię zmiany biegów w położenie N (w modelach z skrzynią manualną) lub P (w modelach z skrzynią automatyczną), naciśnij przycisk ENGINE START STOP, aby wyłączyć silnik;

Krok 3: Sprawdź, czy silnik jest wyłączony.

⚠ UWAGA

- Nie naciskaj pedału gazu przed wyłączeniem silnika.
- Po długiej jeździe z dużą prędkością temperatura silnika będzie wysoka. Nie wyłączaj silnika natychmiast po zatrzymaniu pojazdu. Pozostaw silnik na biegu jałowym przez kilka minut, a następnie wyłącz go po spadku temperatury. W przeciwnym razie silnik może zostać uszkodzony.

Uruchamianie i wyłączanie w sytuacjach awaryjnych**Uruchamianie silnika w sytuacjach awaryjnych**

Gdy bateria inteligentnego kluczyka jest słaba lub sygnał jest poważnie zakłócony, funkcja ENGINE START STOP nie będzie działać normalnie. W takim przypadku uruchom silnik zgodnie z następującymi krokami:



Krok 1: Umieść inteligentny kluczyk w schowku konsoli pomocniczej (jak pokazano na rysunku), przednią stroną skierowaną do góry. Nie naciskaj pedału sprzęgła (w przypadku modeli z przekładnią manualną) ani pedału hamulca (w przypadku modeli z przekładnią automatyczną) w tym czasie;

Krok 2: Źródło zasilania pojazdu należy przełączyć na tryb ACC/ON, naciśnąc pedał sprzęgła, a bieg skrzyni biegów znajduje się w położeniu neutralnym (pojazd z manualną skrzynią biegów) lub naciśnąc pedał hamulca, a bieg skrzyni biegów znajduje się w położeniu P (pojazd z automatyczną skrzynią biegów);

Krok 3: Źródło zasilania pojazdu należy przełączyć na tryb START (kontrolka zaświeci się na zielono), naciśnąc przycisk ENGINE START STOP, aby uruchomić silnik.

📖 ZAPOZNAĆ SIĘ

- W przypadku pojazdów z automatyczną skrzynią biegów układ zasilania pojazdu przełącza się na tryb ACC. Jeśli pojazd nie można uruchomić poprzez naciśnięcie pedału hamulca, należy nacisnąć i przytrzymać przycisk ENGINE START STOP przez co najmniej 15 sekund, system zignoruje sygnał pedału hamulca, a silnik może zostać uruchomiony w tym samym czasie. (Nie zaleca się używania tej funkcji w celu ponownego ruszenia, chyba że wystąpią szczególne okoliczności).
- Podczas codziennego użytkowania pojazdu nie umieszczaj inteligentnego kluczyka w schowku w konsoli pomocniczej oznaczonym symbolem „klucz” (ponieważ inteligentny kluczyk z wystarczająco naładowaną baterią w schowku w konsoli pomocniczej może uruchomić alarm w zestawie wskaźników: „Inteligentny kluczyk nie został wykryty”, „Sprawdzony pomyślnie, gotowy do uruchomienia”, co może skutkować błędną oceną sytuacji przez właściciela).

Wyłączanie silnika w sytuacjach awaryjnych

Jeżeli podczas jazdy układy pojazdu działają prawidłowo w razie konieczności zatrzymania silnika w nagłych wypadkach, należy wykonać następujące czynności:
Metoda 1: Naciśnij i przytrzymaj przycisk ENGINE START STOP przez 3 sekundy lub dłużej.

Metoda 2: Naciśnij krótko i nieprzerwanie przycisk ENGINE START STOP 3 razy lub więcej w ciągu 2 sekund.



Adaptacyjny układ sterowania silnikiem

Jeżeli zacisk akumulatora zostanie odłączony i ponownie podłączony, zasilanie pojazdu zostanie przełączone w tryb WŁĄCZONY, a po odczekaniu 15 sekund przed uruchomieniem silnika zasilanie pojazdu zostanie przełączone w tryb WYŁĄCZONY.

W początkowej fazie jazdy mogą wystąpić nietypowe zjawiska (takie jak drżenie silnika lub nierównomierny rozruch). Jest to normalne zjawisko, wynikające z faktu, że układ sterowania silnikiem uczy się ponownie dostosowywać do pracy silnika.

Filtr cząstek stałych benzyny (GPF) (jeśli jest w wyposażeniu)

GPF może wychwytywać emisje cząstek stałych z gazów wydechowych, aby zmniejszyć wpływ emisji cząstek stałych pojazdu. Gdy emisje cząstek stałych z GPF nagromadzą się do pewnego stopnia, system zregeneruje GPF za pomocą określonej strategii.

Gdy „” zapala się zielona kontrolka na zestawie wskaźników, aby uniknąć awarii silnika praca na biegu jałowym przez dłuższy czas, jazda z większą prędkością (prędkość pojazdu ≥ 60 km/h) w przypadku bezpieczeństwa i zgodności, aż wskaźnik zgaśnie. Gdy na zestawie wskaźników zapali się żółty wskaźnik „”, cząstki wychwycone w GPF osiągnęły wartość graniczną, należy udać się do autoryzowanej stacji serwisowej w celu przeprowadzenia kontroli i naprawy.

■ Podczas codziennej jazdy należy przestrzegać następujących środków ostrożności:

1. Unikaj częstego pokonywania krótkich dystansów.
2. Unikaj długotrwałej lub częstej pracy silnika na biegu jałowym.
3. Unikaj długotrwałej lub częstej pracy silnika na niskich i wysokich obrotach.

⚠ OSTRZEŻENIE

Zabrania się parkowania na suchych liściach, sianie lub innych materiałach łatwopalnych lub pozostawiania pojazdu na biegu jałowym przez długi czas. Gdy silnik pracuje lub pojazd jest zatrzymany, wysoka temperatura rury wydechowej może spowodować pożar.

4-3. Skrzynia biegów

Automatyczna skrzynia biegów

Automatyczna skrzynia biegów

Automatyczna skrzynia biegów należy do automatycznych skrzyń biegów sterowanych elektronicznie, z trybem ręcznej i automatycznej zmiany biegów.



Metoda działania

Krok 1: Wciśnij całkowicie pedał hamulca, a następnie przesunij dźwignię zmiany biegów z położenia P na D;

Krok 2: Zwolnij hamulec postojowy ręcznie lub automatycznie i zwolnij pedał hamulca, aby powoli jechać pojazdem.

📖 ZAPOZNAĆ SIĘ

Naciśnij przycisk P na dźwigni zmiany biegów, aby przełączyć na P. Przesuń dźwignię zmiany biegów do przodu lub do tyłu, aby przełączyć na inne pozycje (R, N, D).

Wprowadzenie do pozycji przekładni

Poniższe informacje pomogą zrozumieć cel i procedury obsługi różnych przekładni, co pozwoli dokonać właściwego wyboru, biorąc pod uwagę rzeczywiste zapotrzebowanie podczas pracy.

Zakres biegów	Funkcja
Pozycja P (parking)	To jest pozycja parkowania. Koła napędowe są mechanicznie zablokowane. Silnik można uruchomić.
Pozycja R (wsteczna)	To jest pozycja R. Zapalą się światła cofania i zadziała system wspomagania parkowania.

Zakres biegów	Funkcja
Pozycja N (neutralna)	To jest pozycja neutralna. Służy do krótkotrwałego zatrzymania na biegu jałowym.
Pozycja D (napęd do przodu)	To jest bieg do jazdy do przodu. Automatycznie zmienia biegi do przodu w górę i w dół w zależności od obciążenia silnika i prędkości pojazdu.

⚠ UWAGA

- W trybie manualnym, gdy prędkość nie ulega zmianie, funkcja redukcji biegu jest dozwolona, a automatyczna zmiana biegu na wyższy jest niedozwolona.
- Nigdy nie zmieniaj biegu na P, gdy pojazd nie jest zatrzymany w sposób stabilny. Może to prowadzić do nieprawidłowego dźwięku lub uszkodzenia skrzyni biegów.
- W przypadku zgaśnięcia silnika nie należy jechać na biegu N. W przeciwnym razie skrzynia biegów ulegnie uszkodzeniu.
- Nie przesuwaj dźwigni zmiany biegów z pozycji D, gdy pojazd porusza się do przodu. W przeciwnym razie skrzynia biegów może zostać poważnie uszkodzona.
- Nie przesuwaj dźwigni zmiany biegów z pozycji R, gdy pojazd porusza się do tyłu. W przeciwnym razie skrzynia biegów może zostać poważnie uszkodzona.
- Podczas zmiany położenia dźwigni zmiany biegów z pozycji P, konieczne jest najpierw naciśnięcie pedału hamulca, aby zatrzymać pojazd w sposób stabilny, a następnie wykonanie zmiany biegów pomiędzy poszczególnymi pozycjami. W przeciwnym razie mechanizm zmiany biegów ulegnie uszkodzeniu.
- Gdy z powodu niewystarczającej ilości baterii wystąpią usterki pojazdu, nawet naciśnięcie pedału hamulca uniemożliwi zmianę biegu z P. Należy natychmiast udać się do autoryzowanej stacji serwisowej w celu przeprowadzenia kontroli i naprawy.
- W trybie ręcznym, gdy prędkość obrotowa silnika osiągnie najwyższą wartość, bieg automatycznie zmienia się na wyższy; gdy prędkość obrotowa silnika jest zbyt niska, bieg automatycznie zmienia się na niższy; gdy pojazd hamuje i zwalnia, bieg automatycznie zmienia się na niższy.
- W trybie manualnym zmiany biegów w górę i w dół muszą być wykonywane poprzez naciśnięcie dźwigni zmiany biegów zgodnie z prędkością obrotową silnika i prędkością pojazdu. Jeśli wymagania nie zostaną spełnione, skrzynia biegów nie wykona operacji zmiany biegów.
- Gdy pojazd jest zaparkowany na pochyłości, należy najpierw zaciągnąć hamulec postojowy, a następnie przesunąć dźwignię zmiany biegów w położenie P. Po ruszeniu na pochyłości należy najpierw przesunąć dźwignię zmiany biegów w położenie inne niż P, a następnie zwolnić hamulec postojowy, aby móc jechać.
- Próbuąc wydostać pojazd z ugrzęźnięcia lub brodzenia, zaleca się ręczny wybór niższego biegu, aby uzyskać większą siłę napędu na koła i uniknąć przedostania się wody do układu wydechowego.

⚠ UWAGA

- W dozwolonym zakresie prędkości silnika skrzynia biegów zablokuje się na biegu wybranym ręcznie. Gdy pojazd długo jedzie w dół, zaleca się ręczne wybranie niższego biegu, aby lepiej kontrolować prędkość pojazdu i zmniejszyć tłumienie siły hamowania pojazdu, ponieważ pedał hamulca jest wciskany przez długi czas lub często.

⚠ OSTRZEŻENIE

- Nigdy nie holuj pojazdu na dużą odległość lub z dużą prędkością. Podnieś koła napędowe lub odłącz wał napędowy podczas holowania.
- Jeśli skrzynia biegów znajduje się w położeniu N, należy upewnić się, że hamulec postojowy jest zaciągnięty lub pedał hamulca jest wciśnięty, w przeciwnym razie może dojść do wypadku.

Przesuń na P automatycznie

Gdy pojazd zatrzyma się przy prędkości wyższej niż 15 km/h, skrzynia biegów jest w położeniu R lub D, drzwi po stronie kierowcy są otwarte, a pedał hamulca nie jest wciśnięty, nastąpi automatyczna zmiana na P. Jeśli drzwi nie mogą zostać zamknięte z powodu uszkodzenia drzwi po stronie kierowcy, kierowca może automatycznie zmienić na P w systemie, a następnie przesunąć dźwignię zmiany biegów na R lub D, a pojazd będzie jechał normalnie.

Specyfikacja operacji samouczenia się skrzyni biegów

Jeżeli akumulator zostanie odłączony natychmiast po przełączeniu zasilania pojazdu w tryb WYŁĄCZONY, po ponownym podłączeniu akumulatora nastąpi utrata położenia biegu; w tym momencie konieczne jest przeprowadzenie automatycznego uczenia się położenia bębna zmiany biegów i sprzęgła, po czym pojazdem można jeździć normalnie.

Krok 1: Podłącz akumulator i włącz zasilanie pojazdu;

Krok 2: Mocno naciśnij pedał hamulca i przytrzymaj przez 30 sekund lub dłużej, aż na zestawie wskaźników wyświetli się litera P. W tym momencie operacja samodzielnego uczenia się skrzyni biegów zostanie zakończona;

Krok 3: Jeśli P nie jest wyświetlane, odłącz ujemny zacisk akumulatora i powtórz kroki 1 i 2, aż na zestawie wskaźników wyświetli się P.

📖 ZAPOZNAĆ SIĘ

Zaleca się udanie się do autoryzowanej stacji obsługi w celu wykonania czynności obsługowych przez personel.

Tryb awaryjny

W przypadku awarii układu przeniesienia napędu zostanie włączony tryb awaryjny. Automatycznie aktywowana, w tym samym czasie na zestawie wskaźników zapala się żółta kontrolka „”; skrzynia biegów nie może pracować normalnie, a pojazd zwalnia i jedzie z niską prędkością.

⚠ UWAGA

Jazda na duże odległości nie jest dozwolona w trybie fail-safe. W przeciwnym razie skrzynia biegów może ulec uszkodzeniu, skontaktuj się z autoryzowaną stacją serwisową w celu natychmiastowej kontroli i naprawy.

4-4. Inteligentny, szybki system napędu na wszystkie koła (AWD) (jeśli jest w wyposażeniu)**Inteligentny, szybki system napędu na wszystkie koła (AWD)**



Pojazd jest ustawiony na 6 trybów jazdy: NORMALNY/SPORTOWY/ECO/ŚNIEG/BŁOTO/OFF ROAD. Układ napędu na wszystkie koła działa inteligentnie we wszystkich trybach, realizując automatyczne przełączanie między napędem na dwa koła i napędem na cztery koła w czasie rzeczywistym. Możesz również ręcznie ustawić tryb jazdy na podstawie oceny warunków drogowych. Tryb OFF ROAD pomoże Ci uwolnić pojazd od problemów w skomplikowanych warunkach drogowych.

Uwaga: Gdy elektroniczny program stabilizacji toru jazdy (ESP) jest wyłączony, nawet jeśli wybrany jest tryb ŚNIEG/BŁOTO/TERENOWE DROGĘ, poślizg i przyczepność pojazdu ulegają zmniejszeniu.

⚠ UWAGA

Unikaj długotrwałej jazdy po piaszczystych lub błotnistych drogach oraz długotrwałego poślizgu kół. Taka sytuacja może uruchomić funkcję ochrony przed przegrzaniem systemu napędu na cztery koła, w wyniku czego żółta kontrolka „” na desce rozdzielczej będzie się stale świecić, a pojazd przełączy się z napędu na cztery koła na napęd na dwa koła w celu ochrony układu napędowego. W bezpiecznych warunkach należy jak najszybciej zatrzymać pojazd, aby rozproszyć ciepło, i odczekać kilka minut, aż funkcja ochrony przed przegrzaniem zostanie wyłączona (zaleca się odczekanie kilku dodatkowych minut po zgaśnięciu alarmu, aby temperatura systemu napędu na cztery koła była niższa i jego wydajność lepiej się regenerowała), zanim ponownie włączysz napęd na cztery koła. Jeśli alarm nie zostanie wyłączony przez dłuższy czas, skontaktuj się z autoryzowaną stacją serwisową.

Wskaźnik inteligentnego układu napędu na wszystkie koła (AWD)

Gdy wystąpi tymczasowa usterka, żółta kontrolka „” na panelu instrumentów świeci się stale; gdy wystąpi trwała usterka, czerwona kontrolka „” na panelu instrumentów świeci się stale. Jednocześnie panel instrumentów wyświetla komunikat: „Awaria układu napędu na wszystkie koła, skontaktuj się ze stacją serwisową”.

📖 ZAPOZNAĆ SIĘ

- W przypadku awarii napędu na wszystkie koła elektroniczny układ stabilizacji toru jazdy (ESP) uruchamia alarm i przestaje działać, a jedynym aktywnym układem jest układ zapobiegający blokowaniu kół (ABS).
- Jeśli żółta kontrolka „” na zestawie wskaźników świeci się stale, pojazd będzie korzystał z napędu na dwa koła, aby zapewnić normalną jazdę.

Tryb jazdy

Tryb jazdy (metoda 1)



Krok 1: Włącz zasilanie pojazdu i utrzymuj pojazd w miejscu lub zapewnij bezpieczną jazdę;

Krok 2: Obróć pokrętkę „”, aby przełączać między trybami NORMAL/SPORT/ECO/SNOW/MUD/OFF ROAD; odpowiednia ikona trybu na zestawie wskaźników zapala się, a odpowiedni tryb motywu zostaje przełączony.

Jednocześnie rozlega się przypomnienie głosowe, które informuje, że tryb jazdy został pomyślnie przełączony.

Tryb jazdy (metoda 2)



Krok 1: Włącz zasilanie pojazdu i utrzymuj pojazd w miejscu lub zapewnij bezpieczną jazdę;

Krok 2: Obróć pokrętkę „”, a na wyświetlaczu jednostki głównej audio pojawi się ekran trybu jazdy;

Krok 3: Kliknij NORMAL/SPORT/ ECO/ SNOW/MUD/OFF ROAD na ekranie trybu jazdy; odpowiednia ikona trybu na zestawie wskaźników zaświeci się, a odpowiedni tryb motywu zostanie przełączony. Jednocześnie pojawi się przypomnienie głosowe, które przypomni, że tryb jazdy został pomyślnie przełączony.

Po przełączeniu kierowcy w tryb jazdy ta operacja zostanie zapamiętana. Ostatni stan operacyjny kierowcy zostanie zapamiętany domyślnie po następnym uruchomieniu pojazdu. Ta funkcja nie jest standardowa. Zapoznaj się z rzeczywistym pojazdem.

Wprowadzenie trybu jazdy

Poniższe informacje pomogą zrozumieć cel różnych trybów jazdy i dobrać odpowiedni do różnych warunków drogowych.

Tryb jazdy	Działanie
Tryb NORMALNY	Tryb NORMALNY integruje moc i oszczędność pojazdu i nadaje się do jazdy po różnych nawierzchniach.
Tryb ECO	Tryb ECO poprawia oszczędność paliwa i nadaje się do jazdy po płaskich i utwardzonych drogach, takich jak drogi miejskie i drogi utwardzone.
Tryb SPORT	Tryb SPORT poprawia osiągi pojazdu i zapewnia wyższy poziom szybkości reakcji i wrażeń z jazdy. Jest odpowiedni na płaskie drogi z mniejszą liczbą pojazdów i szerokim zasięgiem jazdy (takie jak autostrady).
Tryb ŚNIEG	Tryb ŚNIEG nadaje się do jazdy po twardych, ale gładkich drogach, w tym pokrytych śniegiem, lodem, trawą, żwirem itp.
Tryb MUD	Tryb MUD nadaje się do jazdy po drogach błotnistych i nierównych, z warstwą gładkiego, płytkiego błota lub koleinami.
Tryb OFF ROAD	Tryb OFF ROAD poprawia osiągi przyspieszenia pojazdu i jego przejeżdżalność. Nadaje się do jazdy terenowej po drogach górskich i sprawia, że pojazd jest wolny od problemów.

📖 ZAPOZNAĆ SIĘ

- W trybie ŚNIEG/BŁOTO/TERENOWE, system Stop-Start jest domyślnie wyłączony.
- Gdy okna i szyberdach są otwarte, deszcz może zamoczyć urządzenia wewnętrzne i spowodować uszkodzenia pojazdu. Podczas jazdy w trybie terenowym pamiętaj o zamknięciu okien i szyberdachu.
- Adaptacyjny tempomat (ACC) łagodnie przyspiesza w trybie ECO/SNOW/ MUD, natomiast adaptacyjny tempomat (ACC) przyspiesza szybciej w trybie SPORT/OFF ROAD.

Przed jazdą terenową

Konieczne jest nauczenie się i opanowanie, jak kontrolować pojazd w różnych sytuacjach terenowych i bezpiecznie jeździć po nierównych terenach terenowych przed jazdą terenową. Umiejętności i zachowania wymagane do jazdy terenowej różnią się od tych wymaganych do jazdy po normalnych drogach. Bezpieczeństwo kierowcy i pasażerów zależy od wiedzy, umiejętności i ostrożności kierowcy.

⚠ OSTRZEŻENIE

- Podczas jazdy terenowej należy zawsze unikać jazdy po skosie na zboczach.
- Zawsze dostosowuj prędkość pojazdu i styl jazdy do aktualnych warunków terenowych.
- Zanim wjedziesz na nieznaną odcinek drogi, ostrożnie obejrzyj trasę.
- Nie należy prowadzić pojazdu zbyt szybko (szczególnie podczas skręcania) ani wykonywać gwałtownych manewrów.
- Prędkość pojazdu i styl jazdy należy zawsze dostosować do obciążenia, widoczności, warunków terenowych i pogodowych.
- Należy pamiętać o dostosowaniu prędkości do aktualnych warunków terenowych, stanu drogi, natężenia ruchu i pogody.
- W przypadku dachowania osoby, które nie mają zapiętych pasów bezpieczeństwa, są bardziej narażone na śmierć niż te, które mają zapięte pasy.
- Bagaż i inne przedmioty przewożone na dachu dodatkowo zwiększają środek ciężkości i ryzyko wywrócenia się pojazdu.
- Gdy środek ciężkości pojazdu znajduje się wysoko, ryzyko wywrócenia się pojazdu podczas jazdy jest większe niż w przypadku „zwykłych” samochodów osobowych, które nie nadają się do jazdy terenowej.
- Jeśli pojazd się podnosi, przednie koła muszą być wyprostowane. Jeśli pojazd uderzy w drogę, może się przewrócić.
- Constant Speed Cruise System jest używany do jazdy po drogach i jest zupełnie nieodpowiedni do jazdy terenowej. Może nawet stwarzać niebezpieczeństwo, jeśli jest używany w terenie.
- Bądź szczególnie ostrożny i przewidywalny podczas jazdy w terenie. Jazda zbyt szybko lub błąd w obsłudze może spowodować poważne obrażenia i uszkodzenie pojazdu.
- Nie przejeżdżaj przez brzegi rzek, rampy lub zbocza z nadmierną prędkością. Może to spowodować podniesienie pojazdu, uniemożliwiając mu skręt i powodując utratę kontroli nad nim.

⚠ OSTRZEŻENIE

- Nie wybieraj niebezpiecznych tras i nie podejmuj ryzyka, które naraża kierowcę i pasażerów na niebezpieczeństwo. Jeśli masz wątpliwości co do bezpieczeństwa trasy, wróć i wybierz inną trasę.
- Nawet jeśli jazda terenowa wydaje się łatwa, w rzeczywistości może być trudna i pełna ryzyka, a także może stwarzać niebezpieczeństwa dla kierowcy i pasażerów. Najlepiej jest wcześniej wybrać się pieszo, aby zwiedzić odcinki terenowe.
- Nawet odcinki off-road, które nie wydają się niebezpieczne, mogą być pełne ryzyka. Niełatwo rozpoznać doły, rowki, doliny, wąwozy, przeszkody, płycizny i miękkie błotniste podłoże, które może być całkowicie lub częściowo pokryte wodą, trawą lub rozrzuconymi gałęziami na ziemi. W razie potrzeby przejdź się pieszo, aby zwiedzić odcinki off-road.
- Gdy pojazd jest zatrzymany z przechyleniem na pochyłości, nie zostawiaj go z drzwiami skierowanymi w dół. Środek ciężkości utworzony przez kombinację pojazdu i jego ładunku (pasażerów i ładunków) może się przesunąć, powodując przewrócenie się pojazdu i stoczenie się w dół pochyłości. Za każdym razem zostawiaj pojazd stabilnie z drzwiami skierowanymi w górę pochyłości.
- Odcinki off-road, które nie wydają się niebezpieczne, mogą być pełne ryzyka. Trudno rozpoznać doły, rowki, doliny, wąwozy, przeszkody, płycizny i miękkie błotniste podłoże, które mogą być całkowicie lub częściowo pokryte wodą, trawą lub rozrzuconymi gałęziami na ziemi. Podczas jazdy po tych odcinkach off-road mogą zdarzyć się wypadki, poważne obrażenia i awarie pojazdu.

Pojazd, który ugrzązł

Jeśli w celu uzyskania przyczepności będziesz kilkakrotnie jeździć do przodu i do tyłu, pojazd może dalej grzęznąć z powodu niewłaściwej obsługi. W takiej sytuacji możesz jedynie poprosić o pomoc z zewnątrz.

- Kiedy koła nie obracają się dobrze

Krok 1: Ostrożnie wykop wszystkie koła, a następnie sprawdź, czy w piasku nie ma żadnych innych elementów;

Krok 2: Przesuń dźwignię zmiany biegów w położenie R;

Krok 3: Ostrożnie naciśnij pedał gazu i cofnij swoim pasem ruchu;

Krok 4: Jeśli to nie pomoże, podłóż gałęzie, matę podłogową lub worek blisko przedniej części opony, aby poprawić przyczepność do podłoża i siłę napędową opony.

- Powtarzaj jazdę do przodu i do tyłu w celu uzyskania przyczepności

Krok 1: Wyprostuj kierownicę;

Krok 2: Cofaj, aż koła zaczną się ślizgać;

Krok 3: Natychmiast włącz pierwszy bieg i jedź do przodu, aż koła zaczną się ponownie ślizgać;

Krok 4: Powtarzaj jazdę do przodu i do tyłu, aż obroty kół będą wystarczające, aby pojazd poruszał się do przodu i do tyłu, zapewniając przyczepność.

⚠ OSTRZEŻENIE

- Nie należy dopuścić do długotrwałego ślizgania się kół, w przeciwnym razie pojazd będzie dalej się zapadał;
- Nigdy nie należy pozostawać przed lub za pojazdem, zwłaszcza podczas próby jazdy i przesunięcia utkniętego pojazdu.
- Jeżeli utknięty pojazd nagle ruszy, istnieje ryzyko zmiążdżenia osób znajdujących się przed lub za pojazdem.
- Ślizgające się koła mogą spowodować, że kamienie, gałęzie, drewniane klocki lub inne przedmioty znajdujące się pod kołami zaczną gwałtownie przyspieszać, co może spowodować śmiertelne obrażenia.

Po jeździe terenowej

1. W razie potrzeby zdejmij zaczep holowniczy i łańcuchy.
2. Wyłącz tryb OFF ROAD.
3. Usuń silne zabrudzenia z osłony chłodnicy i podłogi pojazdu.
4. Sprawdź komorę silnika i upewnij się, że zanieczyszczenia nie mają wpływu na pracę silnika.
5. Wyczyść kierunkowskazy, urządzenia oświetleniowe, tablicę rejestracyjną i wszystkie szyby.
6. Sprawdź opony, amortyzatory i osie pod kątem uszkodzeń, usuń większe zabrudzenia, kamienie i ciała obce, które osadzają się w bieżniku opony.
7. Sprawdź deskę pokładową pojazdu i usuń wszystkie przedmioty utknięte w hamulcach, kołach, podwoziu, układach wydechowych i silniku, takie jak gałęzie, liście lub drewniane klocki. W przypadku stwierdzenia uszkodzeń lub wycieku należy natychmiast skontaktować się z autoryzowaną stacją serwisową.

⚠ OSTRZEŻENIE

- Przedmioty, które utknęły pod pojazdem, są niebezpieczne. Po każdej jeździe terenowej należy sprawdzić, czy pod pojazdem nie ma żadnych przedmiotów.
- Nie jedź pojazdem, jeśli w jego podłodze, hamulcach, kołach, podwoziu, układzie wydechowym lub silniku znajdują się jakieś przedmioty.
- Materiały łatwopalne, takie jak suche liście lub gałęzie, mogą się zapalić, gdy zetkną się z gorącymi elementami. Pożar może spowodować poważne obrażenia.
- Utknięte przedmioty mogą spowodować uszkodzenie przewodów paliwowych, hamulców, uszczelki i innych elementów podwozia. Może to doprowadzić do wypadków i utraty kontroli nad pojazdem.

4-5. Układ kierowniczy

Elektryczny układ wspomagania kierownicy (EPS)

EPS wykorzystuje moment obrotowy generowany przez silnik jako źródło zasilania układu kierowniczego, zamiast standardowej metody wspomagania stosowanej w pojazdach, czyli pompy hydraulicznej napędzanej przez silnik.

Układ wspomagania kierownicy elektrycznej (EPS) samoczynny się

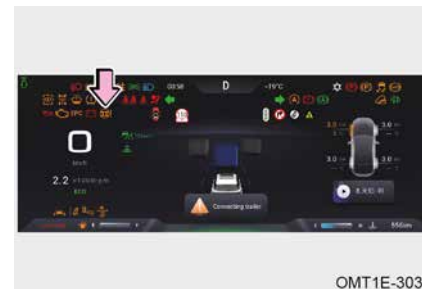

Jeżeli akumulator pojazdu zostanie wyłączony i ponownie podłączony lub uruchomiony, z powodu inicjalizacji kąta układu kierowniczego elektrycznego, na zestawie wskaźników zacznie migać żółta kontrolka „⚠”, należy obrócić kierownicę w lewo i prawo do pozycji krańcowej, aby zakończyć resetowanie kąta, a żółta kontrolka „⚠” na zestawie wskaźników zgaśnie.

⚠ UWAGA

- Częste obracanie kierownicą przez dłuższy czas może spowodować uszkodzenie mechanizmu EPS.
- Podczas parkowania lub jazdy z niską prędkością, jeśli kierownica osiągnie lub prawie osiągnie pozycję graniczną kilka razy pod rząd, siła działania kierownicy może stać się większa. Jest to ciepło, gdy dotykany jest moduł wspomagania, co jest normalne. Jest to spowodowane głównie funkcją ochrony cieplnej EPS. W takim przypadku przestań kręcić kierownicą, przełącz zasilanie pojazdu w tryb OFF/ACC, aż system ostygnie. System automatycznie powróci do normy.

Wskaźnik układu wspomagania kierownicy (EPS)

W przypadku wystąpienia usterki na zestawie wskaźników zapala się czerwona kontrolka „⚠”.

⚠ OSTRZEŻENIE

Po wyłączeniu EPS chociaż pojazd nadal ma konwencjonalną możliwość kierowania, należy prowadzić go ostrożnie. W tym momencie należy udać się do autoryzowanej stacji serwisowej w celu sprawdzenia i naprawy tak szybko, jak to możliwe.

Tryb siły kierowania

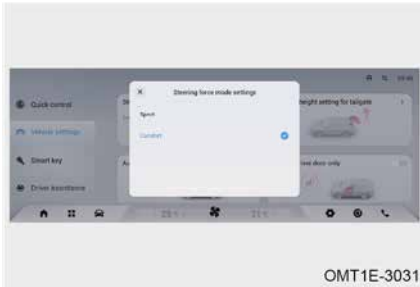

OMT1E-3031

EPS jest wyposażony w dwa tryby siły kierowania (COMFORT/SPORT). Domyślnym trybem siły kierowania jest tryb comfort, gdy pojazd jest uruchamiany po raz pierwszy. W porównaniu z trybem comfort siła kierowania w trybie sport jest zmniejszona, a dłoń jest spokojna.

ZAPOZNAĆ SIĘ

Tryb siły kierowania można skorelować z trybem jazdy. Po skorelowaniu siła kierowania jest COMFORT w trybie NORMAL pojazdu (jeśli jest w wyposażeniu) / ECO, podczas gdy siła kierowania jest SPORT w trybie SPORT pojazdu. Po rozłączeniu siły kierowania można ustawić oddzielnie na SPORT/COMFORT. Ta funkcja nie jest standardowa. Zapoznaj się z rzeczywistą konfiguracją pojazdu.

4-6. Układ hamulcowy

Elektryczny układ hamulca postojowego (EPB)

System EPB to technologia, która integruje tymczasowe hamowanie podczas jazdy i długotrwałe hamowanie po zatrzymaniu, a także realizuje hamulec postojowy za pomocą sterowania elektronicznego. Technologia ta zastępuje tradycyjny hamulec ręczny.

Metody użycia



OMT1E-3040

Ręczne zaciągnięcie hamulca postojowego:

Gdy zasilanie pojazdu zostanie przełączone na tryb ON lub silnik zostanie uruchomiony, a pojazd się zatrzyma, należy zaciągnąć przycisk elektrycznego hamulca postojowego. Na zestawie wskaźników zaświeci się czerwona kontrolka „(P)” oraz kontrolka przycisku elektrycznego hamulca postojowego, co oznacza, że funkcja hamulca postojowego została włączona.

Zasilanie pojazdu zostaje wyłączone, a układ EPB umożliwia automatyczne zaciągnięcie hamulca postojowego.

Ręczne zwalnianie hamulca postojowego:

Gdy wyłącznik zasilania pojazdu jest w pozycji ON lub silnik zostanie uruchomiony, naciśnij pedał hamulca i ręcznie naciśnij przycisk elektrycznego hamulca postojowego. Czerwona kontrolka „(P)” na zestawie wskaźników oraz kontrolka przycisku elektrycznego hamulca postojowego zgasną, co oznacza, że funkcja hamulca postojowego została zwolniona.

Zasilanie pojazdu przełącza się na tryb ON lub silnik uruchamia się, gdy hamulec postojowy nie można zwolnić ręcznie poprzez naciśnięcie pedału hamulca, można nacisnąć pedał przyspieszenia i nacisnąć przycisk elektrycznego hamulca postojowego, aby zwolnić hamulec postojowy. Jest on używany tylko wtedy, gdy hamulec postojowy nie można zwolnić ręcznie poprzez naciśnięcie pedału hamulca, należy zachować szczególną ostrożność podczas użytkowania. Należy udać się do autoryzowanej stacji serwisowej w celu przeprowadzenia kontroli i naprawy tak szybko, jak to możliwe.

Automatyczne zwalnianie hamulca postojowego:

Zapnij pas bezpieczeństwa kierowcy i zamknij drzwi kierowcy. Wciśnij pedał przyspieszenia, gdy dźwignia zmiany biegów jest w położeniu D lub R na płaskiej drodze, aby automatycznie zwolnić elektryczny hamulec postojowy, a czerwona kontrolka „(P)” na zestawie wskaźników zgaśnie.

Gdy pojazd zatrzymuje się na pochyłości, należy mocniej nacisnąć pedał przyspieszenia, aby przełączyć na bieg D lub R. Gdy siła napędowa jest większa niż siła poślizgu, elektryczny hamulec postojowy może zostać automatycznie zwolniony.

ZAPOZNAĆ SIĘ

Podczas holowania pojazdu konieczne jest zwolnienie hamulca postojowego, a skrzynia biegów musi znajdować się w położeniu neutralnym.

UWAGA

- Podczas naciskania pedału hamulca i zwalniania lub zaciągania hamulca postojowego pedał hamulca może lekko się podnosić lub opadać - wystarczy mocno nacisnąć hamulec.
- Podczas automatycznego zwalniania elektrycznego hamulca postojowego zapiąć pas bezpieczeństwa kierowcy i zamknąć drzwi po stronie kierowcy. Niedopełnienie tego obowiązku może spowodować, że warunki automatycznego zwalniania hamulca postojowego nie zostaną spełnione.
- Podczas włączania i zwalniania elektrycznego hamulca postojowego z tylnej części pojazdu może być słyszalny dźwięk „szurania”. Jest to dźwięk roboczy wydawany przez hamulec postojowy. Jest to normalne.
- EPB i AUTO HOLD nie mogą być używane, gdy akumulator pojazdu jest rozładowany. Przewody rozruchowe mogą być używane do uruchomienia silnika (szczegóły w „Vehicle Distress Handling”).
- Jeśli pojazd po zatrzymaniu w krótkim czasie zacznie się toczyć, system automatycznie zwiększy siłę hamulca postojowego, aby utrzymać go w bezpiecznym miejscu. Gdy siła hamulca wzrośnie, system wyda dźwięk pracy. Jest to normalne.

⚠ OSTRZEŻENIE

Aby uniknąć wypadku podczas ruchu pojazdu, podczas zatrzymywania lub opuszczania pojazdu oraz po zadziałaniu EPB, czerwona kontrolka „(P)” na zestawie wskaźników oraz kontrolka przycisku elektrycznego hamulca postojowego wyłączają się po pewnym czasie, należy sprawdzić, czy czerwona kontrolka „(P)” na zestawie wskaźników oraz kontrolka przycisku elektrycznego hamulca postojowego zapalają się, aby upewnić się, że elektryczny hamulec postojowy jest prawidłowo zaciągnięty.

Awaryjne zwalnianie elektrycznego hamulca postojowego

Gdy EPB jest aktywne, naciśnij przycisk elektrycznego hamulca postojowego i wciśnij pedał hamulca, a także wyłącz zasilanie pojazdu (przełącz na tryb OFF), aby awaryjnie zwolnić hamulec postojowy. Zaleca się korzystanie z elektronicznego systemu hamulca postojowego wyłącznie w lawetach ratunkowych lub w rzadkich sytuacjach.

Funkcja hamowania awaryjnego

Jeśli hamulec nożny zawiedzie, należy ciągle ciągnąć elektryczny hamulec postojowy, aby wymusić hamowanie za pomocą hamulca postojowego. Podczas tego procesu czerwony wskaźnik „(P)” na zestawie wskaźników miga. Zwolnij przycisk, aby zakończyć hamowanie awaryjne.

⚠ OSTRZEŻENIE

- Gdy funkcja hamowania awaryjnego jest aktywowana, będzie brzęczeć. To normalne.
- Podczas awaryjnego hamowania elektryczny hamulec postojowy będzie hamował ze stałą wartością opóźnienia, która będzie odbiegać od pożądanej przez kierowcę wartości opóźnienia, a droga hamowania będzie inna.
- Używaj tej funkcji ostrożnie podczas normalnej jazdy. Podczas jazdy pasażerowie nie powinni przypadkowo dotykać przycisku. W przeciwnym razie może to spowodować wypadek.
- Funkcja hamowania awaryjnego może być używana tylko w nagłych przypadkach, takich jak awaria hamulca nożnego lub zablokowanie pedału hamulca. ESP i jego komponenty nie mogą przekroczyć fizycznego limitu przyczepności na drodze. Włączenie funkcji hamowania awaryjnego podczas jazdy po zakrętach, niebezpiecznej drodze, drodze o dużym natężeniu ruchu lub w trudnych warunkach pogodowych może prowadzić do poślizgu, poślizgu bocznego lub zjazdu na pobocze, należy uważać, aby nie spowodować wypadku.

Automatyczny system parkowania (AUTO HOLD)

Funkcja AUTO HOLD zapobiega stoczeniu się pojazdu, gdy pojazd stoi i rusza.

Metody użycia

Warunki działania funkcji automatycznego wstrzymania:

Silnik został uruchomiony, drzwi kierowcy zostały prawidłowo zamknięte, a pas bezpieczeństwa kierowcy został zapięty.

Włączanie funkcji automatycznego przytrzymywania:

Gdy spełnione są warunki automatycznego zatrzymania, naciśnij przycisk automatycznego zatrzymania, kontrolka na przycisku zaświeci się, wskazując, że pojazd włączył funkcję automatycznego zatrzymania.

Aktywacja funkcji automatycznego przytrzymania:

Po włączeniu funkcji automatycznego parkowania naciśnij pedał hamulca, pojazd przejdzie z ruchu w stan spoczynku, a następnie funkcja automatycznego parkowania zostanie aktywowana. Na zestawie wskaźników zaświeci się zielona kontrolka „(P)”.

Naciśnij pedał hamulca, gdy pojazd stoi, a jednocześnie włączy się funkcja automatycznego parkowania i zostanie spełniony warunek automatycznego parkowania. Funkcja automatycznego parkowania zostanie aktywowana, a na zestawie wskaźników zaświeci się zielona kontrolka „(P)”.

Wyłączanie funkcji automatycznego przytrzymywania:

Gdy funkcja automatycznego parkowania jest włączona, naciśnij przycisk automatycznego parkowania, aby wyłączyć funkcję automatycznego zatrzymania. Wskaźnik na przycisku automatycznego parkowania zgaśnie, wskazując, że pojazd opuścił funkcję automatycznego zatrzymania.

Po włączeniu funkcji automatycznego parkowania naciśnij przycisk automatycznego parkowania, aby wyłączyć tę funkcję. Zielona kontrolka „(P)” na zestawie wskaźników oraz kontrolka na przycisku automatycznego parkowania wyłączą się, wskazując, że pojazd wyłączył funkcję automatycznego parkowania i przełączył się na funkcję hamulca postojowego.

Funkcja automatycznego zwalniania przytrzymania:

Sposób zwalniania automatycznego hamulca postojowego jest taki sam, jak w przypadku elektrycznego hamulca postojowego, łącznie ze zwalnianiem ręcznym i automatycznym.

UWAGA

- Przed wjechaniem do myjni należy wyłączyć funkcję automatycznego parkowania.
- Zawsze parkuj pojazd prawidłowo, zgodnie z przepisami bezpieczeństwa i zachowaj ostrożność, aby nie zrobić krzywdy sobie ani pieszym.
- Jeśli pedał przyspieszenia jest wciskany bardzo powoli, automatyczne zwolnienie parkowania jest opóźnione. To normalne.
- Po włączeniu funkcji Auto Hold, otwórz drzwi po stronie kierowcy lub odepnij pas bezpieczeństwa po stronie kierowcy, a funkcja Auto Hold przełączy się na parkowanie elektryczne.
- Po włączeniu funkcji automatycznego parkowania otwórz drzwi po stronie kierowcy lub odepnij pas bezpieczeństwa po stronie kierowcy, aby wyłączyć funkcję automatycznego parkowania. Aby ponownie aktywować funkcję, zamknij drzwi lub ponownie zapnij pas.
- Po włączeniu automatycznego parkowania system automatycznie zatrzyma pojazd ze stanu jazdy do całkowitego zatrzymania poprzez hamowanie, ale bieg skrzyni biegów nadal będzie w położeniu D lub R. Zaleca się przełączenie na krótko w położenie N i na dłużej w położenie P.

OSTRZEŻENIE

Aby uniknąć przypadkowego ruszenia pojazdu, w trybie automatycznego zatrzymania sprawdź położenie dźwigni zmiany biegów przed naciśnięciem pedału przyspieszenia w celu uruchomienia silnika.

Wspomaganie podciśnieniowe

Wspomaganie podciśnieniowe jest sterowane podciśnieniem silnika i działa tylko wtedy, gdy silnik jest włączony. Nie wyłączaj silnika, aby toczyć się podczas jazdy. Aby uzyskać lepszy efekt hamowania, przed zjazdem ze wzniesienia zmień bieg na niższy.

Jeśli wspomaganie podciśnieniowe nie działa, ponieważ pojazd jest holowany lub uległo awarii, pedał hamulca należy nacisnąć mocniej niż zwykle, aby skompensować brak efektu wspomagania hamowania.

W normalnych warunkach temperaturowych, w szczególnej fazie pracy silnika na biegu jałowym przez około 15 sekund po uruchomieniu pojazdu (im niższa temperatura, tym dłuższy czas), system szybko nagrzewa trójdrożny katalizator, poprawiając efektywność konwersji spalin. Jednocześnie ten proces pomaga pojazdom, które były zaparkowane przez dłuższy czas (np. przez noc), przywrócić podciśnienie w serwo mechanizmie hamulcowym, aby osiągnąć optymalne warunki pracy. Dlatego zaleca się, aby przed rozpoczęciem jazdy wyrobić sobie nawyk pozostawiania silnika na biegu jałowym przez co najmniej 15 sekund po jego uruchomieniu.

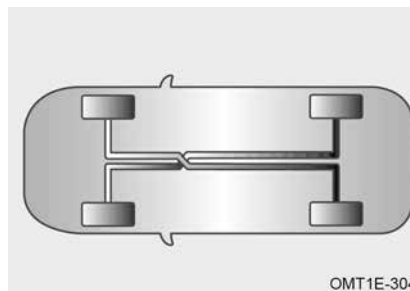
Hamulec nożny

Układ hamulcowy przyjmuje układ typu X, dwutorowy system hamulcowy. System jest układem hydraulicznym z dwoma niezależnymi podukładami. W przypadku awarii jednego z podukładów, drugi nadal może pełnić funkcję hamowania. Jednak siła nacisku na pedał hamulca będzie większa niż zwykle, podobnie jak droga hamowania, a wskaźnik awarii układu hamulcowego zaświeci się. Proszę niezwłocznie udać się do autoryzowanej stacji serwisowej w celu kontroli i naprawy.

Wskaźnik układu hamulcowego

Gdy wystąpi usterka, na zestawie wskaźników zapala się czerwony wskaźnik „(!)”.
4 PROWADZENIE POJAZDU

OSTRZEŻENIE

W przypadku awarii układu hamulcowego należy sprawdzić poziom płynu hamulcowego, uzupełnić płyn hamulcowy, gdy jest on niższy niż linia MIN. Jeśli przyczyna jest niejasna, należy natychmiast udać się do autoryzowanej stacji serwisowej w celu przeprowadzenia kontroli i naprawy.

Środki ostrożności dotyczące układu hamulcowego

1. Jeżeli podczas hamowania występuje ciągłe drżenie lub wibracje przenoszone na kierownicę, należy natychmiast udać się do autoryzowanej stacji obsługi w celu sprawdzenia i naprawy.
2. Podczas jazdy z góry zmień bieg na niższy, aby w pełni wykorzystać efekt hamowania silnikiem i uniknąć ciągłego używania hamulców. Niedopełnienie tego obowiązku może spowodować przegrzanie hamulców i wydłużenie drogi hamowania, a w poważnym przypadku hamulce mogą nawet tymczasowo stracić swoją skuteczność.
3. Dźwięk pracy układu hamulcowego może czasami wydawać się cichy, co jest normalne. Jednak tarcie metalu lub gwizdanie przez długi czas może oznaczać poważne zużycie okładzin hamulcowych. W celu wymiany należy udać się do autoryzowanej stacji serwisowej.
4. Nowe okładziny hamulcowe muszą się dotrzeć, aby osiągnąć optymalny efekt hamowania. Efekt hamowania w ciągu pierwszych 200 km nie jest optymalny. W takim przypadku należy mocniej nacisnąć pedał hamulca, aby zrekompenzować efekt hamowania.
5. Mokry hamulec może powodować nienormalne zwalnianie pojazdu lub ściąganie na jedną stronę podczas hamowania. Naciśnij lekko pedał hamulca, aby sprawdzić skuteczność hamulców. Po przejechaniu przez głęboką wodę utrzymuj bezpieczną prędkość pojazdu i lekko naciśnij pedał hamulca, aż funkcja hamowania zostanie przywrócona.

6. Stan zużycia okładzin hamulcowych zależy w dużej mierze od warunków pracy i stylu jazdy. W przypadku pojazdów używanych głównie w ruchu miejskim, częste ruszanie i zatrzymywanie się pogarsza stan okładzin hamulcowych. Dlatego należy udać się do autoryzowanej stacji serwisowej zgodnie z określonym przebiegiem konserwacyjnym, aby sprawdzić grubość okładzin hamulcowych lub wymienić je w razie potrzeby.

4-7. Poduszka powietrzna (SRS)

Poduszka powietrzna (SRS)

W przypadku poważnego zderzenia czołowego/bocznego, gdy spełnione są warunki uruchomienia, poduszki powietrzne (SRS) uruchamiają się i współpracują z pasami bezpieczeństwa, aby chronić pasażerów w pojeździe. Poduszki powietrzne (SRS) mogą równomierniej rozprzeczować siłę uderzenia na górne części ciała pasażerów, dzięki czemu ich ciało porusza się wolniej, nawet po zatrzymaniu, zmniejszając w ten sposób ryzyko obrażeń pasażerów i kierowcy. Automatycznie odblokowuje drzwi, włącza światła wewnętrzne i światła awaryjne po uruchomieniu poduszki powietrznej (SRS).

Pozycje poduszek powietrznych (SRS)

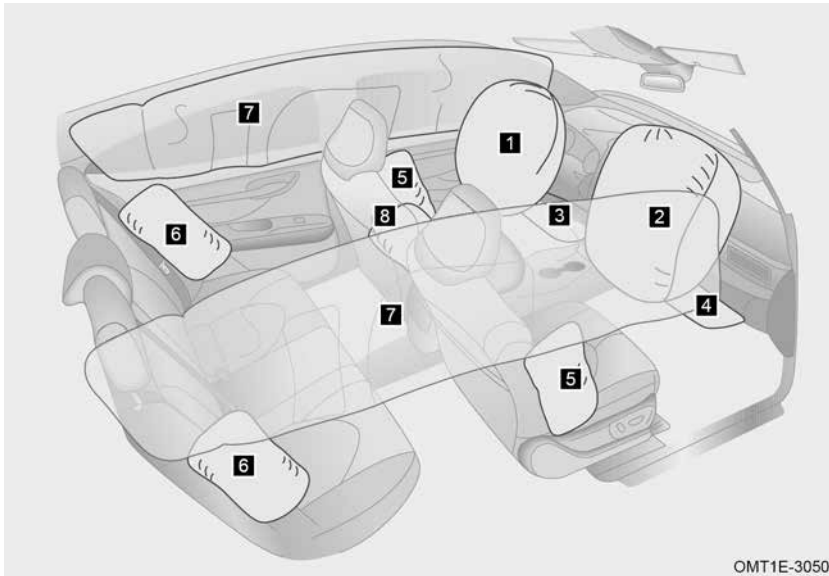

OMT1E-3050

- | | |
|-----------------------------------------------------------------------------------|--------------------------------------------------------------------------------------------|
| 1 Poduszka powietrzna kierowcy z przodu | 2 Poduszka powietrzna pasażera z przodu |
| 3 Poduszka powietrzna chroniąca kolana kierowcy (jeśli jest w wyposażeniu) | 4 Przednia poduszka powietrzna chroniąca kolana pasażera (jeśli jest w wyposażeniu) |

- | | |
|-------------------------------------------------------------------------------------|---------------------------------------------------------------------------------------|
| 5 Boczna poduszka powietrzna przedniego siedzenia (jeśli jest w wyposażeniu) | 6 Boczna poduszka powietrzna drugiego rzędu siedzeń (jeśli jest w wyposażeniu) |
| 7 Poduszka powietrzna kurtynowa (jeśli jest w wyposażeniu) | 8 Centralna poduszka powietrzna (jeśli jest w wyposażeniu) |

Prawidłowe korzystanie z poduszki powietrznej (SRS)

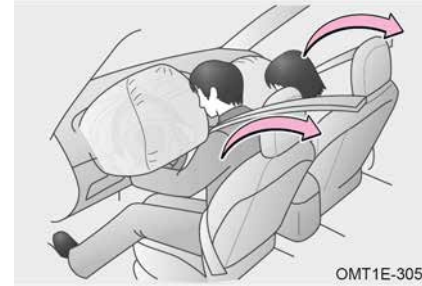

OMT1E-3051

W przypadku poważnego zderzenia czołowego poduszka powietrzna kierowcy poduszka powietrzna pasażera współpracują z pasem bezpieczeństwa, aby zmniejszyć obrażenia głowy lub klatki piersiowej kierowcy i pasażera na przednim siedzeniu, spowodowane uderzeniem w element wewnętrzny (poduszka powietrzna pasażera na przednim siedzeniu może zostać aktywowana, nawet jeśli na fotelu pasażera nie ma pasażera).

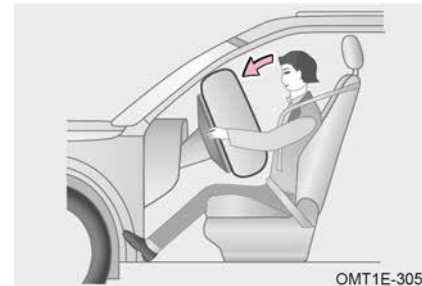

OMT1E-3052

Poduszka powietrzna (SRS) współpracuje z pasem bezpieczeństwa, aby chronić bezpieczeństwo kierowcy i pasażerów. Jednak poduszka powietrzna nie zastępuje pasa bezpieczeństwa. Ponadto poduszka powietrzna (SRS) zostanie uruchomiona tylko wtedy, gdy stopień zderzenia pojazdu osiągnie stan projektowy. W niektórych zderzeniach pas bezpieczeństwa jest jedynym urządzeniem ochronnym. Zapięcie pasa bezpieczeństwa podczas zderzenia może pomóc zmniejszyć ryzyko uderzenia przedmiotów wewnątrz pojazdu lub wyrzucenia ich z pojazdu, a także skutecznie chronić kierowców i pasażerów.

Dlatego wszystkie osoby w pojeździe powinny prawidłowo zapiąć pasy bezpieczeństwa. Poduszki powietrzne (SRS) i pasy bezpieczeństwa mogą zapewnić ochronę tylko osobom dorosłym, ale nie są przeznaczone do ochrony niemowląt i małych dzieci.

Poduszka powietrzna (SRS) wygeneruje znaczną siłę w momencie rozwinięcia. Aby uniknąć obrażeń spowodowanych rozwinięciem poduszki powietrznej (SRS), kierowca i pasażerowie muszą przyjąć prawidłową pozycję siedzącą, prawidłowo zapiąć pas bezpieczeństwa i dostosować pozycję siedzenia, nigdy nie zbliżać się zbyt blisko poduszki powietrznej (SRS), np. siadając na krawędzi siedzenia lub pochylając ciało do przodu. W przypadku pojazdów wyposażonych w przednią poduszkę powietrzną (jeśli jest w wyposażeniu) i boczną poduszkę powietrzną z osłoną kurtynową (jeśli jest w wyposażeniu), należy upewnić się, że kończyny górne znajdują się w wystarczającej odległości od boku pojazdu, aby uniknąć obrażeń podczas rozwinięcia.

UWAGA

- Poduszka powietrzna (SRS) nie jest w stanie ochronić dolnej części ciała pasażera.
- Poduszka powietrzna (SRS) kurczy się szybko po odpaleniu, dzięki czemu kierowca nie ma ograniczonej widoczności do przodu.
- Powiązane części poduszki powietrznej (SRS) będą generować ciepło po rozwinięciu. Nie dotykaj natychmiast powiązanych części poduszki powietrznej (SRS), aby uniknąć obrażeń.
- Poduszka powietrzna (SRS) jest urządzeniem jednorazowego użytku. Po rozłożeniu poduszki powietrznej (SRS) należy wymienić powiązane części poduszki powietrznej (SRS).
- Jeżeli obszary, w których znajdują się poduszki powietrzne (SRS), takie jak kierownica lub deska rozdzielcza, ulegną uszkodzeniu lub pęknięciu, należy jak najszybciej udać się do autoryzowanej stacji obsługi w celu wymiany.
- Rozprężenie i skurczenie poduszki powietrznej (SRS) trwa krótko i nie zapewnia ochrony przed uderzeniem, które może nastąpić później.
- Poduszka powietrzna (SRS) nie jest przeznaczona do stosowania w przypadku zderzeń tylnych, lekkich zderzeń czołowych ani dachowania pojazdu. Nie działa również, gdy pojazd jest hamowany w sytuacji awaryjnej.
- Poduszki powietrzne (SRS) uwalniają trochę dymu i pyłu po rozwinięciu. U osób z astmą lub innymi problemami układu oddechowego układ oddechowy może zostać pobudzony. Dlatego wszystkie osoby w pojeździe powinny wysiąść tak szybko, jak to możliwe, lub otworzyć okna, aby zaczerpnąć świeżego powietrza i w razie potrzeby zasięgnąć porady lekarza.

OSTRZEŻENIE

- Pokrowiec na siedzenie nie powinien blokować bocznej poduszki powietrznej (jeśli jest w wyposażeniu) podczas użytkowania, gdyż w razie wypadku boczna poduszka powietrzna (jeśli jest w wyposażeniu) nie otworzy się po napełnieniu, co ograniczyłoby ochronę pasażerów.
- Do czyszczenia poduszki powietrznej (SRS) należy używać miękkiej, suchej szmatki lub szmatki zwilżonej wodą. Aby uniknąć przedostania się płynu do poduszki powietrznej (SRS), w przeciwnym razie może to poważnie wpłynąć na normalne działanie poduszki powietrznej (SRS).
- Jeśli w pojeździe znajduje się woda, poduszka powietrzna (SRS) może zostać uszkodzona. Nawet jeśli w tym momencie nie doszło do kolizji, może to spowodować przypadkowe wystrzelenie poduszki powietrznej. Natychmiast wyłącz silnik i odłącz ujemny przewód akumulatora. Nie próbuj uruchamiać silnika. Skontaktuj się z autoryzowaną stacją serwisową w celu przeprowadzenia kontroli i naprawy.

Kontrolki poduszek powietrznych (SRS)

Czerwona kontrolka „” na zestawie wskaźników zapala się, gdy niesprawność, która służy do ostrzegania kierowcy, że poduszka powietrzna (SRS) nie działa prawidłowo. Proszę udać się do autoryzowanej stacji serwisowej w celu sprawdzenia i naprawy tak szybko, jak to możliwe.

Warunki działania poduszki powietrznej (SRS)

Warunki rozwinięcia poduszki powietrznej (SRS) nie zależą od prędkości jazdy pojazdu, ale zależą od obiektu, kierunku zderzenia i prędkości pojazdu w wyniku zderzenia. Poduszki powietrzne (SRS) mogą nie rozwinąć się, gdy siła uderzenia zostanie pochłonięta lub rozproszona w ciebie; Jednak poduszka powietrzna (SRS) może czasami działać w zależności od warunków uderzenia w wypadku. Dlatego warunki rozwinięcia poduszki powietrznej (SRS) nie powinny być oceniane w zależności od stanu uszkodzenia pojazdu.

Nawet jeśli poduszka powietrzna (SRS) nie zostanie uruchomiona, zderzenie może ją uszkodzić. Poduszka powietrzna (SRS) może nie działać prawidłowo, jeśli zostanie uszkodzona, i nie będzie w stanie chronić Ciebie i innych pasażerów w przypadku kolejnej kolizji, co doprowadzi do wypadków i obrażeń ciała. Aby mieć pewność, że poduszka powietrzna (SRS) zostanie prawidłowo uruchomiona w przypadku kolizji, należy jak najszybciej udać się do autoryzowanej stacji serwisowej w celu przeprowadzenia kontroli i naprawy.

- Warunki, w których poduszka powietrzna (SRS) może się uruchomić, inne niż w przypadku zderzenia

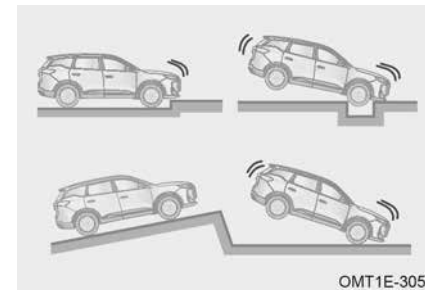

Poduszka powietrzna kierowcy i pasażera z przodu może zostać napełniona, jeśli dojdzie do uderzenia w spód pojazdu.

- Warunki, w których poduszka powietrzna (SRS) może się uruchomić podczas zderzenia



Warunki działania: Zasadniczo w przypadku zderzenia czołowego poduszka powietrzna kierowcy i pasażera zostanie uruchomiona, jeśli opóźnienie pojazdu przekroczy zaprojektowany poziom progowy.

- Warunki, w których poduszka powietrzna (SRS) może nie zostać uruchomiona podczas zderzenia

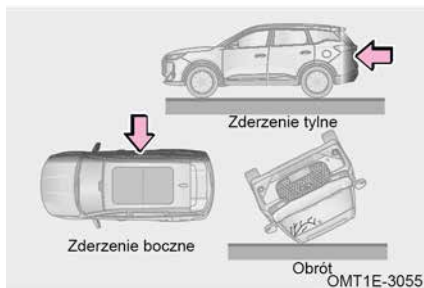

Poduszka powietrzna kierowcy lub pasażera może nie zostać napełniona, jeśli pojazd brał udział w zderzeniu bocznym lub tylnym, dachował lub zderzył się czołowo z niewielką prędkością.



Poduszka powietrzna kierowcy lub pasażera może nie zostać napełniona, jeśli przód pojazdu uderzy w słup telegraficzny, wjedzie pod ciężarówkę lub nastąpi zderzenie boczne.

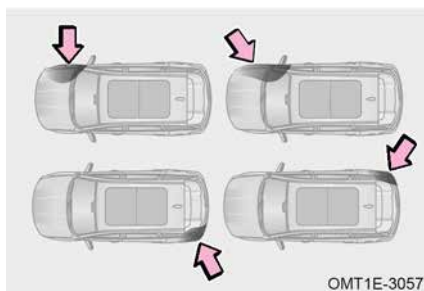

Przednia poduszka powietrzna (jeśli jest w wyposażeniu) i kurtynowa poduszka powietrzna (jeśli jest w wyposażeniu) mogą nie zostać napełnione, jeśli pojazd zostanie uderzony z boku, w tylną część tylnej opony lub w bok pod pewnymi kątami w stosunku do nadwozia.

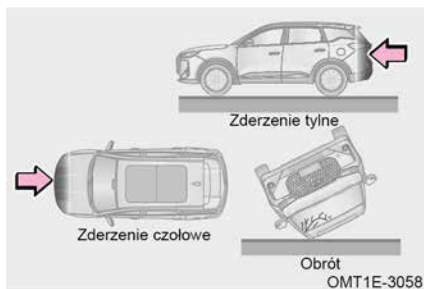

Przednia poduszka powietrzna (jeśli jest w wyposażeniu) i kurtynowa poduszka powietrzna (jeśli jest w wyposażeniu) mogą nie zostać napełnione, jeśli pojazd ulegnie zderzeniu czołowemu lub tylnemu, przewróci się lub zderzy bocznie przy małej prędkości.

Środki ostrożności dotyczące poduszek powietrznych (SRS)



Ścieżka wystrzelenia poduszek powietrznych SRS powinna być zawsze wolna. Zabrania się umieszczania czegokolwiek (np. telefonu komórkowego) między pasażerem a poduszką powietrzną (SRS) oraz mocowania lub umieszczania jakichkolwiek przedmiotów na lub w pobliżu pokrywy poduszki powietrznej (SRS). Jeśli między pasażerem a poduszką powietrzną (SRS) znajduje się przedmiot, poduszka powietrzna (SRS) może nie rozprężyć się prawidłowo lub poduszka powietrzna (SRS) może zepchnąć przedmiot na ciało pasażera, powodując poważne obrażenia lub nawet śmierć.



Nie siadaj na krawędzi siedzenia i nie opieraj się o deskę rozdzielczą.



Nie należy pozwalać dziecku stać przed przednią poduszką powietrzną pasażera ani siadać na kolanach przedniego pasażera.



Nie opieraj się o drzwi, słupek A, słupek B lub słupek C.

Nie należy pozwalać nikomu klękać na siedzeniu pasażera po stronie drzwi ani wystawiać głowy lub rąk na zewnątrz pojazdu.

OMT1E-3062



Nie mocuj niczego ani nie opieraj niczego o obszary, takie jak deska rozdzielcza, kierownica i dolna część deski rozdzielczej. Przedmioty te mogą stać się pociskami, gdy poduszka powietrzna kierowcy lub pasażera z przodu się uruchomi.

OMT1E-3063



Nie mocuj niczego w takich miejscach jak drzwi, przednia szyba, boczne szyby w drzwiach, słupek A, słupek B, słupek C, boczne relingi dachowe i uchwyty pomocnicze.

Nie uderzaj ani nie stosuj nadmiernej siły w obszarze podzespołów poduszki powietrznej (SRS). Może to spowodować awarię poduszki powietrznej (SRS).

OMT1E-3064

Wymiana podzespołu poduszki powietrznej (SRS)

Powiązane części poduszki powietrznej (SRS) muszą zostać wymienione 10 lat od daty zakupu pojazdu. Aby mieć pewność, że poduszka powietrzna (SRS) może zapewnić bezpieczeństwo w normalny sposób, zawsze udaj się do autoryzowanej stacji serwisowej, aby wymienić powiązane części poduszki powietrznej (SRS) w określonym czasie.

Upewnij się, że nowy właściciel zna konfigurację poduszek powietrznych (SRS) i datę wymiany poduszki powietrznej (SRS) w danym pojeździe w momencie jego sprzedaży.

Modyfikacja i utylizacja podzespołów poduszek powietrznych (SRS)

Nie wolno utylizować pojazdu ani obsługiwać następujących podzespołów bez zgody autoryzowanej stacji obsługi, w przeciwnym razie może dojść do wypadku lub obrażeń ciała:

1. Modyfikacja układu zawieszenia pojazdu.
2. Modyfikacja przedniego zderzaka pojazdu itp.
3. Modyfikacja drzwi bocznych lub panelu ochronnego drzwi i panelu ochronnego słupka B itp.
4. Montaż, wymontowanie, demontaż i naprawa poduszek powietrznych (SRS).
5. Naprawa, modyfikacja, demontaż lub wymiana kierownicy, zestawu wskaźników, panelu wskaźników i siedzeń.

5-1. System Stop-Start na biegu jałowym	System kontroli zjazdu ze wzniesienia (HDC)	192
System Stop-Start na biegu jałowym (jeśli jest w wyposażeniu)		177
5-2. System ostrzegania o ograniczeniu prędkości (SLA)	5-6. System wspomaganie utrzymania pasa ruchu	
System wspomaganie ograniczenia prędkości (SLA) (jeśli jest w wyposażeniu) ..	System wspomaganie utrzymania pasa ruchu (jeśli jest w wyposażeniu)	194
	Ostrzeżenie o opuszczeniu pasa ruchu (LDW)	195
5-3. Tempomat (jeśli jest w wyposażeniu)	Zapobieganie opuszczaniu pasa ruchu (LDP)	196
Tempomat o stałej prędkości (CCS) (jeśli jest w wyposażeniu)	Awaryjne utrzymanie pasa ruchu (ELK)	197
	5-7. System wykrywania martwego pola (BSD) (jeśli jest w wyposażeniu)	
System adaptacyjnego tempomatu (ACC) (jeśli jest w wyposażeniu)	System wykrywania martwego pola (BSD)	199
	System ostrzegania o otwartych drzwiach (DOW)	201
Funkcja kontroli prędkości (SCF) (jeśli jest w wyposażeniu)	System ostrzegania o ruchu poprzecznym z tyłu pojazdu (RCTA)	201
	System hamowania podczas ruchu poprzecznego z tyłu (RCTB) (jeśli jest w wyposażeniu)	202
Inteligentny system kontroli prędkości (jeśli jest w wyposażeniu)	System ostrzegania przed kolizją z tyłu (RCW)	202
	5-8. System wyświetlacza przeziernego (HUD)	
Inteligentna aktywna kontrola ograniczenia prędkości (jeśli jest w wyposażeniu)	System wyświetlacza przeziernego (HUD) (jeśli jest w wyposażeniu)	203
5-4. System wspomaganie jazdy w korkach (TJA) / zintegrowany system wspomaganie jazdy (ICA) (jeśli jest w wyposażeniu)	5-9. Automatyczny system hamowania awaryjnego (AEB) / System ostrzegania o zderzeniu czołowym (FCW) (jeśli jest w wyposażeniu)	
System wspomaganie jazdy w korkach (TJA)/Zintegrowany system wspomaganie jazdy (ICA)		
5-5. System kontroli zjazdu ze wzniesienia (HDC)		

Automatyczny system hamowania awaryjnego (AEB) / System ostrzegania o zderzeniu czołowym (FCW)	204	Panoramyczny system monitorujący (AVM) (jeśli jest w wyposażeniu)	211
5-10. System monitorowania ciśnienia w oponach (TPMS)		System radarowy parkowania (jeśli jest w wyposażeniu) ..	215
System monitorowania ciśnienia w oponach (TPMS)	207	5-13. Wielokolizyjny układ hamulcowy (MCB)	
5-11. System monitorowania kierowcy (DMS)		Wielokolizyjny układ hamulcowy (MCB)	217
System monitorowania kierowcy (DMS)	209	5-14. Układ sterowania siłą hamowania	
5-12. System wspomaganie parkowania		Elektroniczny układ stabilizacji toru jazdy (ESP)	217
System monitorowania widoku parkingowego (RVC) (jeśli jest w wyposażeniu)	210	Układ zapobiegający blokowaniu kół (ABS)	219
		Rozszerzona funkcja (jeśli jest w wyposażeniu)	221

5-1. System Stop-Start na biegu jałowym

System Stop-Start na biegu jałowym (jeśli jest w wyposażeniu)

Gdy pojazd napotka sygnalizację świetlną lub inne warunki, w których musi się zatrzymać podczas jazdy, funkcja Stop-Start na biegu jałowym wyłączy silnik. Gdy wykryje potrzebę uruchomienia, silnik uruchomi się automatycznie. Ta funkcja może poprawić oszczędność paliwa pojazdu i zmniejszyć zanieczyszczenie spalin i hałas podczas zatrzymywania się w celu oczekiwania.

Gdy system Stop-Start na biegu jałowym działa normalnie, jeśli spełnione są następujące warunki, silnik zatrzymuje się podczas zatrzymywania i pracy na biegu jałowym. A gdy konieczne jest uruchomienie, silnik uruchamia się automatycznie. Działanie systemu Stop-Start na biegu jałowym nie wpływa na bezpieczeństwo kierowcy ani na normalne działanie innych systemów w pojeździe (układ klimatyzacji, układ hamulcowy i ustawienia audio itp. nie są objęte wpływem). W niektórych przypadkach, aby zapewnić bezpieczną jazdę i komfort, system Stop-Start na biegu jałowym zostanie tymczasowo wyłączony, co jest normalne. Gdy spełniony jest warunek Stop-Start, funkcja Stop-Start zostanie automatycznie przywrócona, należy używać jej bezpiecznie.

Wyłącznik układu Stop-Start na biegu jałowym



Włącz zasilanie pojazdu i przesunij ekran menu skrótów w dół na ekranie audio, aby wyświetlić menu skrótów. Gdy pojazd stoi, kliknij przycisk „(A)”, a system Stop-Start zostanie wyłączony.

wyłączone; Kliknij przycisk „(A)” ponownie, aby włączyć system Stop-Start.

Warunki aktywacji automatycznego zatrzymania systemu Stop-Start na biegu jałowym

- Maskę jest zamknięta.
- Pojazd jest całkowicie zatrzymany.
- Obszar położony poza dużą wysokością.
- Pedał przyspieszenia jest całkowicie zwolniony.
- Drzwi kierowcy są zamknięte.
- Pas bezpieczeństwa kierowcy jest zapięty.
- Pojazd nie hamuje gwałtownie.
- Wymagania dotyczące pojemności akumulatora są spełnione.
- Przełożenie jest w pozycji D/M.
- Pojazd nie znajduje się na stromym zboczu.
- Kąt skrętu kierownicy nie jest duży.
- Po uruchomieniu pojazdu lub wykonaniu dużego skrętu kierownicy prędkość pojazdu osiągnęła 8 km/h lub więcej.

- Zapewniony jest komfort klimatyzacyjny (spełnione są m.in. wymagania dotyczące usuwania zaparowania, chłodzenia i ogrzewania).

Warunki aktywacji automatycznego uruchamiania systemu Stop-Start na biegu jałowym

- Drzwi kierowcy są zamknięte.
- Pas bezpieczeństwa kierowcy jest zapięty.
- Masko jest zamknięta.

Jeżeli spełnione są powyższe warunki i którykolwiek z poniższych warunków uruchomienia, silnik uruchomi się automatycznie:

- Silnik uruchamia się po przesunięciu dźwigni zmiany biegów w pozycję R.
- Uruchomienie silnika następuje w momencie obrócenia kierownicy o kąt większy niż 30°.
- Dźwignia zmiany biegów jest ustawiona w pozycji D i silnik zostaje uruchomiony, gdy dźwignia zmiany biegów znajduje się w pozycji N, a pedał hamulca nie jest wciśnięty.
- Pedał hamulca jest wciśnięty i silnik jest uruchomiony, gdy dźwignia zmiany biegów znajduje się w położeniu N, a pedał hamulca nie jest wciśnięty.
- Pedał hamulca jest wciśnięty i silnik jest uruchomiony, gdy dźwignia zmiany biegów znajduje się w położeniu P, a pedał hamulca nie jest wciśnięty.
- Pedał hamulca zostaje zwolniony, a silnik uruchomiony, gdy dźwignia zmiany biegów znajduje się w położeniu D/M, natomiast pedał hamulca pozostaje wciśnięty po zatrzymaniu silnika.

Uwaga: Gdy funkcja AUTO HOLD jest włączona, silnik nie zostanie uruchomiony po zwolnieniu pedału hamulca, zostanie uruchomiony po naciśnięciu pedału przyspieszenia.

Kontrolka układu Stop-Start na biegu jałowym

Gdy warunki zostaną spełnione, „A” zielony wskaźnik na zestawie wskaźników pozostaje włączony.

Gdy warunki bezpiecznego uruchomienia nie zostaną spełnione lub system Stop-Start zostanie wyłączony, żółta kontrolka „A” na zestawie wskaźników zapala się.

W przypadku wystąpienia usterki na zestawie wskaźników miga żółta kontrolka „A”.

ZAPOZNAĆ SIĘ

Gdy system Stop-Start na biegu jałowym oceni, że warunki bezpieczeństwa nie są spełnione (na przykład otwarcie drzwi podczas zatrzymywania silnika), użytkownik musi uruchomić silnik ręcznie, a żółta kontrolka „A” na zestawie wskaźników zapali się ponownie. Jednocześnie na wyświetlaczu zestawu wskaźników pojawi się komunikat „Uruchom silnik ręcznie”. W tym momencie system działa prawidłowo, można go bezpiecznie używać.

Ograniczenie funkcji

- W niektórych przypadkach, aby zapewnić bezpieczną jazdę, system automatycznie uruchomi silnik bez konieczności wykonywania żadnych czynności przez kierowcę, w tym:

- Pojazd się toczy.
- Wykryto niewystarczający poziom naładowania baterii.
- Wykryto niewystarczające podciśnienie hamulcowe.
- Czas automatycznego zatrzymania wynosi ponad 3 minuty.

ZAPOZNAĆ SIĘ

Jeśli rozruch i zatrzymanie silnika zostanie uruchomione kilka razy w krótkim czasie, rozrusznik może się przegrzać, a system przejdzie w stan ochrony przed przegrzaniem rozrusznika. W tym momencie funkcja automatycznego zatrzymania zostanie wyłączona, co nie jest usterką. Po pewnym czasie jazdy, po ustaleniu przez system, że temperatura rozrusznika jest bezpieczna, funkcja automatycznego zatrzymania silnika zostanie przywrócona sama.

5-2. System ostrzegania o ograniczeniu prędkości (SLA)

System wspomaganie ograniczenia prędkości (SLA) (jeśli jest w wyposażeniu)

System SLA wykrywa informacje o znakach ograniczenia prędkości na drodze i łączy je z informacjami o ograniczeniu prędkości podawanymi przez system nawigacji. Następnie wykorzystuje ostateczne informacje o ograniczeniu prędkości, aby przypomnieć kierowcy o konieczności przestrzegania obowiązujących przepisów drogowych. Za pomocą obrazów, dźwięków itp. system ma obowiązek utrzymywać dozwoloną prędkość i przestrzegać lokalnych przepisów ruchu drogowego.



Po wykryciu przez SLA znaku ograniczenia prędkości na drodze przed pojazdem i połączeniu tej informacji z danymi o ograniczeniu prędkości z systemu nawigacji, wskaźnik „120” na zestawie wskaźników zapala się. Jeśli prędkość przekroczy aktualne ograniczenie o 5 km/h, rozlegnie się pojedynczy sygnał dźwiękowy.

ZAPOZNAĆ SIĘ

SLA można ustawić w systemie audio. Szczegóły można znaleźć w „Systemie audio”.

Ograniczenie funkcji

- SLA może nie być w stanie rozpoznać następujących sytuacji:

1. Wyblakłe znaki.
2. Znaki na zakręcie.
3. Znaki obrócone lub uszkodzone.
4. Wysokie znaki na autostradzie.

- Znaki, które są całkowicie lub częściowo zasłonięte, lub których miejsca nie można łatwo znaleźć.
- Znaki pokryte szronem, śniegiem, pyłem całkowicie lub częściowo.

⚠ OSTRZEŻENIE

Na jakość obrazu SLA wpływa pogoda i światło, dlatego funkcja ta nie sprawdza się w każdych warunkach.

5-3. Tempomat (jeśli jest w wyposażeniu)

Tempomat o stałej prędkości (CCS) (jeśli jest w wyposażeniu)

CCS może utrzymywać prędkość ustawioną przez kierowcę.

Przycisk tempomatu o stałej prędkości (CCS) (typ A)

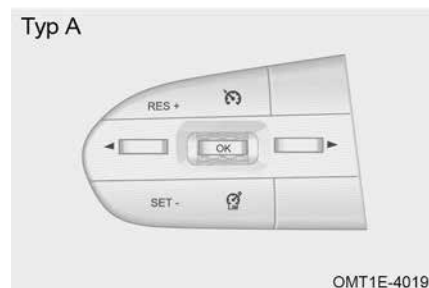

Przycisk „”: Włącz/wyłącz system tempomatu.

Przycisk „”: Włącz/wyłącz system aktywnego ograniczenia prędkości (ASL).

Przycisk „RES+”: Wznów działanie tempomatu i dostosuj wartość prędkości.

Przycisk „SET-”: Ustaw tempomat, aktywne ograniczenie prędkości i dostosuj wartość prędkości.

Przycisk tempomatu o stałej prędkości (CCS) (typ B)



Przycisk „”: Włącz/wyłącz system stałej prędkości tempomatu.

Przycisk „”: Włącz/wyłącz aktywny ogranicznik prędkości.

Przycisk „RES+”: Wznów system stałej prędkości tempomatu i dostosuj wartość prędkości.

Przycisk „SET-”: Ustaw system stałej prędkości tempomatu, aktywny ogranicznik prędkości i dostosuj wartość prędkości.

📖 ZAPOZNAĆ SIĘ

RES+ i SET- to wspólne przyciski tempomatu o stałej prędkości i aktywnego ograniczenia prędkości.

Metody użycia

■ Włączenie tempomatu o stałej prędkości (CCS)

Włącz zasilanie pojazdu i naciśnij przycisk „”, aby przejść do trybu jazdy przed tempomatem. Zapala się wskaźnik „” na zestawie wskaźników; prędkość pojazdu mieści się w zakresie 40–150 km/h; naciśnij ponownie przycisk „SET-”, aby ustawić bieżącą prędkość pojazdu jako prędkość podróży i przejść do trybu podróży z prędkością podróży. Zapala się wskaźnik „” na zestawie wskaźników.

■ Wyjście z układu tempomatu o stałej prędkości (CCS)

Naciśnij przycisk „”, aby wyjść z trybu rejsu, a wskaźnik „” na panelu instrumentów zgaśnie.

Naciśnij przycisk „”, aby wyjść z trybu jazdy w trybie tempomatu, a następnie przejdź do trybu przed jazdą w trybie tempomatu. Na zestawie wskaźników zaświeci się wskaźnik „”.

W trybie jazdy z tempomatem naciśnij przycisk „”, aby wyjść z funkcji tempomatu, a wskaźnik „” na zestawie wskaźników zgaśnie; następnie wejdź w stan przed ograniczeniem prędkości i „” zapala się kontrolka na zestawie wskaźników.

Wyjdź ze stanu tempomatu i wejdź w stan przed tempomatem, gdy pedał hamulca (pojazd z automatyczną skrzynią biegów) lub pedał sprzęgła (pojazd z manualną skrzynią biegów) jest wciśnięty.

W przypadku gwałtownego lub wciśnięcia pedału hamulca podczas jazdy z prędkością zadaną, na zestawie wskaźników zapala się kontrolka „”.

■ Ustawienie prędkości

Krótkie naciśnięcie przycisku „RES+” podczas jazdy z prędkością 1 km/h spowoduje zwiększenie ustawionej prędkości pojazdu o 1 km/h.

Długie naciśnięcie przycisku „RES+” podczas jazdy z prędkością maksymalną spowoduje, że ustawiona prędkość pojazdu będzie stale wzrastać.

Krótkie naciśnięcie przycisku „SET-” w trybie jazdy z zadaną prędkością spowoduje zmniejszenie ustawionej prędkości pojazdu o 1 km/h.

Długie naciśnięcie przycisku „SET-” podczas jazdy z prędkością 100 km/h spowoduje ciągłe zmniejszanie prędkości pojazdu.

Ograniczenie funkcji

■ W następujących sytuacjach nie należy używać CCS. Niedopełnienie tego obowiązku może spowodować wypadek, który może skutkować śmiercią lub poważnymi obrażeniami

- Podczas holowania awaryjnego.
- Przy dużym natężeniu ruchu.
- Na krętych drogach.
- Na drogach z ostrymi zakrętami.
- Na śliskich drogach, takich jak drogi pokryte deszczem, lodem lub śniegiem.
- Prędkość pojazdu może przekroczyć ustawioną prędkość podczas jazdy w górę i w dół po stromym zboczu.

System adaptacyjnego tempomatu (ACC) (jeśli jest w wyposażeniu)

ACC potrafi utrzymać prędkość ustawioną przez kierowcę i jednocześnie podążać za pojazdem w określonej bezpiecznej odległości.

Przycisk adaptacyjnego tempomatu (ACC) (typ A)

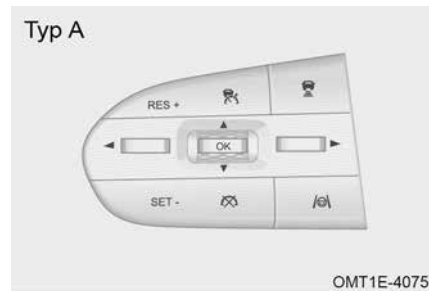

Przycisk adaptacyjnego tempomatu „”: Włącz/Wyłącz ACC.

Przycisk tymczasowego wyjścia z tempomatu „”: Tymczasowo wyłącz ACC.

Przycisk regulacji odległości „”: Dostosuj odległość do poprzedzającego pojazdu.

Przycisk aktywnego ogranicznika prędkości „”: Włącz/wyłącz ASL.

Przycisk „ RES+ ”: Wznów ACC i dostosuj wartość prędkości.

Przycisk „ SET- ”: Wprowadź ACC, ustaw ASL i dostosuj wartość prędkości.

Przycisk adaptacyjnego tempomatu (ACC) (typ B)

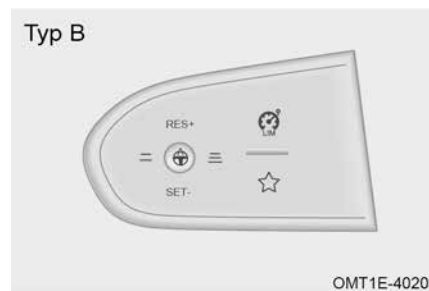

Główny przycisk „”.

Funkcja aktywacji/wyjścia: Gdy ACC znajduje się w trybie przed- lub tempomatu, naciśnij krótko przycisk główny, aby aktywować/wyjść z ACC;

Funkcja przełączania trybu: Gdy ACC znajduje się w trybie przedrejsowym lub w trybie rejsowym albo gdy TJA/ICA znajduje się w trybie przedaktywnym lub aktywnym, naciśnij i przytrzymaj główny przycisk, aby przełączać się między trybami ACC i TJA/ICA.

Przycisk aktywnego ograniczenia prędkości „”: Włącza/wyłącza aktywne ograniczenie prędkości.

Przycisk zwiększania odstępu „”: Dostosowuje zwiększenie odstępu.

Przycisk zmniejszania odstępu „”: Dostosowuje zmniejszenie odstępu.

Przycisk „ RES+ ”: Wznawia system adaptacyjnego tempomatu i dostosowuje wartość prędkości.

Przycisk „ SET- ”: Aktywuje system adaptacyjnego tempomatu, aktywne ograniczenie prędkości oraz umożliwia dostosowanie wartości prędkości.

ZAPOZNAĆ SIĘ

RES+ i SET- to wspólne przyciski dla ACC i ASL.

Warunki aktywacji adaptacyjnego układu kontroli prędkości (ACC)

1. Bieg jest ustawiony na pozycję D.
2. Maska nie jest otwarta.
3. Aktywne ograniczenie prędkości nie jest włączone.
4. Drzwi kierowcy są zamknięte.
5. Pas bezpieczeństwa kierowcy jest zapięty.
6. Hamulec postojowy nie jest zaciągnięty.
7. Układ zapobiegający blokowaniu kół nie jest aktywowany.
8. Włączony jest elektroniczny układ stabilizacji toru jazdy.
9. Elektroniczny układ stabilizacji toru jazdy nie jest aktywowany.
10. System kontroli zjazdu ze wzniesienia nie jest włączony.
11. Pedał hamulca nie jest wciśnięty (podczas jazdy).
12. Prędkość pojazdu jest większa niż 15 km/h lub przed pojazdem wykryto obiekt.

Metody użycia**■ Włącz adaptacyjny tempomat**

Przekręć kluczyk zapłonu pojazdu do pozycji ON. Gdy zostaną spełnione warunki aktywacji, system automatycznie przejdzie w stan wstępnego tempomatu. Szary wskaźnik „” na panelu instrumentów pozostanie włączony.

Metoda 1: W stanie wstępnego tempomatu, gdy prędkość pojazdu przekroczy 15 km/h, naciśnij przycisk „ SET- ” lub „”, aby ustawić aktualną prędkość jako prędkość tempomatu i przejść do trybu tempomatu. Zielony wskaźnik „” na panelu instrumentów pozostanie włączony.

Metoda 2: W stanie wstępnego tempomatu, gdy prędkość pojazdu jest niższa niż 15 km/h, naciśnij przycisk „ SET- ” lub „”, aby ustawić 15 km/h jako prędkość tempomatu i przejść do trybu tempomatu. Zielony wskaźnik „” na panelu instrumentów pozostanie włączony.

Metoda 3: W bieżącym cyklu zapłonu, po wyjściu z trybu ACC, naciśnij przycisk „ RES+ ”, aby ustawić ostatnią zapisaną prędkość tempomatu i przejść do trybu tempomatu. Zielony wskaźnik „” na panelu instrumentów pozostanie włączony.

ZAPOZNAĆ SIĘ

- ACC zostaje wyłączony po włączeniu aktywnego ograniczenia prędkości.
- Jeżeli przed Twoim pojazdem na tym samym pasie znajduje się inny pojazd, a prędkość jazdy nie jest większa od ustawionej prędkości pojazdu, system ACC nakieruje pojazd tak, aby podążał za pojazdem jadącym przed Tobą.
- Jeżeli przed Tobą na tym samym pasie nie ma żadnego pojazdu lub przed Tobą na tym samym pasie znajduje się inny pojazd, a prędkość jazdy jest wyższa od ustawionej, Twój pojazd będzie jechał z ustawioną prędkością.
- Po zaciągnięciu hamulca postojowego i przejściu w tryb tempomatu naciśnij przycisk „ SET- ”, na zestawie wskaźników pojawi się komunikat „Naciśnij pedał przyspieszenia, aby aktywować adaptacyjny tempomat”. Kierowca musi lekko nacisnąć pedał przyspieszenia, aby aktywować ACC, zgodnie z komunikatem.

■ Wyłączanie adaptacyjnego tempomatu

Gdy w trakcie jazdy nastąpi jedna lub więcej z następujących sytuacji, ACC wyłączy się

1. Maska jest otwarta.
2. Wciśnij pedał hamulca.
3. Naciśnij przycisk „⊕”.
4. Drzwi kierowcy są otwarte.
5. Pas bezpieczeństwa kierowcy nie jest zapięty.
6. Naciśnij przycisk elektrycznego parkowania.
7. Układ zapobiegający blokowaniu kół działa.
8. Pozycja przekładni jest inna niż D.
9. Działa automatyczny system hamowania awaryjnego.
10. Włącz system HDC.
11. Działa elektroniczny układ stabilizacji toru jazdy.
12. Elektroniczny układ kontroli stabilności nie jest włączony.
13. Kierowca wciska pedał gazu przez dłużej niż 15 minut.

Po spełnieniu powyższych warunków powodujących wyjście z funkcji naciśnij przycisk „RES+”, aby przejść do trybu podróżowania i powrócić do ustawionego stanu przed wyjściem.

■ Ustawienie prędkości

Krótkie naciśnięcie przycisku „RES+” podczas jazdy zwiększy ustawioną prędkość o 1 km/h.

Naciśnięcie i przytrzymanie przycisku „RES+” podczas jazdy zwiększy ustawioną prędkość o 5 km/h; gdy prędkość pojazdu przekroczy 90 km/h, ustawiona prędkość wzrośnie o 10 km/h.



Krótkie naciśnięcie przycisku „SET-” podczas jazdy zmniejszy ustawioną prędkość o 1 km/h.

Naciśnięcie i przytrzymanie przycisku „SET-” podczas jazdy zmniejszy ustawioną prędkość o 5 km/h; gdy prędkość pojazdu przekroczy 90 km/h, ustawiona prędkość zmniejszy się o 10 km/h.

ZAPOZNAĆ SIĘ

- W przypadku ACC najniższe ustawienie prędkości wynosi 30 km/h, a najwyższe – 150 km/h.
- Podczas jazdy pod górę prędkość będzie niższa od ustawionej, natomiast podczas jazdy z góry prędkość będzie nieznacznie wyższa od ustawionej.

Odstęp od pojazdu poprzedzającego

Naciśnij przycisk „” / „” podczas jazdy na tempomacie, aby dostosować odstęp od pojazdu poprzedzającego. Odstęp można regulować na 5 poziomach – od minimalnego do maksymalnego.

ZAPOZNAĆ SIĘ

- Zmiany odległości zależą od prędkości i wzrastają wraz ze wzrostem prędkości.
- W trybie minimalnego odstępu odległość między pojazdem a pojazdem z przodu będzie dość mała podczas podążania z niską prędkością. Ze względów bezpieczeństwa wybierz tryb maksymalnego odstępu, aby podążać za pojazdem z przodu na śliskiej drodze.
- Podczas jazdy z przodu i zwalniania elektroniczny układ stabilizacji toru jazdy stale hamuje, a silnik podczas obracania się wydaje dźwięki pracy. Jest to normalne zjawisko. Należy zachować ostrożność podczas jazdy.

OSTRZEŻENIE

- Kierowca musi mieć pełną kontrolę nad pojazdem i wykonywać wszystkie niezbędne czynności w trakcie jazdy, aby uniknąć niebezpieczeństwa.
- Należy pamiętać, że każde zachowanie kierowcy musi być zgodne z przepisami ruchu drogowego.

Wyprzedzanie

Wciśnij pedał przyspieszenia, aby wyprzedzić ustawioną prędkość w trybie jazdy z prędkością stałą. Po zwolnieniu pedału przyspieszenia stan sterowania powróci do poprzedniego. Podczas wyprzedzania, jeśli pojazd znajduje się zbyt blisko poprzedzającego pojazdu, na zestawie wskaźników pojawi się komunikat „Proszę przejąć pojazd przez kierowcę” wraz z pilnym dźwiękiem ostrzegawczym, aby przypomnieć kierowcy o konieczności omijania.

Kontrola prędkości na zakręcie

Zmniejsz prędkość, gdy pojazd wchodzi w zakręt podczas jazdy z zadaną prędkością, aby bezpiecznie pokonać zakręt.

OSTRZEŻENIE

- Kierowca musi panować nad pojazdem i pokonywać zakręty tak wolno, jak to możliwe przez cały czas jazdy.
- Podczas wchodzenia w zakręt, ze względu na ograniczone pole widzenia czujnika radarowego, pojazd jadący z przodu tą samą trasą może nie zostać wykryty na czas, co wymaga od kierowcy gotowości do przejęcia kontroli nad pojazdem w każdej chwili.

Funkcja zatrzymywania i uruchamiania

Podczas jazdy z przodu w trybie ACC pojazd z przodu zwalnia aż do zatrzymania, pojazd również zwalnia aż do zatrzymania, po zatrzymaniu:

1. Jeżeli pojazd z przodu ruszy w ciągu 3 sekund, pojazd ten również uruchomi się automatycznie.
2. Jeżeli pojazd z przodu zatrzyma się na dłużej niż 3 sekundy i ruszy w ciągu 3 sekund do 10 minut, kierowca musi lekko nacisnąć pedał przyspieszenia, aby aktywować ACC.

3. Jeżeli pojazd zatrzyma się w ciągu 10 minut, a kierowca odepnie pas bezpieczeństwa lub otworzy drzwi kierowcy, EPB zostanie automatycznie aktywowany w celu umożliwienia parkowania.
4. Jeśli pojazd zatrzyma się na dłużej niż 10 minut, ACC wyłączy się, a EPB zostanie automatycznie aktywowany i pojazd zaparkuje.

OSTRZEŻENIE

Podczas jazdy z przodu zawsze zwracaj uwagę na to, czy zestaw wskaźników wyświetla cel pojazdu z przodu. Jeśli zestaw wskaźników nie wyświetla celu z przodu, oznacza to, że cel z przodu systemu ACC został utracony, pojazd zacznie przyspieszać zgodnie z ustawioną prędkością.

Środki ostrożności dotyczące adaptacyjnego tempomatu

1. ACC nie może naruszać praw fizyki i ma pewne ograniczenia. Kierowca musi zawsze zachować kontrolę nad pojazdem i ponosić pełną odpowiedzialność za pojazd.
2. Jeśli pojazd znajduje się wyjątkowo blisko pojazdów na sąsiednich pasach, system ACC może wybrać ten pojazd jako cel podążania.
3. System ACC nie reaguje na nieruchome obiekty i pojazdy, pojazdy jadące poprzecznie, pojazdy nadjeżdżające z naprzeciwka, pieszych, rowery i zwierzęta.
4. Zatrzymując pojazd na krótko w trybie ACC, kierowca musi upewnić się, że przed pojazdem nie ma żadnych przeszkód lub innych uczestników ruchu, takich jak piesi, rowerzyści lub zwierzęta.
5. Gdy funkcja ACC nie działa prawidłowo, na zestawie wskaźników zapala się żółta kontrolka „”. W takim przypadku funkcja ACC nie działa, należy jak najszybciej udać się do autoryzowanej stacji serwisowej w celu sprawdzenia i naprawy.
6. Podczas gdy ACC kontroluje pojazd, nigdy nie naciskaj przypadkowo pedału przyspieszenia, w przeciwnym razie ACC nie zahamuje pojazdu. Kierowca powinien być zawsze gotowy do aktywnego hamowania, aby zapewnić bezpieczeństwo pojazdu.
7. ACC może realizować jedynie ograniczone hamowanie. Jeśli pojazd z przodu gwałtownie hamuje, inny kierowca wjeżdża przed pojazd lub pojazd wjeżdża za poprzedzającym pojazdem, ACC może nie zareagować lub reakcja może być zbyt wolna. W takim przypadku kierowca powinien na czas przejąć kontrolę nad pojazdem.
8. Kierowca powinien zastosować odpowiedni odstęp od pojazdu jadącego z przodu, biorąc pod uwagę natężenie ruchu i warunki pogodowe i jest odpowiedzialny za zapewnienie, że pojazd może bezpiecznie zatrzymać się w dowolnym momencie. W przypadku złej pogody (deszcz, śnieg, mgła itp.) ACC może nie rozpoznać pojazdu jadącego z przodu. W takim przypadku ACC należy wyłączyć.
9. ACC nadaje się do stosowania na autostradach i drogach w dobrym stanie. Nie zaleca się jego stosowania na drogach miejskich, wąskich drogach, drogach górskich, wzgórzach, w tunelach itp. W przypadku korzystania z ACC na zakręcie pojazd docelowy z przodu może zniknąć lub wybór pojazdu docelowego może zostać opóźniony z powodu ograniczonego zasięgu wykrywania czujnika. W takim przypadku ACC będzie sterował pojazdem, aby przyspieszyć do ustawionej prędkości.

10. Podczas podążania za poprzedzającym pojazdem w celu zatrzymania się ACC może nie być w stanie rozpoznać końca pojazdu, ale dolną lub górną część pojazdu (np. tylną oś ciężarówki, która ma wyższe podwozie, górną część dolnej naczepy). W takich przypadkach system nie może zapewnić odpowiedniej odległości hamowania, a nawet doprowadzić do kolizji. Dlatego kierowca musi obserwować pojazd i być gotowy do przejęcia kontroli nad pojazdem w dowolnym momencie podczas tego procesu.
11. Dwa czujniki radaru i kamery są zamontowane w przedniej części pojazdu i za przednią szybą. Należy pamiętać, że widok czujnika nie powinien być zasłonięty przez zanieczyszczenia, a przednie lub otaczające obszary nie powinny być modyfikowane ani dekorowane ramkami tablic rejestracyjnych itp. Gdy czujnik jest całkowicie pokryty śniegiem, funkcja ACC zostanie wyłączona. Wydajność systemu może zostać zmniejszona lub jego funkcja może przestać działać z powodu wibracji czujnika lub kolizji. W takim przypadku należy jak najszybciej udać się do autoryzowanej stacji serwisowej w celu ponownej kalibracji czujników.

Wymienione środki ostrożności nie obejmują wszystkich okoliczności, które mogą mieć wpływ na normalne działanie systemu. Funkcja systemu może nie przynieść oczekiwanego efektu z innych powodów. Kierowca musi zawsze brać pełną odpowiedzialność za kontrolę pojazdu w dowolnym momencie.

Funkcja kontroli prędkości (SCF) (jeśli jest w wyposażeniu)

Gdy pojazd znajduje się w trybie jazdy z prędkością zadaną (ACC lub TJA/ICA), bezpieczeństwo wzrasta, ryzyko przekroczenia prędkości/punktów karnych jest mniejsze, a kierowca jest odciążony dzięki odbieraniu przez SLA informacji o znakach ograniczenia prędkości na drodze przed pojazdem, które następnie są łączone z informacjami o ograniczeniu prędkości z systemu nawigacyjnego. Gdy kierowca naciska przycisk „SET-” podczas wyświetlania okna dialogowego z informacją o ograniczeniu prędkości, wartość ograniczenia prędkości SLA jest wykorzystywana jako docelowa prędkość zadana w celu kontrolowania pojazdu.

ZAPOZNAĆ SIĘ

Jeżeli kierowca nie potwierdzi w pierwszym okienku, po upływie minuty pojawi się kolejne; od tego momentu nie będzie już wyświetlane żadne okienko, aż do momentu pojawienia się nowego znaku ograniczenia prędkości (nowy znak ograniczenia prędkości nie będzie taki sam jak poprzedni).

Warunki aktywacji funkcji kontroli prędkości (SCF)

Aby aktywować SCF, muszą być spełnione jednocześnie następujące warunki:

1. SLA jest włączone.
2. $30 \text{ km/h} \leq$ wartość ograniczenia prędkości systemu SLA \leq prędkość 120 km/h.
3. Wartość ograniczenia prędkości SLA – prędkość podróżna pojazdu nie może być mniejsza niż 20 km/h.
4. ACC jest aktywowany.
5. Prędkość ustawiona przez system ACC > Wartość ograniczenia prędkości SLA.

Inteligentny system kontroli prędkości (jeśli jest w wyposażeniu)

Gdy pojazd znajduje się w trybie jazdy z prędkością (ACC lub TJA/ICA), system Speed Control Function (SCF) wykrywa informacje o znakach ograniczenia prędkości na drodze przed pojazdem i integruje informacje o ograniczeniu prędkości z systemu nawigacyjnego. Po naciśnięciu przycisku DOWN podczas wyświetlania monitu o ograniczenie prędkości wartość ograniczenia prędkości Speed Limit Assist System (SLA) jest używana jako docelowa prędkość jazdy, stan tempomatu pojazdu może poprawić bezpieczeństwo i zmniejszyć ryzyko przekroczenia prędkości/punktów karnych oraz zmniejszyć obciążenie kierowcy.

ZAPOZNAĆ SIĘ

- Inteligentny system kontroli prędkości można ustawić w systemie jednostki głównej. Aby uzyskać szczegółowe informacje, zapoznaj się z „Systemem jednostki głównej”.
- Jeżeli kierowca nie potwierdzi w pierwszym oknie podręcznym, po upływie minuty pojawi się kolejne okno podręczne; od tego momentu nie będzie już wyświetlane żadne okno podręczne, aż do momentu pojawienia się nowego znaku ograniczenia prędkości (nowy znak ograniczenia prędkości nie będzie taki sam jak poprzedni).

UWAGA

Inteligentny system kontroli prędkości jest tylko funkcją wspomagającą prowadzenie pojazdu i nie może całkowicie zastąpić wizualnego i aktywnego hamowania kierowcy. Normalne działanie tej funkcji może być zakłócone przez takie czynniki, jak zablokowana kamera przednia lub radar, nieprawidłowe lub brakujące informacje o ograniczeniu prędkości na mapie, złożone warunki drogowe i zła pogoda oraz inne warunki. W każdym przypadku kierowca powinien aktywnie zwracać uwagę na prędkość pojazdu i ją kontrolować, zamiast polegać na kontroli systemu.

■ Warunki aktywacji inteligentnego układu sterowania prędkością

Aby aktywować inteligentny system kontroli prędkości, muszą być spełnione jednocześnie następujące warunki:

- SLA jest włączone.
- $30 \text{ km/h} \leq \text{Wartość ograniczenia prędkości SLA} \leq \text{Prędkość } 120 \text{ km/h}$.
- Wartość ograniczenia prędkości SLA jest o 20 km/h wyższa lub niższa od ustawionej prędkości podróźnej pojazdu.
- ACC jest włączony.
- Ustaw prędkość ACC Wartość ograniczenia prędkości SLA.



Inteligentna aktywna kontrola ograniczenia prędkości (jeśli jest w wyposażeniu)

Wstęp

Kierowca prowadzi pojazd z ustaloną prędkością graniczną.

Metoda użycia



■ Wprowadzanie aktywnego ograniczenia prędkości



Krok 1: Włącz zapłon pojazdu (tryb ON) i naciśnij przycisk „”, aby przejść do stanu wstępnego ograniczenia prędkości. Wskaźnik „” na desce rozdzielczej pozostanie włączony.



Krok 2: Gdy silnik nie jest uruchomiony lub prędkość pojazdu wynosi mniej niż 30 km/h, naciśnij przycisk „SET-”, aby przejść do stanu ograniczenia prędkości. Wskaźnik „” na desce rozdzielczej pozostanie włączony, a domyślna prędkość zostanie ustawiona na 30 km/h.

Krok 3: Podczas działania funkcji ograniczenia prędkości, jeśli prędkość pojazdu mieści się w zakresie 30–200 km/h, naciśnij przycisk „SET-”, aby ustawić aktualną prędkość jako limit prędkości i przejść do stanu ograniczenia prędkości. Wskaźnik „” na desce rozdzielczej pozostanie włączony.

■ Wyjście z aktywnego ograniczenia prędkości

Naciśnij przycisk „”, aby wyjść ze stanu ograniczenia prędkości i przejść do stanu wstępnego tempomatu. Wskaźnik „” na desce rozdzielczej pozostanie włączony.

Naciśnij przycisk „”, aby wyjść ze stanu ograniczenia prędkości. Wskaźnik „” na desce rozdzielczej zgaśnie.

Naciśnij przycisk „”, aby wyjść ze stanu ograniczenia prędkości i przejść do stanu wstępnego tempomatu. Wskaźnik „” na desce rozdzielczej pozostanie włączony.

■ Ustawienie prędkości

Naciśnij przycisk „RES+” podczas działania ograniczenia prędkości, aby zwiększyć ustawioną prędkość o 1 km/h.

Przytrzymaj przycisk „SET-” podczas działania ograniczenia prędkości, aby zwiększyć ustawioną prędkość o 5 km/h.

Naciśnij przycisk „SET-” podczas działania ograniczenia prędkości, aby zmniejszyć ustawioną prędkość o 1 km/h.

Przytrzymaj przycisk „” podczas działania ograniczenia prędkości, aby zmniejszyć ustawioną prędkość o 5 km/h.

Wyprzedzanie

W procesie ograniczania prędkości, w celu wyprzedzania lub w innych warunkach operacyjnych, w pełni naciśnij pedał przyspieszenia, aby przejść do stanu sprzed ograniczenia prędkości, a wskaźnik „” na zestawie wskaźników pozostanie włączony.

Po wyprzedzaniu, jeżeli prędkość pojazdu jest większa od poprzednio ustawionej prędkości granicznej, przechodzi w stan przed ograniczeniem prędkości, a wskaźnik „” na zestawie wskaźników pozostaje włączony.

Po wyprzedzaniu, jeśli prędkość pojazdu jest mniejsza od poprzednio ustawionego ograniczenia prędkości, przechodzi w tryb ograniczenia prędkości, a wskaźnik „” na zestawie wskaźników pozostaje włączony.

5-4. System wspomagania jazdy w korkach (TJA) / zintegrowany system wspomagania jazdy (ICA) (jeśli jest w wyposażeniu)

System wspomagania jazdy w korkach (TJA)/Zintegrowany system wspomagania jazdy (ICA)

System wspomagania jazdy w korkach/zintegrowany tempomat wykrywa linię pasa ruchu za pomocą przedniej kamery, aby zapewnić pojazdowi pionową i poziomą kontrolę, wspomagając kierowcę i zmniejszając obciążenie w monotonicznych warunkach jazdy lub w dużym ruchu ulicznym.

Aktywacja systemu wspomagania jazdy w korkach/zintegrowanego systemu wspomagania tempomatu

Typ A



OMT1E-4075

Naciśnij przycisk „/☹/” aby włączyć system TJA/ICA. System ACC włącza się automatycznie w tym samym czasie, a szary wskaźnik „☹” na panelu instrumentów pozostaje aktywny. Gdy spełnione zostaną wszystkie warunki aktywacji systemu ACC, naciśnij przycisk „SET-”, aby najpierw aktywować system ACC. Jednocześnie przednia kamera sprawdza, czy wykrywane są linie pasa ruchu lub pojazdy. Po spełnieniu warunków aktywacji na panelu instrumentów zapala się zielony wskaźnik „☺”.

Typ B



OMT1E-4020

Główny przycisk „☺”:

Aktywacja/wyjście z funkcji: Gdy TJA/ICA znajduje się w stanie przedjazdowym lub w trakcie jazdy, krótkie naciśnięcie głównego przycisku aktywuje lub dezaktywuje TJA/ICA.

Funkcja przełączania trybów: Gdy ACC znajduje się w stanie przedjazdowym lub w trakcie jazdy, lub gdy TJA/ICA jest w stanie przedaktywacji lub aktywacji, przytrzymanie głównego przycisku przełącza tryby między ACC a TJA/ICA.

Jeżeli warunki aktywacji TJA/ICA nie są spełnione, szary wskaźnik „☹” na zestawie wskaźników pozostaje włączony; Jeżeli warunki aktywacji TJA/ICA są spełnione, niebieski wskaźnik „☺” na zestawie wskaźników pozostaje włączony.

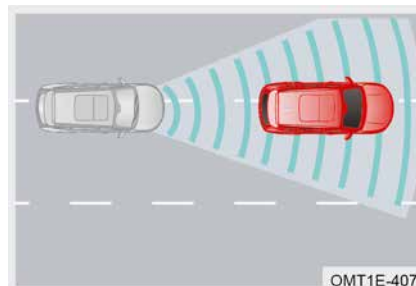

OMT1E-4076

TJA jest używane, gdy prędkość pojazdu jest mniejsza niż 60 km/h: Pojazd będzie utrzymywany blisko środka pasa. Jeśli nie zostanie wykryta linia pasa, pojazd będzie podążał za pojazdem jadącym przed nim jako celem. Jeśli nie zostanie wykryta ani linia pasa, ani pojazd docelowy, TJA zostanie wyłączone.

ICA jest używane, gdy prędkość wynosi 60 km/h – 150 km/h: Pojazd będzie utrzymywany blisko środka pasa. Jeśli nie zostanie wykryta linia pasa, ICA zostanie wyłączone niezależnie od tego, czy przed pojazdem znajduje się pojazd docelowy.

Ograniczenie funkcji

■ System wspomagania jazdy w korkach/zintegrowany system wspomagania tempomatu może nie działać prawidłowo w następujących sytuacjach:

1. Kierownica nie jest trzymana rękami.
2. Włączone są światła kierunkowskazów.
3. Prędkość pojazdu jest mniejsza niż 1 km/h.
4. Włączone są światła awaryjne.
5. Linia pasa ruchu nie została wykryta.
6. Pasy są zbyt wąskie lub zbyt szerokie.
7. Promień łuku pasa ruchu jest zbyt mały.
8. Kierowca aktywnie obraca kierownicą.
9. Istnieją jakiegokolwiek warunki awaryjne dla adaptacyjnego układu kontroli prędkości.

⚠ OSTRZEŻENIE

- Kierowca musi mieć pełną kontrolę nad pojazdem i wykonywać odpowiednie czynności przez cały czas prowadzenia pojazdu, aby uniknąć niebezpieczeństwa.
- System wspomagania jazdy w korkach/zintegrowany system wspomagania tempomatu oferuje Ci jedynie pomoc. Może nie działać prawidłowo w niektórych warunkach jazdy, warunkach pogodowych, warunkach ruchu lub warunkach drogowych.

Środki ostrożności dotyczące systemu wspomagania jazdy w korkach/zintegrowanego tempomatu

1. System wspomagania jazdy w korkach/zintegrowany system wspomagania tempomatu to system wspomagania jazdy, który nie może naruszać praw fizyki i ma pewne ograniczenia. Kierowca musi zawsze zachować kontrolę nad pojazdem i ponosić pełną odpowiedzialność za pojazd.
2. Sterowanie wzdłużne układu wspomagania jazdy w korkach/zintegrowanego układu wspomagania jazdy odbywa się za pomocą adaptacyjnego układu sterowania prędkością, a sterowanie poprzeczne za pomocą układu wykonywane przez system utrzymywania pasa ruchu. Wszystkie środki ostrożności dotyczące adaptacyjnego tempomatu i systemu utrzymywania pasa ruchu mają również zastosowanie do tego systemu.
3. System wspomagania jazdy w korku/zintegrowany system wspomagania tempomatu nie zapewnia funkcji automatycznego prowadzenia pojazdu i nie pozwala na jazdę bez trzymania rąk na kierownicy. Kierowca powinien kontrolować pojazd w każdej chwili, aby zapewnić jego bezpieczeństwo w warunkach drogowych, takich jak skręcanie, przejazdy przez skrzyżowania, włączanie się do ruchu oraz nagłe zmiany pasa ruchu przez inne pojazdy.
4. Działanie systemu wspomagania jazdy w korkach/zintegrowanego tempomatu zależy od pogody, oświetlenia i definicji linii pasa ruchu. Znaczne pogorszenie działania lub nawet utrata funkcji występuje w przypadku podświetlenia, zachodu słońca, nocy, nawierzchni drogi pokrytej śniegiem i lodem oraz niejasnych linii pasa ruchu z powodu zużycia nawierzchni.
5. W przypadku awarii systemu wspomagania jazdy w korkach/zintegrowanego tempomatu, na zestawie wskaźników świeci się żółta kontrolka „”. W takim przypadku system wspomagania jazdy w korkach/zintegrowany tempomat nie działa. Należy jak najszybciej udać się do autoryzowanej stacji serwisowej w celu sprawdzenia i naprawy.

Wymienione środki ostrożności nie obejmują wszystkich okoliczności, które mogą mieć wpływ na normalne działanie systemu. System może nie funkcjonować efektywnie z innych powodów. Kierowca musi zawsze brać odpowiedzialność za kontrolę pojazdu.



5-5. System kontroli zjazdu ze wzniesienia (HDC)

System kontroli zjazdu ze wzniesienia (HDC)

HDC może pomóc pojazdowi bezpiecznie przejechać przez strome drogi w kontrolowanych warunkach. Po włączeniu HDC, gdy pojazd jedzie w dół po stromym zboczu, w przypadku pojazdu z automatyczną skrzynią biegów zakres kontroli prędkości wynosi 10–35 km/h, a w przypadku pojazdu z manualną skrzynią biegów zakres kontroli prędkości wynosi 14–35 km/h; gdy prędkość początkowa jest niższa od minimalnej, pojazd domyślnie będzie kontrolował prędkość minimalną. Bieżącą prędkość pojazdu można zwiększyć lub zmniejszyć w danym zakresie prędkości, naciskając pedał przyspieszenia lub hamulca.

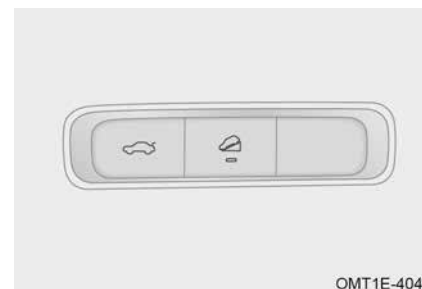
Przełącznik systemu kontroli zjazdu ze wzniesienia (HDC)



Gdy prędkość pojazdu wynosi ≤ 60 km/h, naciśnij przełącznik „” (kontrolka się zapala), HDC włącza się; gdy prędkość pojazdu przekracza 60 km/h lub ponownie naciśniesz przełącznik „” (kontrolka gaśnie), HDC wyłącza się.

UWAGA

- Przed wjazdem na stromą drogę ustaw HDC tak, aby kierowca mógł obsługiwać kierownicę bez rozpraszania uwagi.
- Gdy system HDC jest aktywny, ABS uruchomi się automatycznie w przypadku zablokowania opony.
- Gdy system HDC działa, jeśli którekolwiek koło straci kontakt z podłożem, siła hamowania zostanie rozłożona na koło o wyższym współczynniku przyczepności.
- HDC ma aktywnie stosować siłę hamowania poprzez pracę ESP. System będzie wydawał dźwięk pracy hydraulicznej podczas pracy, co jest zjawiskiem normalnym. Gdy ESP ulegnie awarii, funkcja HDC nie będzie mogła zostać włączona. Należy udać się do autoryzowanej stacji serwisowej w celu przeprowadzenia kontroli i naprawy tak szybko, jak to możliwe.

OSTRZEŻENIE

Kierowca musi mieć pełną kontrolę nad pojazdem i wykonywać wszystkie niezbędne czynności w trakcie jazdy, aby uniknąć niebezpieczeństwa.

Kontrolka systemu kontroli zjazdu ze wzniesienia

Kiedy jest aktywowany, zielony wskaźnik „” na zestawie wskaźników pozostaje włączony.

Gdy wystąpi usterka, żółty wskaźnik „” na zestawie wskaźników pozostaje włączony.

5-6. System wspomagania utrzymania pasa ruchu

System wspomagania utrzymania pasa ruchu (jeśli jest w wyposażeniu)

System wspomagania utrzymania pasa ruchu obejmuje systemy LDW, LDP i ELK, które mogą pomóc kierowcy zmniejszyć liczbę wypadków drogowych spowodowanych opuszczeniem pasa ruchu, poprawiając bezpieczeństwo jazdy.

ZAPOZNAĆ SIĘ

- Utrzymuj wielofunkcyjną kamerę przednią w czystości, bez żadnych przeszkód (takich jak ptasie odchody, owady, lód itp.).
- Linia pasa ruchu uchwycona przez kamerę: kamera może wykrywać pasy z białą linią ciągłą, białą linią przerywaną, żółtą linią ciągłą, żółtą linią przerywaną i podwójną linią ciągłą.
- System może nie działać w niskich temperaturach i przy złej pogodzie, np. w deszczu, śniegu lub we mgle. Ponadto oświetlenie o wysokim kontraście może wpływać na działanie czujnika.
- System może nie działać podczas jazdy po drodze cementowej.
- System może nie działać podczas jazdy po terenie, na którym prowadzone są prace drogowe.
- System może nie działać podczas jazdy po zalanych lub błotnistych drogach.
- System może nie działać podczas jazdy na ostrych zakrętach lub po wąskich drogach.
- System będzie działał normalnie tylko na drogach z dwiema wolnymi liniami pasa ruchu.
- Gdy wykryta zostanie tylko jednostronna linia pasa ruchu, stabilność alarmu systemu spada.
- Jeżeli czujnik zostanie uszkodzony, system może nie działać.
- Czujniki mogą błędnie rozpoznać tymczasowe oznaczenia budowlane na drodze itp. i przez pomyłkę uruchomić fałszywy alarm.
- Jeśli zestaw zawieszenia Twojego pojazdu nie został przez nas zatwierdzony, system asystenta pasa ruchu może nie działać prawidłowo.

OSTRZEŻENIE

- Kierowca musi mieć pełną kontrolę nad pojazdem i wykonywać odpowiednie czynności przez cały czas prowadzenia pojazdu, aby uniknąć niebezpieczeństwa.
- System wspomagania pasa ruchu oferuje pomoc wyłącznie kierowcy. Może nie działać prawidłowo w każdych warunkach jazdy, warunkach pogodowych, warunkach ruchu lub warunkach drogowych.

Ostrzeżenie o opuszczeniu pasa ruchu (LDW)

LDW wykrywa linię pasa ruchu za pomocą wielofunkcyjnej kamery z widokiem z przodu. System wysyła alarm, gdy koło przejeżdża przez linię pasa ruchu i pojazd zjeżdża ze swojego pasa.

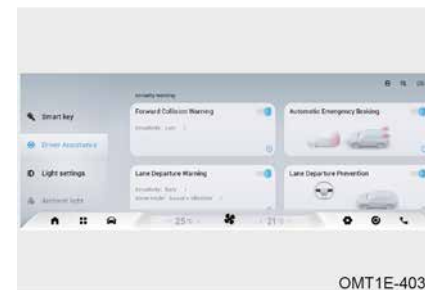

Włącz zasilanie pojazdu i włącz system LDW w menu System audio – Ustawienia pojazdu – Wspomaganie kierowcy, a następnie ustaw czułość i tryb alarmu.

Aktywacja ostrzeżenia o opuszczeniu pasa ruchu

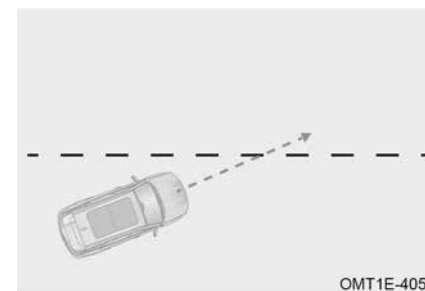



Gdy prędkość wzrasta powyżej 65 km/h, LDW włącza się; gdy prędkość spadnie z 65 km/h do 60 km/h, LDW włącza się wstępnie; gdy prędkość spadnie poniżej 60 km/h, LDW wyłącza się po 3 sekundach.

Wskaźnik ostrzegania o opuszczeniu pasa ruchu

Gdy funkcja jest włączona/ograniczona, szary wskaźnik „” na zestawie wskaźników pozostaje włączony.

Gdy jest w trybie gotowości, zielony wskaźnik „” na zestawie wskaźników pozostaje włączony.

Gdy funkcja jest aktywowana, zielony wskaźnik „” na zestawie wskaźników miga. W przypadku usterki żółty wskaźnik „” na zestawie wskaźników pozostaje włączony.

Ograniczenie funkcji

■ System LDW może nie działać prawidłowo w następujących sytuacjach:

1. Podczas zmiany pasa ruchu.
2. Podczas skręcania z dużą prędkością.
3. W przypadku naciśnięcia pedału gazu z nadmierną siłą.
4. W przypadku naciśnięcia pedału hamulca z nadmierną siłą.
5. Podczas włączania świateł awaryjnych.

6. Włączenie kierunkowskazu po stronie wyjazdu.
7. Podczas jazdy po drogach z ostrymi zakrętami.
8. Gdy linia oddzielająca pasy ruchu jest zbyt cienka, przerywana, rozmyta lub po stronie odjazdu nie ma żadnej linii oddzielającej pasy ruchu.

Zapobieganie opuszczaniu pasa ruchu (LDP)

LDP monitoruje względne położenie pojazdu i linii pasa ruchu za pomocą wielofunkcyjnej kamery z widokiem z przodu w czasie rzeczywistym. Gdy pojazd ma zjechać z pasa, kontroluje ruch boczny i pomaga kierowcy utrzymać pojazd na pierwotnym pasie.



OMT1E-4031

Włącz zasilanie pojazdu w trybie ON i włącz interwencję w zakresie opuszczania pasa ruchu za pomocą systemu audio – Ustawienia pojazdu – Asystent kierowcy.

Aktywacja zapobiegania opuszczaniu pasa ruchu

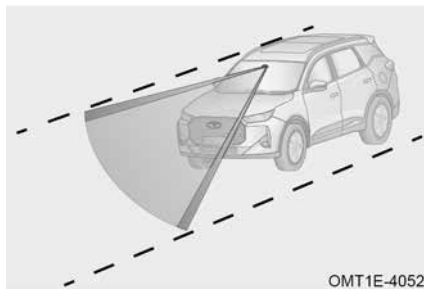

OMT1E-4052

Gdy prędkość pojazdu nie jest mniejsza niż 65 km/h i linia pasa ruchu jest rozpoznana, LDP przechodzi w tryb czuwania.

Gdy prędkość pojazdu jest nie mniejsza niż 65 km/h i pojazd opuszcza linię pasa ruchu, aktywowany jest system LDP.

Gdy prędkość pojazdu spadnie z 65 km/h poniżej 60 km/h, układ LDW przejdzie w tryb graniczny.

UWAGA

- Kierowca aktywnie kontroluje pojazd w momencie pokonywania długiego zakrętu.
- Kierowca sprawuje aktywną kontrolę nad pojazdem w przypadku spełnienia pewnych warunków, takich jak zwiększenie pasa ruchu, włączenie się do ruchu itp.
- Kierowca sprawuje aktywną kontrolę nad pojazdem, gdy porusza się on w skomplikowanych warunkach drogowych (np. na skrzyżowaniu lub drodze o dużym natężeniu ruchu).

Wskaźnik zapobiegania opuszczeniu pasa ruchu

Gdy funkcja jest włączona/ograniczona, szary wskaźnik „” na panelu instrumentów pozostaje włączony.

Gdy znajduje się w trybie gotowości, zielony wskaźnik „” na panelu instrumentów pozostaje włączony.

Gdy jest aktywna, zielony wskaźnik „” na panelu instrumentów miga.

W przypadku usterki żółty wskaźnik „” na panelu instrumentów pozostaje włączony.

Ograniczenie funkcji

■ Protokół LDP może nie działać prawidłowo w następujących sytuacjach:

1. Podczas zmiany pasa ruchu.
2. Gdy pas ruchu jest zbyt wąski.
3. Gdy pas ruchu jest zbyt szeroki.
4. Po włączeniu kierunkowskazu.
5. W przypadku utraty linii pasa ruchu.
6. Gdy siła hamowania jest zbyt duża.
7. Podczas skręcania z dużą prędkością.
8. Gdy włączone są światła awaryjne.
9. Gdy układ EPS nie jest gotowy (np. w przypadku awarii).
10. Gdy aktywowany jest układ ABS lub ESP.
11. Gdy włączony jest system wspomagania jazdy w korku/system wspomagania jazdy w korku.
12. Kierowca obsługuje kierownicę, gdy system LDP stosuje korekcyjną interwencję układu kierowniczego.

■ W następujących sytuacjach nie należy używać LDP. Niestosowanie się do tego może spowodować wypadek skutkujący śmiercią lub poważnymi obrażeniami:

1. Podczas jazdy po odcinku drogi o złej jakości.
2. Podczas jazdy po placu budowy drogi.
3. Podczas jazdy po drogach z większą liczbą zakrętów.
4. W nocy i gdy otoczenie jest ciemne.
5. Podczas jazdy samochodem w sportowym stylu.
6. W przypadku złej pogody (np. deszcz, śnieg, mgła).

Awaryjne utrzymanie pasa ruchu (ELK)

System ELK wykorzystuje wielofunkcyjną kamerę przednią i radar narożny z tyłu, aby wykrywać w czasie rzeczywistym, czy pojazd opuszcza stały pas ruchu, krawędź drogi, nadjeżdżające lub wyprzedzające pojazdy na sąsiednich pasach. Jeśli tak się stanie, pojazd kontynuuje ruch boczny lub, w razie potrzeby, system kontroluje ruch boczny, co może utrzymać pojazd na pierwotnym pasie ruchu i pomóc kierowcy w zmniejszeniu liczby wypadków drogowych spowodowanych opuszczeniem pasa ruchu, zwiększając bezpieczeństwo jazdy.

Aktywacja systemu wspomagającego utrzymanie (ELK)



OMT1E-4032

Włącz zasilanie pojazdu i funkcję utrzymania pasa ruchu awaryjnego za pomocą menu System audio – Ustawienia pojazdu – Asystent kierowcy.

Uwaga: ELK jest włączany domyślnie po uruchomieniu pojazdu.

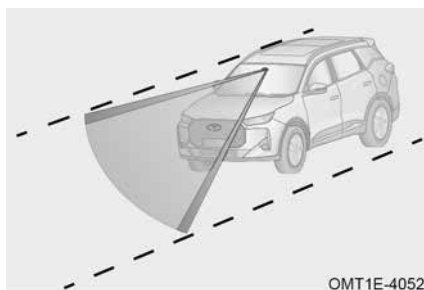

OMT1E-4052

Gdy prędkość pojazdu nie jest mniejsza niż 65 km/h i monitorowany jest pojazd docelowy, ELK przechodzi w tryb czuwania.

System ELK zostaje aktywowany, gdy prędkość pojazdu nie jest mniejsza niż 65 km/h i monitorowany jest obiekt docelowy pojazdu.

Gdy prędkość pojazdu spadnie z wartości powyżej 65 km/h do wartości poniżej 60 km/h, ELK przechodzi w tryb limitu.

⚠ UWAGA

- Kierowca wykonuje aktywny manewr, pokonując długi zakręt.
- Kierowca wykonuje aktywną kontrolę, spełniając pewne warunki, takie jak zwiększenie pasa ruchu, łączenie pasów ruchu itp.
- Kierowca wykonuje aktywną kontrolę w trudnych i złożonych warunkach drogowych (np. na skrzyżowaniu, drodze o dużym natężeniu ruchu).

Wskaźnik utrzymania pasa ruchu awaryjnego

Gdy jest wstępnie aktywowany, na panelu wskaźników zapala się szary wskaźnik „”.

Gdy jest aktywowany, na panelu wskaźników zapala się zielony wskaźnik „”.

Gdy działa, na panelu wskaźników zapala się zielony wskaźnik „”.

Gdy wystąpi usterka, na panelu wskaźników zapala się żółty wskaźnik „”.

Ograniczenie funkcji

■ ELK może nie działać prawidłowo w następujących sytuacjach:

1. Podczas zmiany pasa ruchu.
2. Gdy pas ruchu jest zbyt wąski.
3. Gdy pas ruchu jest zbyt szeroki.
4. W przypadku utraty linii pasa ruchu.

5. Gdy siła hamowania jest zbyt duża.
6. Podczas skręcania z dużą prędkością.
7. W przypadku naciśnięcia pedału gazu z nadmierną siłą.
8. Gdy włączone są światła awaryjne.
9. W przypadku wykrycia pasów oznaczonych podwójną linią ciągłą i włączenia kierunkowskazu.
10. Gdy układ EPS nie jest gotowy (np. w przypadku awarii).
11. Gdy aktywowany jest układ ABS lub ESP.
12. Gdy system TJA/ICA jest aktywowany.
13. Kierowca obsługuje kierownicę, gdy system ELK stosuje korekcyjną interwencję układu kierowniczego.

■ W następujących sytuacjach nie należy używać ELK. Niedopełnienie tego obowiązku może spowodować wypadek, skutkujący śmiercią lub poważnymi obrażeniami:

1. Podczas jazdy po odcinku drogi o złej jakości.
2. Podczas jazdy po placu budowy drogi.
3. Podczas jazdy po drogach z większą liczbą zakrętów.
4. W nocy i gdy otoczenie jest ciemne.
5. Podczas jazdy samochodem w sportowym stylu.
6. W przypadku złej pogody (np. deszcz, śnieg, mgła).

5-7. System wykrywania martwego pola (BSD) (jeśli jest w wyposażeniu)

System wykrywania martwego pola (BSD)

System BSD monitoruje obecność pojazdów poruszających się w lewej i prawej tylnej części samochodu i przekazuje kierowcy informacje związane z bezpieczeństwem jazdy, w tym zmianą pasa ruchu.



OMT1E-4080

Włącz zasilanie pojazdu i włącz BSD, DOW, RCW, Rear Cross Traffic Alert, RCTB lub awaryjne hamowanie przy cofaniu za pomocą systemu audio – Ustawienia pojazdu – Wspomaganie kierowcy.

Uwaga: BSD i LCA korzystają ze wspólnego przełącznika wykrywania martwego pola.

⚠ OSTRZEŻENIE

BSD oferuje Ci jedynie pomoc. Może nie działać prawidłowo w każdych warunkach jazdy, warunkach pogodowych, warunkach ruchu lub warunkach drogowych.

Aktywacja systemu wykrywania martwego pola (BSD)/systemu wspomaganie zmiany pasa ruchu (LCA)

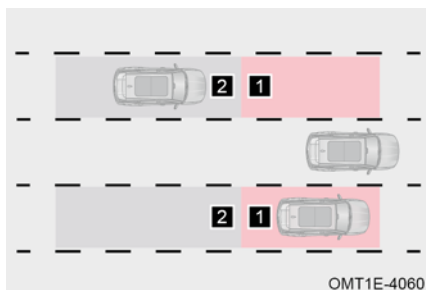

Gdy prędkość wzrasta do ≥ 15 km/h, BSD wchodzi w tryb aktywacji; gdy prędkość spadnie z ponad 15 km/h do 10 km/h, BSD wchodzi w tryb wstępnej aktywacji.

- 1 Obszar wykrywania BSD.
- 2 Obszar wykrywania pojazdów zbliżających się do BSD.

Poziom I: Jeżeli pojazd wjedzie w obszar detekcji i spełni warunki alarmu, poziom I zostanie uruchomiony. uruchamia się alarm I. Zapala się żółta kontrolka „” na lusterku wstecznym, zapala się zielona kontrolka „” na zestawie wskaźników.

Poziom II: Na podstawie poziomu I włącz kierunkowskaz po tej samej stronie. Po uruchomieniu alarmu poziomu II, miga żółta kontrolka „” na lusterku wstecznym, miga żółta kontrolka „” na zestawie wskaźników, włącza się alarm.

ZAPOZNAĆ SIĘ

- Wykrywanie martwego pola można ustawić w systemie audio. Więcej szczegółów można znaleźć w „Systemie audio”.
- Włącz zasilanie pojazdu w trybie ON, BSD włączy się domyślnie.

UWAGA

- System BSD może nie działać, jeśli na tylnym zderzaku i w pobliżu czujnika radarowego nagromadzi się duża ilość śniegu i lodu, albo jeśli kierowca jedzie przez długi czas po zaśnieżonej drodze.
- Podczas holowania lub mocowania akcesoriów do tyłu pojazdu (takich jak bagażnik rowerowy) wyłącz BSD. W przeciwnym razie fale radiowe radaru zostaną zakłócone, powodując nieprawidłową pracę systemu.
- System BSD/LCA może wykrywać obiekty stacjonarne na drodze lub w jej pobliżu (np. barierki, tunele, ściany boczne i zaparkowane pojazdy) i włączać światła ostrzegawcze.

Wskaźnik systemu wykrywania martwego pola (BSD)

Podczas działania urządzenia na zestawie wskaźników zapala się zielona kontrolka alarmu poziomu I „”, a na zestawie wskaźników miga żółta kontrolka alarmu poziomu II „”.

W przypadku wystąpienia usterki na zestawie wskaźników zapala się żółta kontrolka „”.

System ostrzegania o otwartych drzwiach (DOW)

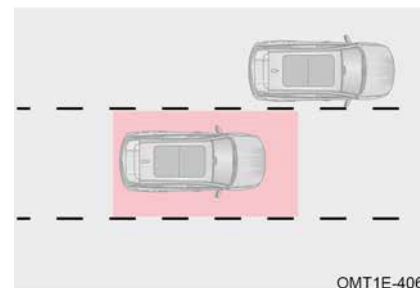

Gdy zasilanie pojazdu jest wyłączone/włączone/załączone, a pojazd stoi, a system BSD wykryje zbliżające się pojazdy z lewej lub prawej strony pojazdu i otwarte są którekolwiek drzwi, system DOW uruchomi alarm, aby przypomnieć kierowcy/pasażerowi o konieczności zwrócenia uwagi na pojazd jadący z tyłu podczas wysiadania, aby uniknąć kolizji.

Poziom I: Jeśli pojazd znajdzie się w obszarze wykrywania i spełni warunki alarmu, uruchamia się alarm poziomy I. Zapala się żółta kontrolka „” na odpowiednim lusterku wstecznym, zapala się kontrolka „” na odpowiednim panelu bocznym tylnych drzwi.

Poziom II: Na podstawie poziomu I otwórz drzwi. Po uruchomieniu alarmu poziomu II, żółty wskaźnik „” na odpowiednim lusterku bocznym zacznie migać, wskaźnik „” na odpowiednim panelu bocznym tylnych drzwi zaświeci się, rozlegnie się alarm.

ZAPOZNAĆ SIĘ

DOW można ustawić w systemie audio. Szczegóły można znaleźć w „Systemie audio”.

Ograniczenie funkcji

■ DOW może nie działać prawidłowo w następujących warunkach:

1. Gdy prędkość pojazdu jest wyższa niż 0.
2. Po wyłączeniu pojazdu i odczekaniu 5 minut.
3. Po wyłączeniu pojazdu i przejściu w tryb uzbrojenia w ciągu 5 minut.

System ostrzegania o ruchu poprzecznym z tyłu pojazdu (RCTA)

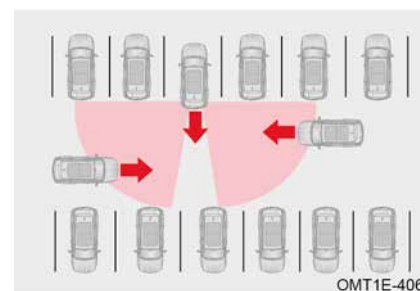

Gdy zasilanie pojazdu jest włączone i pojazd jest cofany (dźwignia zmiany biegów jest ustawiona w pozycji R), BSD wykrywa, że pojazdy nadjeżdżają z lewej/prawej strony, żółta kontrolka „” na lusterku wstecznym miga i włącza się alarm.

System hamowania podczas ruchu poprzecznego z tyłu (RCTB) (jeśli jest w wyposażeniu)

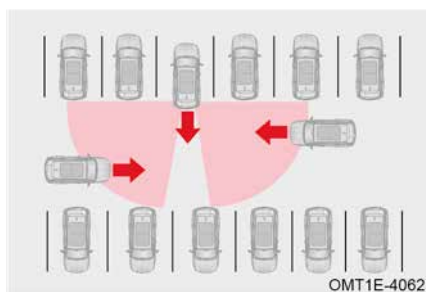

RCTB ostrzega i wspomaga kierowcę podczas hamowania, gdy pojazd jest w trybie ON, wszystkie drzwi są zamknięte, kąt skrętu kierownicy jest mniejszy niż ustalony próg, pojazd cofa (dźwignia zmiany biegów jest w pozycji R), prędkość pojazdu nie przekracza 15 km/h i podczas wyjazdu z miejsca parkingowego prostopadłego lub ukośnego napotka pojazd lub pieszego przecinającego drogę. Pomaga kierowcom unikać kolizji z pojazdami lub pieszymi, zwłaszcza gdy widoczność jest ograniczona przez zaparkowane w pobliżu pojazdy.

⚠ UWAGA

- RCTB to funkcja wspomagająca, która nie może naruszać praw fizyki i ma pewne ograniczenia. Kierowca musi zawsze zachować kontrolę nad pojazdem i być w pełni odpowiedzialny za pojazd.
- Niektóre scenariusze mogą mieć wpływ na wykrywanie przeszkód przez czujnik i osłabiać jego działanie, a system może wykonywać niepotrzebne ostrzeżenia i hamowanie lub nie wykrywać wszystkich przeszkód.
- Nigdy nie modyfikuj obszaru wokół czujnika w żaden sposób. Po modyfikacji zaleca się wyłączenie RCTB, w przeciwnym razie system może zastosować niepotrzebne hamowanie.

System ostrzegania przed kolizją z tyłu (RCW)

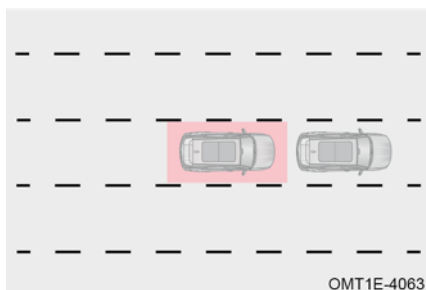

Przy włączonym zasilaniu pojazdu i prędkości pojazdu ≥ 15 km/h

Zestaw wskaźników uruchomi alarm, gdy na tylnym pasie pojazdu znajdzie się pojazd szybko zbliżający się do poprzedzającego pojazdu.

📖 ZAPOZNAĆ SIĘ

RCW można ustawić w systemie audio (więcej szczegółów w rozdziale „System audio”).

5-8. System wyświetlacza przeziernego (HUD)

System wyświetlacza przeziernego (HUD) (jeśli jest w wyposażeniu)

Wyświetlacz przezierny to instrument wspomagający kierowcę stosowany w samochodach. Dzięki systemom optycznym i sterowaniu elektronicznemu wyświetlane informacje (takie jak stan prowadzenia pojazdu, wspomaganie prowadzenia pojazdu, nawigacja, rozrywka itp.) wyświetlacza przeziernego są w rozsądny i żywy sposób integrowane z rzeczywistymi warunkami ruchu drogowego i nakładane na efektywne pole widzenia kierowcy, umożliwiając kierowcy uzyskiwanie odpowiednich informacji w czasie rzeczywistym bez zmiany linii wzroku, co poprawia jego percepcję otoczenia ruchu drogowego.

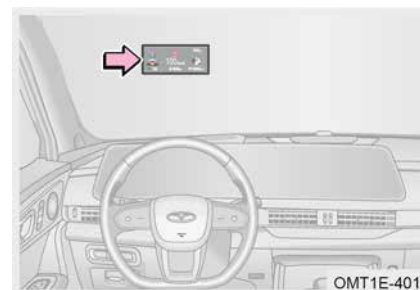

Wyświetlacz przezierny znajduje się w obszarze przedniej szyby.



Włącz zasilanie pojazdu i włącz wyświetlacz HUD (Head Up Display) w menu System audio – Ustawienia pojazdu – Wyświetlacz HUD, a następnie włącz/wyłącz regulację HUD kierownicy, regulację jasności, regulację wysokości, włącz/wyłącz tryb śnieżny, wyświetlanie informacji HUD i przywróć wartości domyślne.

📖 ZAPOZNAĆ SIĘ

- W przypadku opadów śniegu lub słabej widoczności zaleca się włączenie trybu śnieżnego.
- Wyświetlacz przezierny automatycznie reguluje jasność wyświetlanego obrazu na podstawie zebranego sygnału jasności otoczenia, dostosowując się w ten sposób do różnych poziomów jasności otoczenia.

⚠ UWAGA

- W przypadku zablokowania wyświetlacza cyfrowego przeziernego nie można z niego korzystać.
- Folia na przedniej szybie może mieć wpływ na jasność obrazu na wyświetlaczu HUD.
- Jeśli kierowca nosi okulary przeciwsłoneczne z polaryzacją, istnieje ryzyko, że nie będzie w stanie zobaczyć obrazu na wyświetlaczu przeziernym.
- Przy silnym nasłonecznieniu wyświetlana część obrazu może stać się ciemniejsza lub nawet zaniknąć, a następnie powrócić do pierwotnego stanu, co jest zjawiskiem normalnym.

5-9. Automatyczny system hamowania awaryjnego (AEB) / System ostrzeżenia o zderzeniu czołowym (FCW) (jeśli jest w wyposażeniu)

Automatyczny system hamowania awaryjnego (AEB) / System ostrzeżenia o zderzeniu czołowym (FCW)

Gdy pojazd jest bliski uderzenia w pojazd poprzedzający lub pieszego, systemy AEB i FCW współpracują ze sobą, uruchamiając alarm, aby przypomnieć kierowcy, że jeśli nie zareaguje wystarczająco szybko, pojazd automatycznie zahamuje, zmniejszając straty spowodowane kolizją.

Aktywacja automatycznego systemu hamowania awaryjnego (AEB) / systemu ostrzeżenia o zderzeniu czołowym (FCW)

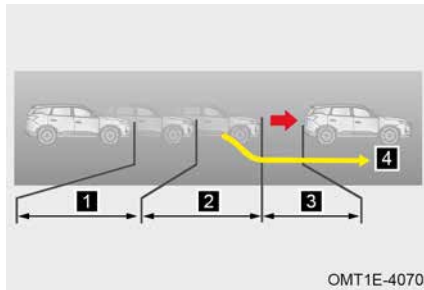

- 1 Włącz ostrzeżenie przed uderzeniem.
- 2 Rozpocznij częściowe hamowanie przed uderzeniem.
- 3 Przed uderzeniem należy rozpocząć hamowanie awaryjne.
- 4 Jeśli kierowca zareaguje prawidłowo (na przykład uniknie kolizji poprzez skręt), następujące awaryjne hamowanie zostaje anulowane.

📖 ZAPOZNAĆ SIĘ

AEB/FCW system ostrzeżenia o odległości można ustawić w systemie audio. Więcej szczegółów w „Systemie audio”.

⚠ UWAGA

- Kiedy prędkość jest <30 km/h, FCW nie uruchamia alarmu; Gdy prędkość jest >85 km/h, FCW nie włącza alarmu w przypadku wykrycia statycznego celu przed pojazdem.
- Zakres prędkości roboczej AEB wynosi 4–53 km/h dla nieruchomego pojazdu; Zakres prędkości roboczej AEB wynosi 4–80 km/h dla ruchomego pojazdu; Zakres prędkości roboczej AEB wynosi 4–64 km/h dla pieszych i rowerzystów.
- Kierowca musi upewnić się, że pasy bezpieczeństwa są zapięte, drzwi są zamknięte. W przeciwnym razie AEB nie zadziała.
- Włącz ESP, FCW, AEB, w przeciwnym razie AEB/FCW nie będzie działać.
- Gdy układ AEB nie działa prawidłowo, na zestawie wskaźników zapala się żółta kontrolka „”. Należy jak najszybciej udać się do autoryzowanej stacji obsługi w celu sprawdzenia i naprawy.
- Kierowca musi przejąć kontrolę nad pojazdem, ponieważ pojazd nie pozostaje nieruchomy, gdy zostanie automatycznie zahamowany.
- Podczas aktywacji systemu AEB, kierowca szybko obróci kierownicą lub mocno wciśnie pedał przyspieszenia, a system AEB wyłączy się.
- System może być niedostępny w szczególnych warunkach (np. na drogach pustynnych).

⚠ OSTRZEŻENIE

- Kierowca musi mieć pełną kontrolę nad pojazdem i wykonywać wszystkie niezbędne czynności w trakcie jazdy, aby uniknąć niebezpieczeństwa.
- AEB oferuje Ci jedynie pomoc. Może nie działać prawidłowo w każdych warunkach jazdy, warunkach pogodowych, warunkach ruchu lub warunkach drogowych.
- Obiekty, które mogą być wykrywane przez AEB, obejmują samochody osobowe, autobusy i ciężarówki. W przypadku niektórych zmodyfikowanych pojazdów (takich jak cysterny cementowe, pojazdy specjalne z wyższym lub niższym podwoziem), AEB ma pewne ograniczenia w wykrywaniu.
- AEB spełni swoją funkcję tylko wtedy, gdy wykryje pewne cechy zgodne ze zwykłą ludzką aktywnością (takie jak ruchy głową, ramionami, nogami). AEB wykrywa pieszych, którzy przechodzą przez pas ruchu pojazdu, ale nie wykrywa pieszych, którzy idą wzdłuż pasa ruchu lub po łuku, lub są blokowani przez inne obiekty.
- AEB spełni swoją funkcję tylko wtedy, gdy wykryje informacje o konturze ciała i roweru, a także normalne ruchy rowerowe. AEB nie traktuje nadjeżdżającego rowerzysty jako celu.
- AEB nie zawsze jest w stanie wykryć pojazdy, rowerzystów lub pieszych, a AEB może automatycznie generować niepotrzebne hamowanie lub nie działać z różnych powodów. AEB jest tylko systemem wspomaganie jazdy, który ma na celu zmniejszenie ciężkości kolizji, nie zawsze jest możliwe całkowite uniknięcie kolizji w zakresie prędkości.

Środki ostrożności dotyczące automatycznego systemu hamowania awaryjnego (AEB)

1. AEB nie może naruszać praw fizyki i ma pewne ograniczenia. Kierowca musi zawsze zachować kontrolę nad pojazdem i ponosić za niego pełną odpowiedzialność.
2. Kierowca kontroluje prędkość i odległość od pojazdu poprzedzającego w zależności od warunków atmosferycznych, stanu nawierzchni drogi, natężenia ruchu itp.
3. System AEB nie reaguje na zwierzęta, pojazdy przejeżdżające przez jezdnię, nadjeżdżające pojazdy, rowery i pieszych.
4. Wydajność systemu będzie znacznie ograniczona w przypadku celów szybko wjeżdżających na pas ruchu, celów wykrywanych po zmianie pasa ruchu przez pojazd oraz celów znajdujących się na zakrętach.
5. Zapnij pasy bezpieczeństwa i zabezpiecz cały ładunek, aby uniknąć niebezpieczeństwa w przypadku uruchomienia systemu AEB.
6. W przypadku awarii układu AEB na zestawie wskaźników zapala się żółta kontrolka „”. Należy jak najszybciej udać się do autoryzowanej stacji serwisowej w celu sprawdzenia i naprawy.
7. Podczas kontroli pojazdu za pomocą testera bębnowego należy wyłączyć układy FCW i AEB.
8. W przypadku montażu koła zapasowego innego niż pełnowymiarowe zaleca się klientowi wyłączenie FCW i AEB oraz wymianę pełnowymiarowych opon oryginalnego pojazdu na nowe.
9. W niektórych szczególnych okolicznościach AEB może wykonać niepotrzebne ostrzeżenie i hamowanie, takie jak przekroczenie toru drogi, wjazd na parking podziemny, skręcanie itp. Niektóre okoliczności będą miały wpływ na wykrywanie przez czujnik i osłabiać je, wpływając na powiązane funkcje systemu, takie jak tunel, światło nadjeżdżającego pojazdu, odbicie śliskiej drogi.
10. Dwa czujniki radaru i kamery są zamontowane w przedniej części pojazdu i za przednią szybą. Należy pamiętać, że czujnik powinien być czysty, a przednie lub otaczające obszary nie powinny być modyfikowane ani dekorowane ramkami tablic rejestracyjnych itp. Zwłaszcza gdy czujnik jest całkowicie pokryty śniegiem, funkcja systemu przestanie działać. Wydajność AEB może być zmniejszona lub jego funkcja może przestać działać z powodu wibracji czujnika lub kolizji. W takim przypadku należy jak najszybciej udać się do autoryzowanej stacji serwisowej w celu ponownej kalibracji czujników.

Wspomniane środki ostrożności nie obejmują wszystkich okoliczności, które mogą mieć wpływ na normalne działanie AEB. Funkcja AEB może nie przynieść oczekiwanego efektu z innych powodów. Kierowca musi zawsze brać pełną odpowiedzialność za kontrolę pojazdu w dowolnym momencie.

5-10. System monitorowania ciśnienia w oponach (TPMS)**System monitorowania ciśnienia w oponach (TPMS)**

TPMS to aktywna konfiguracja bezpieczeństwa, która może monitorować ciśnienie i temperaturę opon w czasie rzeczywistym. Gdy ciśnienie w oponach jest zbyt niskie lub temperatura jest zbyt wysoka, system monitorowania ciśnienia w oponach uruchamia alarm.



Na ekranie informacji o ciśnieniu w oponach przesuń przycisk na kierownicy w górę/w dół, aby przejść do ekranu wyświetlającego ciśnienie w oponach, po czym możesz sprawdzić wartości ciśnienia i temperatury w oponach.

Gdy prędkość przez pewien czas przekracza 30 km/h, na zestawie wskaźników w czasie rzeczywistym wyświetlają się wartości ciśnienia i temperatury opon. Gdy zasilanie pojazdu zostanie włączone (bez wyłączenia zasilania), na zestawie wskaźników zostaną wyświetlone wartości ciśnienia i temperatury opon.

Kiedy prędkość jest >30 km/h, jeśli TPMS nie otrzymał sygnału radiowego z jednego lub więcej czujników po kilku minutach, TPMS wyśle ostrzeżenie o awarii systemu. Żółta kontrolka „” na zestawie wskaźników miga przez 75 sekund, a następnie zapala się. W tym momencie wyświetla się komunikat „Abnormal Tire Pressure, Check TPMS” (Nieprawidłowe ciśnienie w oponach, sprawdź TPMS), który znika po 5 sekundach, ale można go sprawdzić na ekranie wyświetlacza ciśnienia w oponach.

ZAPOZNAĆ SIĘ

- Nawet jeśli pojazd jest wyposażony w TPMS, sprawdź, czy ciśnienie powietrza w oponach i ich wygląd są normalne przed jazdą. W razie potrzeby udaj się do autoryzowanej stacji serwisowej w celu przeprowadzenia kontroli i naprawy.
- Do typowych źródeł zakłóceń radiowych zalicza się: zasilacz pojazdu, rejestrator jazdy, oczyszczacz powietrza, kartę wejściową, pilota zdalnego sterowania, stację bazową telefonii komórkowej, wieżę telewizyjną itp.

Ostrzeżenie o niskim ciśnieniu

Jeżeli ciśnienie w oponach spadnie poniżej 175 kPa, a prędkość przekroczy 30 km/h na pewien czas, system wyśle ostrzeżenie o niskim ciśnieniu, symbol koła zacznie migać, wyświetli się aktualna wartość ciśnienia w oponach, a żółta kontrolka „” na zestawie wskaźników pozostanie zapalona.

Gdy zasilanie pojazdu zostanie włączone (ON) z pozycji wyłączonej (OFF) i ciśnienie w oponie będzie niższe niż 175 kPa, system wyśle ostrzeżenie o niskim ciśnieniu, odpowiedni symbol koła zacznie migać, aktualna wartość ciśnienia

w oponie zostanie wyświetlona, a żółty wskaźnik „(!)” na desce rozdzielczej pozostanie włączony.

Gdy pojawi się ostrzeżenie o niskim ciśnieniu, należy napompować oponę do 230 kPa tak szybko, jak to możliwe. Po jeździe pojazdem z prędkością wyższą niż 30 km/h przez pewien czas ostrzeżenie o niskim ciśnieniu zostanie automatycznie anulowane.

UWAGA

Niskie ciśnienie w oponach zwiększa zużycie paliwa i pogarsza zużycie opon (poważne zużycie opon może powodować ryzyko ich pęknięcia), sprawdź przyczyny wycieku powietrza. Udaj się do autoryzowanej stacji serwisowej w celu sprawdzenia i naprawy tak szybko, jak to możliwe.

Ostrzeżenie o wysokiej temperaturze

Gdy temperatura opon przekroczy 85°C, a prędkość przez pewien czas będzie większa niż 30 km/h, system wyśle ostrzeżenie o wysokiej temperaturze, odpowiedni symbol koła zacznie migać, a aktualna wartość temperatury opon zostanie wyświetlona, a żółta kontrolka „(!)” na zestawie wskaźników pozostanie włączona.

Gdy zasilanie pojazdu zostanie przełączone z wyłączonego na włączony, a temperatura opon będzie wyższa niż 85°C, system wyśle ostrzeżenie o wysokiej temperaturze, odpowiedni symbol koła zacznie migać, zostanie wyświetlona aktualna wartość temperatury opon, a żółty wskaźnik „(!)” na zestawie wskaźników pozostanie włączony.

Gdy ostrzeżenie o wysokiej temperaturze pojawi się, a temperatura opon spadnie poniżej 80°C, a pojazd będzie jechał z prędkością wyższą niż 30 km/h przez pewien czas, ostrzeżenie o wysokiej temperaturze zostanie automatycznie anulowane.

UWAGA

Gdy pojawi się ostrzeżenie o wysokiej temperaturze, natychmiast zatrzymaj się, aby naturalnie schłodzić opony. Nie schładzaj ich, polewając zimną wodą, w przeciwnym razie opona może zostać uszkodzona, powodując wypadek. Udaj się do autoryzowanej stacji serwisowej w celu sprawdzenia i naprawy tak szybko, jak to możliwe, jeśli to konieczne.

Ograniczenie funkcji

■ System TPMS może wysłać ostrzeżenie o awarii systemu w następujących sytuacjach

- Po wymianie kół (w tym koła zapasowego) nie wykonuje się konfiguracji systemu monitorowania ciśnienia w oponach.
- Czujnik może być uszkodzony z powodu ekranowania elektromagnetycznego powstającego podczas zakładania łańcuchów, co może mieć wpływ na prawidłowe działanie systemu TPMS.
- Czujnik ciśnienia w oponach lub inne podzespoły uległy uszkodzeniu. Należy udać się do autoryzowanej stacji serwisowej w celu sprawdzenia i naprawy tak szybko, jak to możliwe.

4. System TPMS może nie działać prawidłowo z powodu zakłóceń ze strony sprzętu elektronicznego (w porównaniu ze standardowym wyposażeniem) zamontowanego w pojeździe, co może skutkować fałszywym alarmem.

5. System TPMS może nie działać z powodu zakłóceń radiowych. Ponadto działanie systemu TPMS może być czasowo zakłóćane przez silne sygnały radiowe o tej samej częstotliwości (433 MHz).

5-11. System monitorowania kierowcy (DMS)



System monitorowania kierowcy (DMS)

DMS (Driver Monitoring System) wykorzystuje kamerę na podczerwień umieszczoną w kabinie do monitorowania stanu jazdy kierowcy w czasie rzeczywistym i zbiera obraz twarzy kierowcy (takie jak ziewanie, zamknięte oczy, kiwanie głową itp.) oraz informacje o polu widzenia w czasie rzeczywistym, oceniając stan kierowcy w czasie rzeczywistym. Kamera rejestruje tylko twarz kierowcy, nie rejestruje reszty pojazdu. Wszystkie zarejestrowane informacje o twarzy nie będą wykorzystywane do identyfikacji osobistej i nie będą przechowywane. System jest domyślnie włączony.

■ Funkcja główna

- Określ, czy kierowca jest zmęczony, monitorując wyraz twarzy, zamykanie oczu, częstotliwość mrugania itp. kierowcy. Po wykryciu, że kierowca jest zmęczony, na zestawie wskaźników wyświetli się okno podręczne i rozlegnie się alarm;
- Określ, gdzie patrzy kierowca i czy jest rozproszony, śledząc jego linię wzroku. Gdy wykryje się rozproszenie kierowcy, na zestawie wskaźników wyświetli się okno podręczne i rozlegnie się alarm;
- System jest domyślnie włączony przy każdym uruchomieniu pojazdu i można go wyłączyć ręcznie na ekranie jednostki głównej. Po każdym włączeniu zasilania system wykona autotest, a gdy kamera jest zablokowana lub system działa nieprawidłowo, odpowiedni monit zostanie wyświetlony na zestawie wskaźników.

UWAGA

- DMS można ustawić w systemie audio. Szczegóły można znaleźć w „Systemie audio”.
- Gdy system monitorowania kierowcy jest aktywowany, wskaźnik „” na liczniku zapala się; gdy system monitorowania kierowcy jest nieprawidłowy, wskaźnik „” na liczniku zapala się. Należy udać się do autoryzowanej stacji serwisowej w celu sprawdzenia i naprawy tak szybko, jak to możliwe.
- Gdy prędkość pojazdu przekroczy 10 km/h, system monitorowania uruchomi alarm, gdy wykryje, że kierowca jest zmęczony podczas jazdy.
- Gdy prędkość pojazdu przekroczy 20 km/h, system monitorowania uruchomi alarm, jeśli wykryje, że kierowca jest rozproszony lub nie reaguje na przypomnienie.

⚠ OSTRZEŻENIE

System monitorowania zmęczenia kierowcy jest tylko narzędziem pomocniczym. W każdym przypadku kierowca powinien być odpowiedzialny za bezpieczeństwo pojazdu. Zmęczenie i rozproszenie uwagi podczas jazdy są surowo zabronione. Zawsze należy koncentrować się na ostrożnej jeździe.

5-12. System wspomaganie parkowania**System monitorowania widoku parkingowego (RVC) (jeśli jest w wyposażeniu)**

System monitorowania widoku parkingowego (RVC) (jeśli jest w wyposażeniu) System RVC gromadzi obraz tylnej kamery pojazdu i wyświetla widok z tyłu oraz linie pomocnicze pasa ruchu na głównym urządzeniu audio, zapewniając kierowcy bezpieczeństwo i łatwe parkowanie.

Metody użycia

Przesuń dźwignię zmiany biegów w położenie R, aby przejść do ekranu systemu RVC, a na ekranie wyświetli się monitor widoku parkingowego i linia pomocnicza pasa ruchu. Linia pomocnicza pasa ruchu zmienia się w zależności od obrotu kierownicy i służy do przewidywania śladu jazdy wstecz.

⚠ UWAGA

- Jako punkt odniesienia należy przyjąć odległość (np. na wzgórzu).
- Wytyczne dotyczące szerokości pojazdu i linia prognozująca są szersze niż rzeczywista linia.
- Uważaj, aby nie zarysować obiektywu podczas czyszczenia powierzchni aparatu z brudu lub śniegu.
- Jeśli wymienisz oponę na oponę o innym rozmiarze, wyświetlana linia prognozująca będzie różnić się od linii rzeczywistej. W takim przypadku skorzystaj z lusterka wstecznego lub sprawdź i określ rzeczywistą odległość od innych obiektów.

⚠ OSTRZEŻENIE

- Podczas cofania upewnij się, że tylne drzwi są dokładnie zamknięte.
- Nigdy nie odwracaj swojej uwagi od ruchu ulicznego, oglądając wyświetlane obrazy.
- Ze względu na ograniczony zasięg monitorowania RVC nie może zobaczyć dolnej części ani narożników zderzaka.
- Podczas cofania zawsze zwracaj szczególną uwagę na dzieci, małe zwierzęta i przedmioty znajdujące się w pobliżu, ponieważ kamera nie zawsze jest w stanie je wykryć.
- Ponieważ tylna kamera wykorzystuje obiektyw szerokokątny, odległość obiektu wyświetlana na wyświetlaczu RVC różni się od rzeczywistej.
- Nigdy nie uderzaj w soczewkę. To precyzyjne urządzenie. Niezastosowanie się do tego może prowadzić do awarii lub uszkodzenia, powodując pożar lub porażenie prądem.
- Podczas mycia karoserii pojazdu wodą pod wysokim ciśnieniem nie należy spryskiwać wodą kamery. W przeciwnym razie woda może przedostać się do kamery i skroplić się na obiektywie, powodując awarię, pożar lub porażenie prądem.
- RVC jest wygodny, ale nie zastępuje prawidłowego cofania. Podczas cofania należy rozejrzeć się, aby sprawdzić, czy otoczenie jest bezpieczne i cofać powoli.
- Obiektyw tylnej kamery może powiększać i zniekształcać obraz, przez co wyświetlany obraz różni się od rzeczywistego obiektu lub nie odzwierciedla go dokładnie. Ponadto występuje martwe pole i niewielkie opóźnienie.

Panoramyczny system monitorujący (AVM) (jeśli jest w wyposażeniu)

System AVM zbiera obraz otoczenia pojazdu za pomocą czterech kamer i wyświetla go wraz z linią pomocniczą pasa ruchu na głównym urządzeniu audio, zapewniając kierowcy bezpieczeństwo i łatwość parkowania.

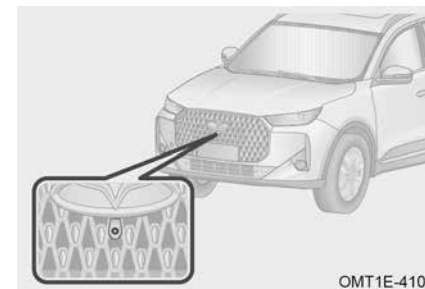
Układ kamery

Miejsce montażu przedniej kamery: Znajduje się w kratce wlotowej przedniego zderzaka.

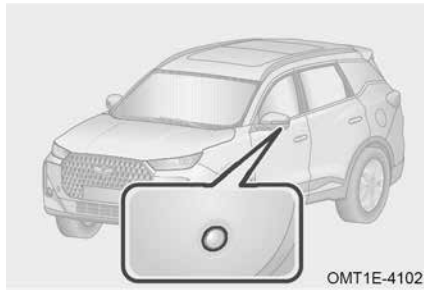

OMT1E-4102

Miejsce montażu kamery lewej/prawej: Znajduje się na dole lewego/prawego zewnętrznego lusterka wstecznego.

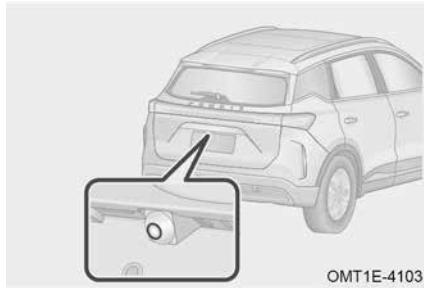

OMT1E-4103

Miejsce montażu kamery cofania: Znajduje się w środkowej części nad tylną tablicą rejestracyjną.

Metody użycia



OMT1E-4104

Włącz zasilanie pojazdu i upewnij się, że prędkość pojazdu jest niższa niż 20 km/h:

Metoda 1: Przesuń dźwignię zmiany biegów do pozycji R, aby wejść do systemu AVM; przesuń dźwignię z pozycji R, aby opuścić system AVM.

Metoda 2: Naciśnij przycisk „AVM_{3D}”, aby wejść do systemu AVM; kliknij przycisk „AVM_{2D}”, aby opuścić system AVM.

Metoda 3: Włącz lewy/prawy kierunkowskaz, aby uruchomić system monitorowania widoku panoramicznego (konieczne jest włączenie opcji „włącz kierunkowskazy, aby aktywować monitor widoku panoramicznego” w ustawieniach systemu monitorowania widoku panoramicznego); Wyłącz lewy/prawy kierunkowskaz, aby wyłączyć system monitorowania widoku panoramicznego.

Metoda 4: Obrót pod dużym kątem w celu wejścia do systemu AVM (konieczne jest włączenie opcji „obróć, aby aktywować monitor widoku panoramicznego” w ustawieniach systemu AVM).

Uwaga: Po wyłączeniu pojazdu lub przekroczeniu przez pojazd prędkości 30 km/h system monitorowania widoku panoramicznego zostanie wyłączony.

ZAPOZNAĆ SIĘ

AVM zapewnia wygodę wspomaganie jazdy, ale obiekt na obrazie nie odzwierciedla rzeczywistego rozmiaru ani odległości od przeszkody. W porównaniu z rzeczywistym obrazem obraz ma niewielkie opóźnienie i martwy punkt. Dlatego funkcja widoku panoramicznego nie zastępuje działania i oceny kierowcy. Kierowca powinien zwracać uwagę na otoczenie i prowadzić bezpiecznie podczas włączania/wyłączania i korzystania z funkcji.

Zmiana widoku



OMT1E-4105

Kliknij przycisk „↔”, przesuń dźwignię zmiany biegów z pozycji R, aby wyjść z AVM.

Kliknij przycisk „⚙️”, aby wejść do ustawień systemu monitora panoramicznego.

Kliknij przycisk „📷”, aby przełączyć na jednostronny widok + widok z lotu ptaka.

Kliknij przycisk „3D”, aby przełączyć widok na 3D oraz widok z lotu ptaka.

Kliknij przycisk „📷” wokół widoku z lotu ptaka pojazdu, aby przełączyć na odpowiadający mu widok 3D.

Kliknij przycisk „📷”, aby przełączyć na szerokokątny widok przedni, a następnie kliknij ponownie, aby przełączyć na szerokokątny widok tylny.

Kliknij przycisk „📷”, aby przełączyć na widok boczny przedniego koła, a następnie kliknij ponownie, aby przełączyć na widok boczny tylnego koła.

ZAPOZNAĆ SIĘ

AVM jest bardzo pomocny w parkowaniu i bezpiecznej jeździe. Zaleca się, aby zapoznać się z tą funkcją w otwartym i wygodnym miejscu.

⚠ UWAGA

- Uważaj, aby nie zarysować obiektywu podczas czyszczenia powierzchni aparatu z brudu lub śniegu.
- Nie umieszczaj żadnych przedmiotów na kamerze AVM.
- Odległość obiektu widziana z AVM różni się od odległości rzeczywistej.
- Przed użyciem systemu AVM należy rozłożyć lusterka zewnętrzne i dokładnie zamknąć tylne drzwi.
- AVM został skalibrowany profesjonalnie przed opuszczeniem fabryki. Wszelkie usuwanie/instalowanie i zmiany w położeniu i kącie instalacji kamery bez zezwolenia mogą wpłynąć na działanie i działania AVM.
- AVM zapewnia wygodę wspomaganie jazdy, ale obiekt na obrazie nie odzwierciedla rzeczywistego rozmiaru ani odległości od przeszkody. W porównaniu z rzeczywistym obrazem ma niewielkie opóźnienie i martwy punkt. Dlatego funkcja widoku panoramicznego nie zastępuje działania i oceny kierowcy. Kierowca powinien zwracać uwagę na otoczenie i prowadzić bezpiecznie podczas włączania/wyłączania i korzystania z funkcji.

Ustawienia systemowe

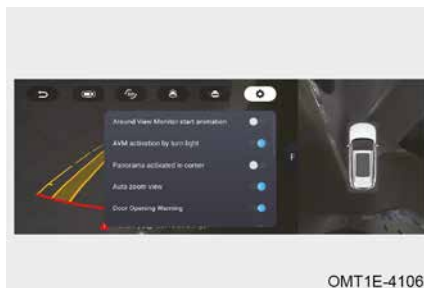

OMT1E-4106

(Animacja startowa AVM) Kliknij przycisk „AVM_{ON}” po raz pierwszy, aby przejść do ekranu startowego AVM i widoku panoramicznego.

(Aktywacja AVM z poziomu kierunkowskazu) Po włączeniu lewego/prawego kierunkowskazu wyświetli się widok 3D tylnej lewej/prawej strony pojazdu.

(Panorama aktywowana w rogu) Skręcamy pod dużym kątem, aby wejść do AVM.

(Automatyczne powiększenie widoku) Automatyczne przejście do powiększonego widoku na podstawie odległości od przeszkody.

(Ostrzeżenie o otwarciu drzwi) Wyświetla stan szyberdachu, drzwi i tylnych drzwi.

(Wyświetlanie trajektorii pojazdu) Wchodząc w AVM, załaduj statyczną/dynamiczną linię wyznaczającą pas ruchu i linię śladu kół.

(Wyświetlacz kontroli odległości parkowania) Wyświetla odpowiednie informacje o odległości radarowej (obszary czerwone, żółte, zielone).

(Przezroczyste nadwozie pojazdu) Ustaw i wyświetl informacje o numerze tablicy rejestracyjnej odpowiedniego modelu pojazdu.

(Przywróć ustawienia domyślne) Przywróć ustawienia domyślne.

System radarowy parkowania (jeśli jest w wyposażeniu)

System radarowy do parkowania to urządzenie wykrywające radar, które wykorzystuje czujniki radarowe (jeśli są zamontowane), aby wykryć przeszkody z przodu/z tyłu pojazdu i odległość od przeszkód. Kierowca jest informowany przez wyświetlacz jednostki głównej audio, alarm dźwiękowy itp., aby pomóc kierowcy w bezpiecznym i łatwym parkowaniu.

Przełącznik systemu radarowego parkowania (jeśli jest w wyposażeniu)

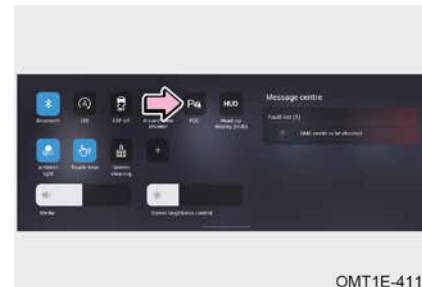

OMT1E-4110

Włącz zasilanie pojazdu i kliknij przycisk „PWA”, aby włączyć system radaru parkowania. Jeśli dźwignia zmiany biegów nie znajduje się w położeniu R, kliknij przycisk „PWA” ponownie, aby wyłączyć system radaru parkowania.

Uwaga: Gdy system radaru parkowania jest włączony, a prędkość pojazdu przekracza 15 km/h, system zostaje wyłączony; gdy prędkość pojazdu jest mniejsza niż 15 km/h, konieczne jest ponowne kliknięcie przycisku „PWA”, aby ponownie aktywować system.

📖 ZAPOZNAĆ SIĘ

Tylko modele z 8 czujnikami są wyposażone w przełącznik systemu radarowego parkowania.

Metody użycia

W przypadku modeli z 4 czujnikami: Ustaw zasilanie pojazdu w pozycji ON i przesunij dźwignię zmiany biegów w pozycję R, aby aktywować system radaru parkowania. Gdy czujnik radarowy wykryje przeszkodę, jednostka główna audio wyświetli odległość od przeszkody (obszar czerwony, żółty, zielony), czemu będzie towarzyszył dźwięk alarmu.

Modele z 8 czujnikami: Włącz zasilanie pojazdu, kliknij przycisk „PWA” lub przesunij dźwignię zmiany biegów w pozycję R, aby aktywować system radaru parkowania. Gdy czujnik radarowy wykryje przeszkodę, jednostka główna audio wyświetli odległość od przeszkody (obszar czerwony, żółty, zielony), czemu będzie towarzyszył dźwięk alarmu.

Uwaga: Jeśli czujnik radarowy jest uszkodzony, system radaru parkowania będzie wydawał dźwięk przez 2 sekundy po włączeniu. Gdy hamulec postojowy jest zaciągnięty lub dźwignia zmiany biegów jest w pozycji P, dźwięk ostrzegawczy o awarii czujnika radarowego będzie ekranowany.

📖 ZAPOZNAĆ SIĘ

- Odległość monitorowania to najkrótsza odległość pionowa między przeszkodą a czujnikiem radarowym.
- Po zaciągnięciu hamulca postojowego lub ustawieniu dźwigni zmiany biegów w pozycji P i włączeniu przedniego radaru jednostka główna audio wyświetli wyłącznie informacje o łuku, a monit jednostki głównej audio nie będzie słyszalny.
- W przypadku modeli z 8 czujnikami należy przesunąć dźwignię zmiany biegów w położenie R, aby aktywować system radaru parkowania (niezależnie od tego, czy system radaru parkowania został włączony przed przesunięciem dźwigni zmiany biegów w położenie R). System radaru parkowania będzie nadal działał po przesunięciu dźwigni w inne położenie.

⚠️ UWAGA

- W przypadku przeszkód znajdujących się poza zasięgiem wykrywania czujniki radarowe nie włączą alarmu.
- Gdy pojazd jest w ruchu, pamiętaj, że czujniki radarowe cofania po drugiej stronie mogą zbliżyć się do innych przeszkód.

Ograniczenie funkcji

- System radaru parkowania może nie działać prawidłowo w następujących sytuacjach:

1. Gdy pojazd znajduje się na stromym zboczu.
2. Podczas jazdy w śniegu przypominającym galaretę lub w deszczu.
3. Niskie obiekty, takie jak skały itp., mogą nie zostać wykryte.
4. Obiekty znajdujące się wyżej niż zderzak mogą nie zostać wykryte.
5. Cienkie obiekty takie jak druty, płoty, liny itp. mogą nie zostać wykryte.
6. Gdy pojazd jest wyposażony w radio wysokiej częstotliwości lub używana jest antena.
7. Jeśli powierzchnia czujników radarowych jest zamrożona, nie wykryją one żadnej przeszkody.
8. Jeśli czujniki radarowe są pokryte brudem, śniegiem lub błotem, mogą nie wykrywać przeszkód.
9. Obiekty, które łatwo pochłaniają fale ultradźwiękowe (np. miękki śnieg, bawełna, gąbka), mogą nie zostać wykryte.
10. Gdy w pobliżu pojazdu występuje hałas (np. klaksony samochodów, silniki motocykli, hamulce pneumatyczne dużych pojazdów lub inne głośne dźwięki wytwarzające fale ultradźwiękowe).
11. Jeśli przeszkody zostaną wykryte przez wiele czujników radarowych, na wyświetlaczu jednostki głównej audio wyświetlana jest jednocześnie odległość między każdym czujnikiem radarowym a przeszkodami, a system wydaje dźwięki odpowiednio do najbliższej przeszkody.

Czyszczenie czujnika radarowego



Myjąc pojazd, należy używać miękkiej szmatki lub wody (pod niskim ciśnieniem), aby zmyć z powierzchni czujnika radarowego zanieczyszczenia, takie jak śnieg, błoto i kurz.

Wysokie ciśnienie wody, np. z pistoletów na wodę, lub duże siły zewnętrzne mogą uszkodzić czujniki radarowe. Nie ściskaj ani nie uderzaj czujników radarowych, ponieważ może to spowodować nieprawidłowe działanie.

5-13. Wielokolizyjny układ hamulcowy (MCB)

Wielokolizyjny układ hamulcowy (MCB)

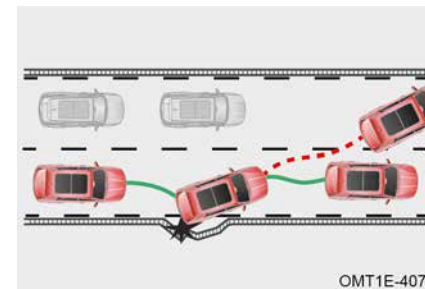

Gdy wielokolizyjny układ hamulcowy wykryje, że pojazd zderzył się, elektroniczny układ kontroli stabilności wykonuje aktywne hamowanie i zwalnia pojazd, aby zapobiec ponownemu zderzeniu. Podczas hamowania może nadal utrzymywać kontrolę nad pojazdem, co może dodatkowo zapewnić bezpieczeństwo Tobie i przechodniom.

Ograniczenie funkcji

W następujących przypadkach układ hamulcowy wielokolizyjny może nie działać prawidłowo:

- Gdy wystąpi usterka w układzie poduszek powietrznych.
- Gdy wystąpi usterka w układzie elektronicznego programu stabilizacji toru jazdy.
- Gdy układ elektronicznego programu stabilizacji toru jazdy jest wyłączony.

5-14. Układ sterowania siłą hamowania

Elektroniczny układ stabilizacji toru jazdy (ESP)

ESP utrzymuje stabilność pojazdu w przypadku nadsterowności lub podsterowności. Gdy wykryje nadsterowność lub podsterowność, system uruchamia hamulce na jednym lub kilku kołach, aby zwiększyć kontrolę stabilności pojazdu. ESP rozszerza również niektóre funkcje (takie jak ABS i EBD itp.) zapewniające stabilność boczną pojazdu podczas jazdy.



Włącz zasilanie pojazdu i kliknij przycisk „OFF”, aby wyłączyć elektroniczny układ stabilizacji toru jazdy. Kliknij ponownie przycisk „OFF”, aby włączyć elektroniczny układ stabilizacji toru jazdy.

ZAPOZNAĆ SIĘ

- Włączanie/wyłączanie ESP powinno być ustawione w zestawie wskaźników. Aby uzyskać szczegółowe informacje, zapoznaj się z „Zestawem wskaźników”.
- ESP alarmuje po wymianie niepełnowymiarowego koła zapasowego. Po powrocie do normalnego rozmiaru koła automatycznie powróci do normalnego trybu pracy po przejechaniu 1 km.

Wskaźnik układu elektronicznego programu stabilizacji toru jazdy (ESP)

Podczas wyłączania żółta kontrolka „OFF” na zestawie wskaźników pozostaje zapalona.

Podczas pracy żółta kontrolka „ESP” na zestawie wskaźników miga.

Gdy występuje błąd, żółta kontrolka „ESP” na zestawie wskaźników pozostaje zapalona.

ZAPOZNAĆ SIĘ

Elektroniczny układ kontroli stabilności alarmuje po wymianie na koło zapasowe o rozmiarze innym niż pełny. Po użyciu koła o normalnym rozmiarze i przejechaniu 1 km automatycznie powróci do normy.

OSTRZEŻENIE

- W przypadku awarii układu ESP należy jak najszybciej udać się do autoryzowanej stacji obsługi w celu przeprowadzenia kontroli i naprawy.
- Nawet gdy ESP działa, jazda z dużą prędkością, ostre zakręty lub złe warunki drogowe mogą być przyczyną wypadku.
- Funkcja ESP nie gwarantuje w pełni, że możesz przejąć kontrolę nad pojazdem, jeśli stracisz nad nim kontrolę w różnych ekstremalnych sytuacjach. Nawet z ESP zawsze przestrzegaj przepisów i regulacji, aby uniknąć wypadków.
- Funkcja wspomagania kierowcy opiera się na ESP dla bezpieczeństwa. Jeśli ESP jest wyłączone, wiele funkcji wspomagania kierowcy nie będzie dostępnych, na zestawie wskaźników może pojawić się kontrolka tymczasowej awarii, wskazująca, że funkcja jest niedostępna (nie jest to awaria systemu wspomagania kierowcy). Aby nadal korzystać z funkcji wspomagania kierowcy, włącz ponownie funkcję ESP, funkcja wspomagania kierowcy zostanie przywrócona.

Ograniczenie funkcji

■ W następujących przypadkach należy wyłączyć ESP

1. Podczas jazdy z założonymi łańcuchami.
2. Podczas uruchamiania pojazdu na testerze zasilania.
3. Podczas jazdy po drogach z głębokim śniegiem lub luźną nawierzchnią.

ZAPOZNAĆ SIĘ

Aby poprawić przyczepność pojazdu podczas jazdy po piasku lub żwirze, zaleca się wyłączenie systemu ESP.

Układ zapobiegający blokowaniu kół (ABS)

ABS zapobiega blokowaniu kół podczas gwałtownego hamowania lub na śliskiej nawierzchni, zapobiegając poślizgowi bocznemu lub znoszeniu pojazdu i zapewniając mu stabilność.



ABS nie działa podczas normalnego hamowania i zostanie natychmiast włączony tylko podczas nagłego hamowania (pedał hamulca pulsuje z hałasem, zapewniając wydajność hamowania i kierowania, jeśli miejsca jest wystarczająco dużo, pojazd może również ominąć przeszkodę). Nigdy nie zwalnij pedału hamulca w tym przypadku.

OSTRZEŻENIE

- Zawsze prowadź pojazd ostrożnie i pamiętaj o zwalnianiu podczas skręcania.
- W przypadku awarii układu ABS należy jak najszybciej udać się do autoryzowanej stacji obsługi w celu sprawdzenia i dokonania naprawy.
- Chociaż ABS zapewnia najlepszą skuteczność hamowania, droga hamowania będzie się znacznie różnić w zależności od warunków drogowych.
- ABS nie jest w stanie wyeliminować ryzyka wynikającego z jazdy tuż za poprzedzającym pojazdem, brożenia, szybkiego skręcania lub jazdy po złej nawierzchni drogi i nie jest w stanie zapobiec wypadkom spowodowanym przez nieuwagę lub nieodpowiednią jazdę.
- ABS nie może zagwarantować, że droga hamowania może być skrócona w każdej sytuacji. Gdy pojazd jest wyposażony w łańcuchy, na piaszczystych lub pokrytych śniegiem drogach, pojazdy z ABS mogą wymagać dłuższej drogi hamowania w porównaniu do pojazdów bez ABS.

Wskaźnik układu zapobiegającego blokowaniu kół (ABS)

Kiedy jest błąd, na zestawie wskaźników zapala się żółta kontrolka „”.

 OSTRZEŻENIE

Jeśli kontrolka ABS i kontrolka układu hamulcowego świecą się jednocześnie, zaparkuj pojazd w bezpiecznym miejscu, z dala od głównego ciągu komunikacyjnego i natychmiast udaj się do autoryzowanej stacji obsługi w celu sprawdzenia i naprawy.

Ograniczenie funkcji

■ ABS będzie wydawał dźwięki w następujących warunkach

1. Dźwięk odbijania się pedału hamulca.
2. Dźwięk uderzenia między zawieszeniem i nadwoziem pojazdu, powstający podczas awaryjnego hamowania.
3. Dźwięk pracy silnika, zaworu elektromagnetycznego i pompy powrotnej w jednostce hydraulicznej.
4. Dźwięk pracy zaworu elektromagnetycznego przy interwencji EBD w hamowanie.
5. Po uruchomieniu pojazdu lub silnika przez krótki czas będzie słyhać sygnał dźwiękowy, co oznacza, że przeprowadzany jest autotest systemu.

■ W następujących sytuacjach zawsze zachowuj bezpieczną odległość od pojazdu jadącego z przodu:

1. Podczas jazdy po nierównych drogach.
2. Podczas jazdy po drogach z dziurami lub nierówną nawierzchnią.
3. Podczas jazdy z założonymi łańcuchami.
4. Podczas jazdy po drogach gruntowych, żwirowych lub pokrytych śniegiem.

 UWAGA

Rozmiar opony i zużycie bieżnika poważnie wpłyną na działanie ABS. Opona używana do wymiany powinna mieć taki sam rozmiar, nośność i strukturę jak oryginalna. Jeśli opona jest nieprawidłowa, zaleca się wymianę na oryginalny typ w autoryzowanej stacji serwisowej.

 OSTRZEŻENIE

- Podczas jazdy w deszczowy dzień należy dokładnie kontrolować prędkość pojazdu. Jeżeli koła zaczną się ślizgać lub buksować, ABS nie będzie w stanie kontrolować pojazdu.
- Chociaż ABS może pomóc kontrolować pojazd, należy prowadzić ostrożnie, utrzymywać umiarkowaną prędkość i bezpieczną odległość od poprzedzających pojazdów. Istnieją pewne ograniczenia stabilności pojazdu i działania kierownicy, nawet gdy ABS działa.

Rozszerzona funkcja (jeśli jest w wyposażeniu)**Układ rozdziału siły hamowania (EBD)**

EBD automatycznie dostosowuje współczynnik rozkładu siły hamowania przedniej i tylnej osi zgodnie z różnicą przenoszenia obciążenia osiowego spowodowaną hamowaniem, aby poprawić efektywność hamowania. Ponadto EBD współpracuje z ABS, aby poprawić stabilność hamowania. Ponadto podczas hamowania na zakręcie można regulować siłę hamowania koła wewnętrznego i zewnętrznego, aby poprawić stabilność hamowania.

Układ kontroli trakcji (TCS)

Podczas ruszania lub szybkiego przyspieszania, system TCS może spowodować poślizg kół napędowych. W przypadku jazdy po śliskiej nawierzchni, takiej jak droga pokryta śniegiem lub lodem, kierowanie pojazdem może stać się trudne i grozić niebezpieczeństwem. Kiedy TCS wykryje, że prędkość kół napędowych jest niższa niż prędkość kół jezdnych (symptom poślizgu kół), za pomocą czujników wysyła sygnał do regulacji kąta zapłonu, zmniejszenia otwarcia przepustnicy, redukcji biegów lub hamowania kół, aby zapobiec ich poślizgowi.

System wspomagania ruszania na wzniesieniu (HAC)

System HAC może zapobiec cofaniu się pojazdu podczas ruszania pod górę. Po zatrzymaniu pojazdu system HAC wykorzystuje czujnik przyspieszenia wzdłużnego, aby określić, czy pojazd znajduje się na pochyłości. Gdy pojazd rusza ze stanu zatrzymania na pochyłości, aby jechać lub cofać pod górę, system HAC uruchamia się automatycznie. Podczas ruszania, po zwolnieniu pedału hamulca przez kierowcę, system utrzymuje poprzednie ciśnienie hamowania przez około 1-2 sekundy, aby utrzymać pojazd. Wraz ze wzrostem momentu obrotowego ciśnienie hamulca stopniowo się zmniejsza, zapobiegając wypadkom spowodowanym cofaniem się podczas ruszania pod górę.

System wspomagania hamowania (BAS)

System BAS służy do skracania drogi hamowania podczas hamowania awaryjnego. W sytuacjach awaryjnych kierowca zazwyczaj hamuje na czas, ale zazwyczaj nie stosuje maksymalnej siły hamowania, co wydłuża drogę hamowania. W takim przypadku system BAS będzie działał: Gdy kierowca gwałtownie naciśnie pedał hamulca w sytuacji awaryjnej z niewystarczającą siłą, system BAS szybko zwiększy ciśnienie hamulca do maksymalnego poziomu, dzięki czemu system zapobiegający blokowaniu kół skróci drogę hamowania szybciej i skuteczniej.

Kontrola momentu obrotowego (DTC)

Podczas normalnej jazdy, jeśli szybko zwolnisz pedał gazu lub przez pomyłkę przesuniesz dźwignię zmiany biegów na niższy bieg, pojazd wytworzy podobny efekt hamowania, szczególnie na śliskiej drodze, koło się zablokuje. W tym momencie ESP zażąda od silnika zwiększenia momentu obrotowego, wznowi obrót kół napędowych, poprawiając stabilność kierowania.

System interwencji w ruchu rolkowym (RMI)

System RMI służy do zapobiegania wywróceniu się pojazdu na drodze podczas jazdy dynamicznej (np. zmiany pasa ruchu).

Funkcja wspomagania rozruchu (jeśli jest w wyposażeniu)

Moment obrotowy podczas ruszania pojazdu jest zwiększony, co ułatwia ruszanie.

6-1. Podstawowa wiedza o stanie awaryjnym pojazdu	Jeśli akumulator jest rozładowany	234
ECALL (jeśli jest w wyposażeniu)	Jeśli nie można normalnie uruchomić pojazdu	236
Światło awaryjne	224	
Kamizelka odblaskowa	225	
Trójkąt ostrzegawczy	225	
Narzędzia zapasowe (jeśli są w wyposażeniu)	225	
Narzędzia zapasowe (koło zapasowe) (jeśli jest w wyposażeniu)	226	
6-2. Postępowanie w nagłych wypadkach z pojazdem		
Jeśli masz przebitą oponę (Płyn do naprawy opon)	226	
Jeśli złapiesz gumę podczas jazdy (koło zapasowe)	229	
Jeżeli temperatura płynu chłodzącego silnika jest wysoka	233	
	6-3. Holowanie	
	Hak holowniczy (jeśli jest w wyposażeniu)	237
	Pojazd holowniczy	238
	Holowanie awaryjne	239
	Montaż zaczepu holowniczego	240
	6-4. Bezpiecznik	
	Skrzynka bezpieczników ...	241
	Sprawdzanie bezpiecznika	242
	Wymiana bezpiecznika	243

6-1. Podstawowa wiedza o stanie awaryjnym pojazdu

ECALL (jeśli jest w wyposażeniu)



ECALL to rodzaj funkcji połączenia alarmowego. Gdy pojazd brał udział w uderzeniu o określonej sile (poduszka powietrzna napompowana) lub gdy kierowca lub pasażer znajduje się w sytuacji awaryjnej i wymagana jest pomoc, informacje alarmowe można wysłać do centrum serwisowego za pomocą ręcznego naciśnięcia przycisku, a następnie centrum będzie śledzić lokalizację pojazdu i niezwłocznie oferować pomoc zgodnie z otrzymanymi informacjami.

Światło awaryjne



W przypadku awarii pojazdu lub wypadku drogowego itp. należy włączyć światła awaryjne, aby ostrzec inne pojazdy i uniknąć wtórnego wypadku.

Naciśnij przełącznik świateł awaryjnych, kierunkowskazy zaczną migać, a kontrolka kierunkowskazów na zestawie wskaźników zacznie migać w tym samym czasie. Naciśnij przełącznik ponownie, a kierunkowskazy i kontrolka wyłączą się.

ZAPOZNAĆ SIĘ

- Światła awaryjne mogą nadal działać, gdy zasilanie pojazdu jest wyłączone.
- Światła awaryjne włączają się automatycznie po uruchomieniu poduszki powietrznej (SRS).

Funkcja alarmu hamowania awaryjnego

Gdy pedał hamulca zostanie awaryjnie wciśnięty przy większej prędkości, kierunkowskazy i kontrolka kierunkowskazów na zestawie wskaźników zaczną szybko migać. Zwolnij pedał hamulca, naciśnij przełącznik świateł awaryjnych lub wyłącz zasilanie pojazdu, a kierunkowskazy i kontrolka kierunkowskazów na zestawie wskaźników przestaną migać.

Kamizelka odblaskowa

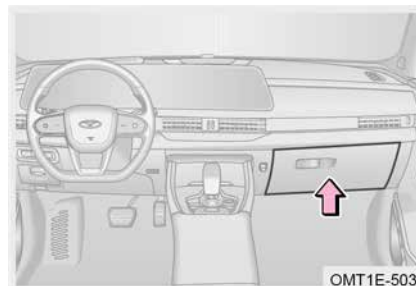

Kamizelkę odblaskową umieszcza się w schowku na rękawiczki.

W przypadku awarii pojazdu lub wypadku drogowego itp. należy nosić kamizelkę odblaskową z paskiem odblaskowym skierowanym na zewnątrz. Jej właściwości odblaskowe mogą ostrzegać inne pojazdy, aby uniknąć wypadków wtórnych.

Trójkąt ostrzegawczy

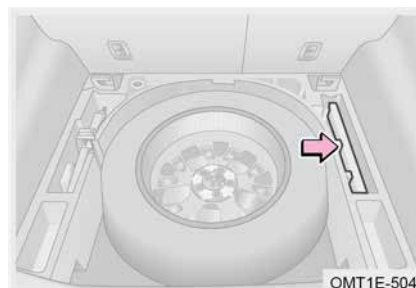

Trójkąt ostrzegawczy znajduje się pod wykładziną bagażnika.

W przypadku awarii pojazdu, wypadku drogowego itp., odblaskowa powierzchnia trójkąta ostrzegawczego może ostrzec inne pojazdy, pomagając uniknąć kolejnych wypadków.

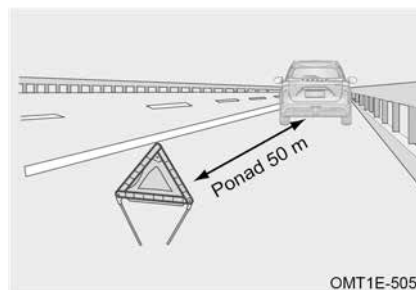

Trójkąt ostrzegawczy należy ustawić w odległości co najmniej 50 m za pojazdem na normalnej drodze.

Ustaw trójkąt ostrzegawczy w odległości co najmniej 150 m za pojazdem na autostradzie.

W czasie deszczu lub podczas skręcania należy ustawić trójkąt ostrzegawczy w odległości co najmniej 150 m za pojazdem.

Narzędzia zapasowe (jeśli są w wyposażeniu)

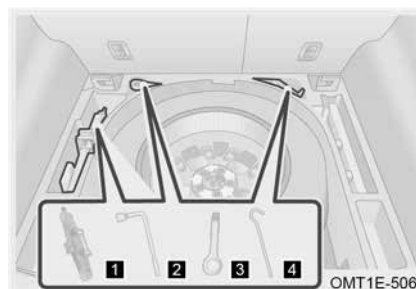

- 1 Podnośnik
- 2 Klucz do śrub kół
- 3 Ucho holownicze
- 4 Dźwignia podnośnika

Narzędzia zapasowe (koło zapasowe) (jeśli jest w wyposażeniu)

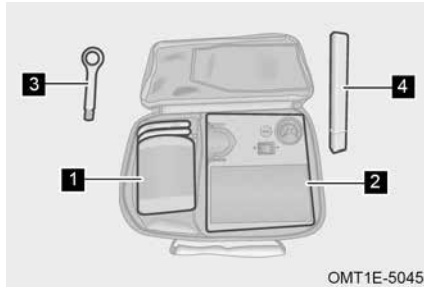

Zapassowe narzędzia znajdują się pod wykładziną bagażnika.

- 1 Płyn do naprawy opon.
- 2 Pompka ciśnieniowa.
- 3 Hak holowniczy.
- 4 Trójkąt ostrzegawczy.

ZAPOZNAĆ SIĘ

Niektóre modele są wyposażone w miernik ciśnienia w oponach, gaśnicę i apteczkę pierwszej pomocy.

6-2. Postępowanie w nagłych wypadkach z pojazdem

Jeśli masz przebitą oponę (Płyn do naprawy opon)

OSTRZEŻENIE

- Jeśli w przypadku przebicia opony i wycieku powietrza kontynuujesz jazdę, łatwo o wybuch, co zagraża bezpieczeństwu.
- Unikaj kontaktu płynu do naprawy opon ze skórą lub oczami i przechowuj go w miejscu niedostępnym dla dzieci.

UWAGA

- Przed użyciem płynu do naprawy opon należy sprawdzić termin ważności podany na zbiorniku płynu, aby mieć pewność, że płyn zostanie zużyty w terminie.
- Jeśli szerokość przebicia opony jest mniejsza niż 6 mm, zaleca się usunięcie przebitego przedmiotu i naprawę opony; Jeśli szerokość przebicia jest większa niż 6 mm lub opona jest poważnie uszkodzona, skontaktuj się z autoryzowaną stacją serwisową w celu terminowej wymiany opony. Nie kontynuuj jazdy.
- Jeżeli przebity przedmiot nie zostanie usunięty podczas naprawy opony, opona będzie wydawać nienormalny hałas podczas jazdy po naprawie, co może spowodować wyciek powietrza podczas jazdy na długich dystansach.

ZAPOZNAĆ SIĘ

- Naprawiając oponę, staraj się, aby miejsce przebicia znajdowało się jak najbliżej górnej części opony.
- Płyn do naprawy opon może naprawić jedynie powierzchnię bieżnika opony.

Zaparkuj pojazd na twardej i płaskiej drodze i przesuwaj na P z dala od ruchliwej drogi, a następnie załóż kamizelkę odblaskową i umieść trójkąt ostrzegawczy. Włącz światła awaryjne, użyj płynu do naprawy opon i pompki do pompowania w zapasowych narzędziach, aby naprawić oponę:

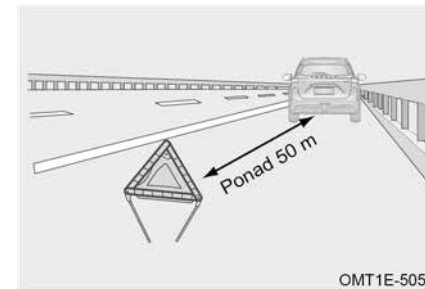

Krok 1: Zaparkuj pojazd na bezpiecznej drodze i umieść trójkąt ostrzegawczy w odpowiednim miejscu.

Krok 2: Otwórz pokrywę narzędzi zapasowych w bagażniku i wyjmij zbiornik płynu do naprawy opon oraz pompkę do pompowania.

Krok 3: Naklej znak ograniczenia prędkości na zbiorniku płynu do naprawy opon znajdującym się na kierownicy, aby przypominał, że podczas jazdy nie należy przekraczać prędkości 80 km/h.

Krok 4: Podłącz zbiornik płynu do naprawy opon do koła, zdejmij osłonę przeciwpylową zaworu opony i podłącz rurkę napełniającą zbiornika płynu do naprawy opon do zaworu opony; Wyjmij rurkę do pompowania z boku pompki do pompowania, podłącz ją do złącza rurki powietrznej w zbiorniku płynu do naprawy opon. Następnie odwróć zbiornik płynu do naprawy opon i umieść go w pozycji zaciskowej z boku pompki do pompowania.

Krok 5: Wyjmij wtyczkę zasilającą pompkę i podłącz ją do źródła zasilania 12 V.

Krok 6: Upewnij się, że pojazd jest włączony, włącz przełącznik zasilania pompy inflacyjnej, aby napełnić oponę płynem do naprawy opon i obserwuj manometr ciśnienia powietrza podczas naprawy opony. Gdy wskaźnik ciśnienia w oponach nie będzie mniejszy niż 2,2 bara (przez ok. 5–10 minut), wyłącz zasilanie pompy inflacyjnej i rozłącz połączenie między pompką ciśnieniową a zasilaniem pojazdu.

Krok 7: Odłącz połączenie między rurką do pompowania a zaworem opony i schowaj wszystkie elementy.

Krok 8: Jedź pojazdem na dystansie 3–10 km z prędkością nie większą niż 80 km/h (przez ok. 5–10 minut), aby płyn do naprawy opon równomiernie rozprowadził się wewnątrz opony i stwardniał.

Krok 9: Zaparkuj pojazd na bezpiecznej drodze i ustaw trójkąt ostrzegawczy, a następnie sprawdź aktualne ciśnienie w oponach wykryte przez system monitorowania ciśnienia w oponach na wyświetlaczu multimedialnym. Jeśli ciśnienie w oponach nie jest mniejsze niż 2,2 bara, kontynuuj jazdę; Jeśli ciśnienie w oponach jest niewystarczające, użyj pompki do pompowania, aby napompować oponę, upewniając się, że ciśnienie w oponach nie jest mniejsze niż 2,2 bara. Po jeździe przez 3–10 km/h (przez ok. 5–10 minut) z prędkością nie większą niż 80 km/h sprawdź ciśnienie w oponach; Jeśli ciśnienie w oponach nadal jest niższe niż 2,2 bara, oznacza to, że opona została poważnie uszkodzona lub naprawiona bezskutecznie. W tym momencie zatrzymaj bezpiecznie pojazd i wezwij pomoc.

⚠ UWAGA

- Nie wykonuj ciągłej pracy dłużej niż 10 minut za każdym razem.
- Jeżeli czas pompowania przekroczy 10 minut, a ciśnienie w oponie nadal nie osiągnie 2,0–2,5 bara, należy natychmiast przerwać naprawę i skontaktować się z autoryzowaną stacją serwisową w celu uzyskania pomocy.
- Po naprawie opony powoli odkręcaj rurkę łączącą, ponieważ ciśnienie w płynie do naprawy opon może spowodować wyciek resztek płynu do naprawy opon. Jeśli płyn do naprawy opon się rozleje, wyczyść go wodą. Płyn do naprawy opon nie wyrządza żadnej szkody ludzkiemu ciału.

⚠ OSTRZEŻENIE

- To urządzenie służy wyłącznie do naprawy opon w nagłych wypadkach. Jeśli naprawa opony przebiegła pomyślnie, należy jak najszybciej udać się do autoryzowanej stacji serwisowej w celu naprawy opony; Należy unikać gwałtownego przyspieszania, hamowania awaryjnego i szybkiego pokonywania zakrętów po użyciu płynu do naprawy opon, odległość jazdy nie powinna przekraczać 10 km, a prędkość pojazdu nie powinna przekraczać 80 km/h. Jeśli uszkodzenie nie nadaje się do naprawy, należy natychmiast skontaktować się z autoryzowaną stacją serwisową w celu uzyskania pomocy.
- W przypadku pęknięcia opony zaparkuj pojazd jak najdalej od ruchu ulicznego, włącz światła awaryjne i w razie potrzeby ustaw trójkąt ostrzegawczy. Zwróć uwagę na przestrzeganie odpowiednich przepisów.
- Gdy wycięcie w oponie jest większe niż 6 mm, ciśnienie w oponie jest zbyt niskie lub wynosi 0, ciągła jazda spowoduje uszkodzenie opony i koła, co znacznie zmniejszy bezpieczeństwo jazdy. Prosimy o zaprzestanie jazdy i natychmiastowy kontakt z najbliższą autoryzowaną stacją serwisową.
- Nie usuwaj żadnych ciał obcych (śrub, gwoździ itp.) przebijających oponę. Gdy temperatura na zewnątrz jest wyższa niż -30°C, płyn do naprawy opon działa normalnie.
- Pompa ciśnieniowa nie powinna pracować nieprzerwanie dłużej niż 10 minut, ponieważ grozi to przegrzaniem! Przed ponownym użyciem należy ją schłodzić przez kilka minut. Podczas pompowania pompa i jej wąż mogą być bardzo gorące.
- Płyn do naprawy opon należy przechowywać w miejscu niedostępnym dla dzieci.
- Podczas naprawy opony należy poinformować operatora, aby uważał, aby nie dopuścić do wycieku płynu do naprawy opon pozostałego w oponie podczas zdejmowania opony. Jeśli jest to nieuniknione, należy wyczyścić sprzęt do zdejmowania opon wodą i szmatką.
- Pozostały w oponie płyn do naprawy opon nie spowoduje uszkodzeń korozyjnych opony ani piasty koła. Płyn do naprawy opon należy czyścić bezpośrednio wodą.

Jeśli złapiesz gumę podczas jazdy (koło zapasowe)

Jeśli opona przebiję się podczas jazdy, stopniowo zwalnij, chwyć kierownicę obiema rękami i kontynuuj jazdę prosto. Zatrzymaj pojazd w bezpiecznym miejscu z dala od drogi.

1. Przygotowania przed wymianą przebitej opony.

Krok 1: Zatrzymaj pojazd na twardym, równym podłożu;

Krok 2: Zaciągnij hamulec postojowy i przestaw dźwignię zmiany biegów w położenie P (w modelach z automatyczną skrzynią biegów) lub N (w modelach z manualną skrzynią biegów);

Krok 3: Wyłącz zasilanie pojazdu i włącz światła awaryjne;

Krok 4: Wszyscy powinni opuścić pojazd, zejść na pobocze poza ulicę;

Krok 5: Załóż kamizelkę odblaskową i ustaw trójkąt ostrzegawczy w odległości 50–150 m za pojazdem (w zależności od aktualnych warunków).

⚠ UWAGA

Nie kontynuuj jazdy z przebitą oponą. Nawet krótka jazda z przebitą oponą może uszkodzić oponę w sposób nieodwracalny.

📖 ZAPOZNAĆ SIĘ

Pojazd jest wyposażony w opony pełnowymiarowe lub niepełnowymiarowe, metoda wymiany obu typów opon jest taka sama.

2. Wyjmij koło zapasowe.



Krok 1: Otwórz tylne drzwi, podnieś wykładzinę bagażnika i wyjmij zapasowe narzędzia;

Krok 2: Wyjmij koło zapasowe z bagażnika.

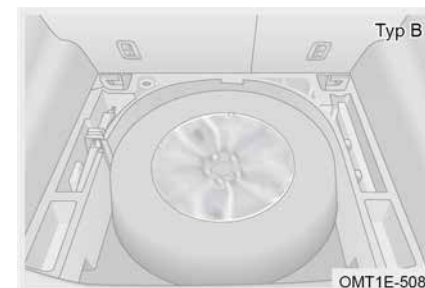

W niektórych modelach przednia strona koła zapasowego jest skierowana do góry. Wyjmij koło zapasowe bezpośrednio z bagażnika. Zapoznaj się z rzeczywistym pojazdem.

3. Zdejmij przebitą oponę.

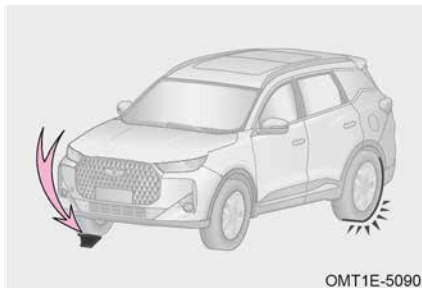

Krok 1: Podłóż klocek pod oponę po przekątnej, naprzeciwko przebitej opony, aby zapobiec stoczeniu się pojazdu;

Przebita opona	Pozycja bloku koła
Przednie lewe koło	Za tylnym prawym kołem
Przednie prawe koło	Za tylnym lewym kołem
Tylne lewe koło	Za przednim prawym kołem
Tylne prawe koło	Za przednim lewym kołem

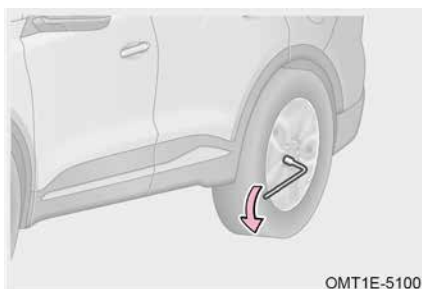

Krok 2: Załóż klucz do śrub koła na śrubę koła z przebitą oponą, ustaw rączkę po lewej stronie, chwyć koniec rączki klucza i pchnij go w dół, poluzuj każdą śrubę koła z przebitą oponą o około pół obrotu;

UWAGA

Podczas odkręcania śrub koła za pomocą klucza do śrub kół należy w miarę możliwości unikać nienaturalnego spadania klucza ze śruby, w przeciwnym razie śruby koła łatwo ulegają uszkodzeniu.

OSTRZEŻENIE

Nie wyjmuj śrub całkowicie. W przeciwnym razie koło może spaść z powodu ciśnienia w pojeździe, powodując obrażenia ciała.

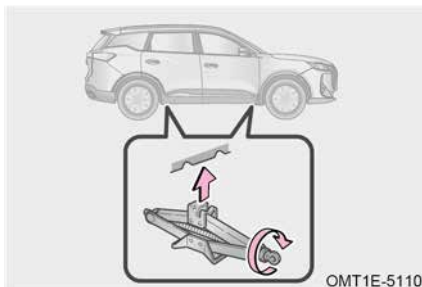

Krok 3: Ustaw podnośnik na twardym i równym podłożu, obróć uchwyt podnośnika ręcznie zgodnie z ruchem wskazówek zegara, tak aby wycięcie na podnośniku zetknęło się z właściwym punktem podnoszenia;

ZAPOZNAĆ SIĘ

- Nośność podnośnika: 1200 kg.
- Podnieś pojazd na odpowiednią wysokość, na której będzie można łatwo wymienić oponę.

OSTRZEŻENIE

Aby uniknąć obrażeń ciała, nigdy nie wkładaj żadnej części ciała pod pojazd, gdy jest on podniesiony na podnośniku.



Krok 4: Gdy wycięcie podnośnika dotknie właściwego punktu podnoszenia, włóż wahacz podnośnika do podnośnika, a klucz do śrub kół do wahacza podnośnika i przekręć klucz do śrub kół zgodnie z ruchem wskazówek zegara, aby podnieść pojazd;

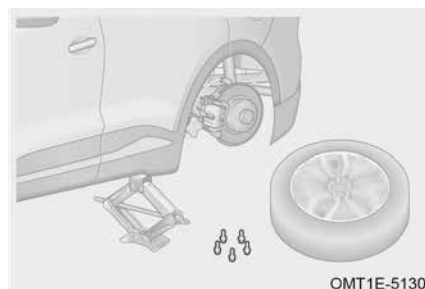

Krok 5: Odkręć śruby koła przy przebitej oponie, obracając je w kierunku przeciwnym do ruchu wskazówek zegara, za pomocą klucza do śrub kół, a następnie zdejmij przebitą oponę.

UWAGA

Połóż płaską oponę na ziemi felgą skierowaną do góry, tak aby nie zarysować powierzchni felgi.

4. Zamontuj koło zapasowe.

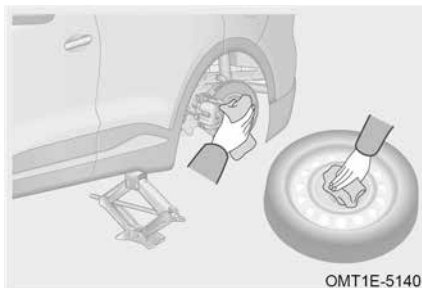

Krok 1: Usuń wszystkie elementy mocujące z powierzchni montażowej. Upewnij się, że piasta koła styka się z powierzchnią koła i zamontuj koło zapasowe;

ZAPOZNAĆ SIĘ

Wymiana koła zapasowego innego niż pełnowymiarowe spowoduje nienormalny sygnał alarmowy systemu elektronicznego programu stabilizacji toru jazdy (ESP). Powróci on do normy po przejechaniu 1 km od powrotu do normalnego rozmiaru opony.

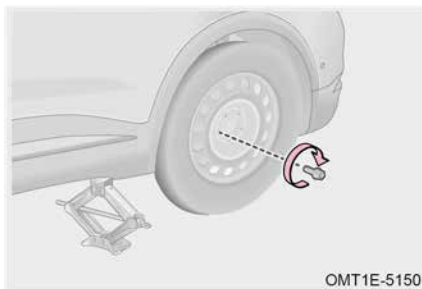

Krok 2: Podczas montażu śrub kół wkręć wszystkie śruby kół ręcznie zgodnie z ruchem wskazówek zegara. Następnie wyprostuj koło zapasowe i dokręć wstępnie wszystkie śruby kół kluczem do śrub kół;

UWAGA

Nie nakładaj oleju ani smaru na śruby kół.

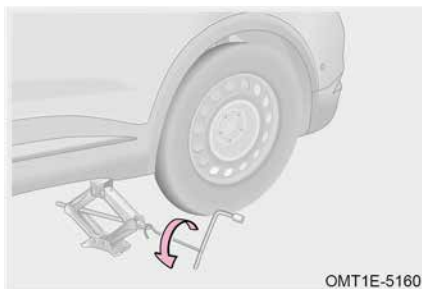

Krok 3: Upewnij się, że wszystkie osoby wokół pojazdu pozostają w bezpiecznym obszarze, włóż dźwignię podnośnika do podnośnika, a klucz do śrub kół do dźwigni podnośnika i przekręć klucz do śrub kół w kierunku przeciwnym do ruchu wskazówek zegara, aby opuścić pojazd;

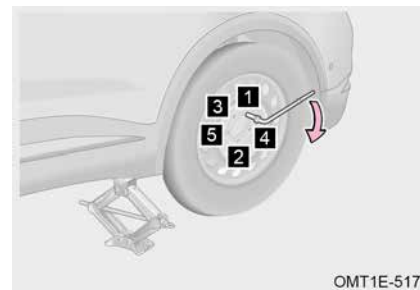

Krok 4: Używając klucza do śrub kół, dokręć śruby w kolejności pokazanej na ilustracji. Powtórz proces 2 do 3 razy, aby upewnić się, że śruby kół są dokręcone na miejscu;

Krok 5: Schowaj przebitą oponę i umieść podnośnik, trójkąt ostrzegawczy i zapasowe narzędzia na pierwotnym miejscu;

Krok 6: Jeśli ciśnienie w oponie zapasowej jest niewystarczające, należy powoli dojechać do najbliższej autoryzowanej stacji obsługi, aby napompować oponę do prawidłowego ciśnienia.

OSTRZEŻENIE

- Jazda z określoną prędkością 80 km/h lub mniejszą, gdy używane jest koło zapasowe inne niż pełnowymiarowe.
- Niepełnowymiarowe koło zapasowe nie może być używane przez długi czas. Dokręć śruby koła do $M12:150 \pm 12$ N·m po wymianie niepełnowymiarowego koła zapasowego. Jedź powoli do najbliższej autoryzowanej stacji obsługi (zalecana odległość: ≤ 80 km), aby wymienić ją na standardową oponę. W przeciwnym razie koła mogą spaść z powodu luźnych śrub.
- Pojazd staje się niższy podczas jazdy z niepełnowymiarowym kołem zapasowym w porównaniu do jazdy ze standardowymi oponami. Zachowaj ostrożność podczas jazdy po nierównych nawierzchniach.
- Koło zapasowe jest przeznaczone wyłącznie do użytku awaryjnego i powinno być używane tylko przez bardzo krótkie okresy. Nigdy nie powinno być używane podczas długich podróży lub przez dłuższy czas.
- Pamiętaj, że dostarczone koło zapasowe niepełnowymiarowe jest specjalnie zaprojektowane do użytku z Twoim pojazdem. Nie używaj koła zapasowego w innym pojeździe.
- Nie należy używać jednocześnie więcej niż jednego koła zapasowego.
- Należy możliwie jak najszybciej wymienić koło zapasowe na standardowe.
- Unikaj gwałtownego przyspieszania, gwałtownych skrętów, gwałtownego hamowania i zmian biegów, które powodują nagłe hamowanie silnikiem.

Jeżeli temperatura płynu chłodzącego silnika jest wysoka

Jeśli temperatura płynu chłodzącego silnika jest wysoka podczas jazdy, a wskaźnik temperatury płynu chłodzącego zbliża się do obszaru „H” lub na desce rozdzielczej zapala się czerwony wskaźnik „”, zatrzymaj pojazd w bezpiecznym miejscu z dala od ruchliwej drogi.



Krok 1: Zatrzymaj pojazd na twardym, równym podłożu;

Krok 2: Zaciągnij hamulec postojowy i przestaw dźwignię zmiany biegów w położenie N (w przypadku modeli z skrzynią biegów M/T) lub P (w przypadku modeli z skrzynią biegów A/T);

Krok 3: Wyłącz klimatyzację (kapanie wody z klimatyzacji po jej użyciu jest zjawiskiem normalnym);

Krok 4: Po kilku minutach pracy silnika na biegu jałowym wyłącz zasilanie pojazdu i włącz światła awaryjne;

Krok 5: Przed otwarciem maski sprawdź, czy nie ma przecieku pary lub płynu chłodzącego. Otwieraj maskę tylko wtedy, gdy nie ma przecieku pary lub płynu chłodzącego, w przeciwnym razie może dojść do oparzeń;

Krok 6: Sprawdź poziom płynu chłodzącego. Jeśli nie uda się ustalić przyczyny, skontaktuj się z autoryzowaną stacją serwisową w celu przeprowadzenia kontroli i naprawy.

⚠ UWAGA

- Jeżeli silnik często się przegrzewa, należy natychmiast udać się do autoryzowanej stacji serwisowej w celu sprawdzenia i naprawy.
- Jeśli poziom płynu chłodzącego jest niski, można tymczasowo użyć wody. Należy jak najszybciej udać się do autoryzowanej stacji serwisowej w celu wymiany płynu chłodzącego.

Jeśli akumulator jest rozładowany

Rozruch

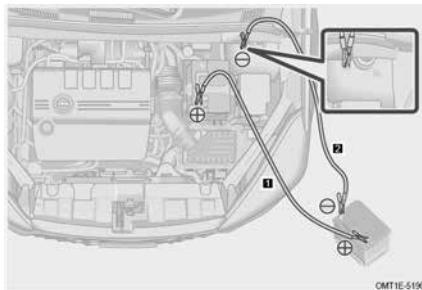

Krok 1: Wyłącz zasilanie pojazdu i podłącz przewody rozruchowe;

1 Podłącz jeden koniec przewodu dodatniego do zacisku dodatniego (+) akumulatora rozładowanego pojazdu, a drugi koniec do zacisku dodatniego (+) akumulatora pojazdu ratowniczego.

2 Podłącz jeden koniec kabla ujemnego do ujemnego zacisku (-) akumulatora pojazdu ratowniczego, a drugi koniec do niemalowanej metalowej części rozładowanego pojazdu.

Krok 2: Uruchom silnik pojazdu ratowniczego, lekko zwiększ prędkość obrotową silnika i utrzymaj ją przez około 5 minut, aby tymczasowo naładować akumulator rozładowanego pojazdu;

Krok 3: Jeżeli rozładowanego pojazdu nadal nie można uruchomić, sprawdź, czy kabel rozruchowy jest prawidłowo podłączony, a następnie naładuj akumulator;

Krok 4: Po uruchomieniu silnika w rozładowanym pojeździe odłącz przewody rozruchowe w odwrotnej kolejności niż przy podłączaniu (najpierw przewód ujemny, potem przewód dodatni).

Uwaga: Rozruch awaryjny jest stosowany wyłącznie w modelach z akumulatorem konwencjonalnym (12 V).

⚠ UWAGA

- Jeśli akumulator często rozładowuje się, należy jak najszybciej udać się do autoryzowanego serwisu w celu sprawdzenia i naprawy.
- Ujemnego bieguna akumulatora pojazdu ratowniczego nie należy podłączać bezpośrednio do ujemnego bieguna akumulatora rozładowanego pojazdu.
- Nie uruchamiaj samochodu za pomocą kabli rozruchowych, jeśli nie masz pewności, że napięcie akumulatora wymagane do rozruchu za pomocą kabli rozruchowych wynosi 12–13 V.
- Podczas podłączania i odłączania przewodów rozruchowych należy uważać, aby nie zaplątały się one w wentylator, pasek itp.
- Upewnij się, że kable rozruchowe są prawidłowo podłączone i zachowaj odpowiednią odległość między zaciskami, aby zapobiec ich stykaniu się ze sobą lub z innymi metalowymi częściami pojazdu.
- Przed wyłączeniem zasilania lub zamknięciem pojazdu należy upewnić się, że wszystkie urządzenia elektryczne w pojeździe są wyłączone, aby zapobiec niemożności normalnego uruchomienia pojazdu z powodu utraty zasilania z akumulatora.

⚠ OSTRZEŻENIE

- Należy używać wskazanych kabli rozruchowych.
- Nie palić tytoniu, nie używać zapalek, zapalniczek ani nie zbliżać się do akumulatora z otwartym ogniem.
- Jeśli nie masz pewności, jak postępować zgodnie z tą procedurą, zdecydowanie zalecamy skorzystanie z pomocy profesjonalnego serwisanta lub autoryzowanej stacji obsługi.

Wymiana akumulatora

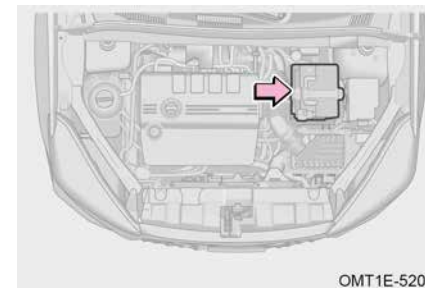

Krok 1: Wyłącz zasilanie pojazdu;

Krok 2: Otwórz maskę;

Krok 3: Odłącz przewód od ujemnego (-) zacisku akumulatora;

Krok 4: Odłącz przewód od dodatniego (+) zacisku akumulatora;

Krok 5: Wymij uchwyt akumulatora i akumulator;

Krok 6: Zainstaluj nowy akumulator o takich samych parametrach jak używany;

Krok 7: Zainstaluj nowy akumulator prawidłowo, wykonując czynności w odwrotnej kolejności niż podczas jego wyjmowania.

Uwaga: Twój pojazd jest wyposażony w akumulator bezobsługowy. Nowy akumulator powinien mieć takie same parametry jak oryginalny podczas wymiany. Zalecamy udanie się do autoryzowanej stacji serwisowej w celu wymiany akumulatora.

OCHRONA ŚRODOWISKA

Akumulator zawiera kwas, który jest trujący i żrący. Postępuj z nim zgodnie z lokalnymi przepisami i postanowieniami dotyczącymi ochrony środowiska.

UWAGA

Podczas wyjmowania akumulatora należy zachować ostrożność, aby metalowe narzędzie nie zetknęło się z obydwooma zaciskami akumulatora ani nie dotknęło jednocześnie zacisku dodatniego (+) akumulatora i obudowy.

OSTRZEŻENIE

- Nie pozostawiaj akumulatora w miejscu dostępnym dla dzieci.
- Nie palić tytoniu, nie używać zapalek, zapałniczek ani nie zbliżać się do akumulatora z otwartym ogniem.
- Zawsze zakładaj rękawice i okulary ochronne podczas pracy, ponieważ akumulator zawiera kwas, który jest trujący i żrący. Nie obciążaj akumulatora.
- Jeśli kwas rozleje się na skórę lub ubranie, płyn należy natychmiast zneutralizować wodą alkaliczną (np. mydłem), a następnie spłukać czystą wodą. W razie potrzeby należy natychmiast zwrócić się o pomoc lekarską.
- Zespół akumulatora 48 V (jeśli jest w wyposażeniu) znajduje się pod dywanikiem bagażnika. Wyjmowanie i wymiana powinny być wykonywane przez personel posprzedażowy. W przypadku usterki należy skontaktować się z autoryzowaną stacją serwisową w celu sprawdzenia i naprawy tak szybko, jak to możliwe.

Jeśli nie można normalnie uruchomić pojazdu

Jeśli nie możesz normalnie uruchomić pojazdu, najpierw upewnij się, czy wykonałeś prawidłową procedurę rozruchu i sprawdź, czy w zbiorniku jest wystarczająca ilość paliwa.

■ Prędkość rozrusznika jest zbyt niska, ale pojazdu nie można uruchomić normalnie
Krok 1: Sprawdź, czy zaciski akumulatora są dobrze dokręcone i czyste;

Krok 2: Włącz światła przednie. Jeśli światło jest słabe, oznacza to, że akumulator jest rozładowany. Spróbuj uruchomić silnik za pomocą kabli rozruchowych;

Krok 3: Spróbuj ponownie uruchomić silnik. Jeżeli nadal nie można go uruchomić normalnie, skontaktuj się natychmiast z autoryzowaną stacją serwisową w celu sprawdzenia i naprawy.

■ Prędkość rozrusznika jest normalna, ale pojazd nie może normalnie uruchomić się

Krok 1: Wyłącz pojazd lub przełącz go w tryb ACC i spróbuj ponownie uruchomić silnik;

Krok 2: Jeśli nadal nie można uruchomić silnika normalnie, może to spowodować nadmiar paliwa w cylindrze z powodu wielokrotnego uruchamiania. Wyłącz zasilanie pojazdu, spróbuj ponownie uruchomić silnik po kilku minutach;

Krok 3: Spróbuj ponownie uruchomić silnik. Jeżeli nadal nie można go uruchomić normalnie, skontaktuj się natychmiast z autoryzowaną stacją serwisową w celu sprawdzenia i naprawy.

UWAGA

- Aby uniknąć uszkodzenia rozrusznika, rozruch nie powinien trwać dłużej niż 15 sekund za każdym razem.
- Jeżeli występują trudności z uruchomieniem pojazdu lub pojazd często gaśnie, należy jak najszybciej udać się do autoryzowanej stacji obsługi w celu sprawdzenia i dokonania naprawy.

6-3. Holowanie

Hak holowniczy (jeśli jest w wyposażeniu)

Podczas holowania przyczepy należy używać odpowiedniego haka holowniczego. Zaleca się używanie oryginalnego haka holowniczego. Aby zapewnić płynne holowanie, należy używać oryginalnego otworu wywierconego przez producenta pojazdu. Aby uzyskać więcej informacji, należy skonsultować się z profesjonalnym personelem konserwacyjnym.

Punkt mocowania haka holowniczego

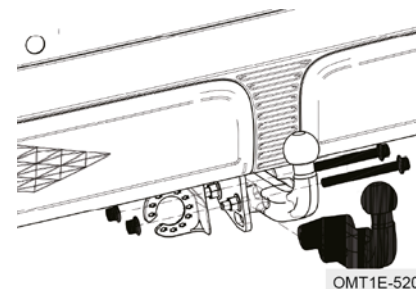

Obciążenie pionowe: maksymalnie 75 kg

ZAPOZNAĆ SIĘ

Podczas holowania nie należy używać następujących systemów bezpieczeństwa (mogą one automatycznie wyłączyć się w przypadku użycia oryginalnego haka holowniczego):

- System monitorowania martwego pola (BSM)
- System ostrzegania o ruchu poprzecznym z tyłu pojazdu (RCTA)
- System wspomaganie parkowania (tył)

Szczegółowe informacje dotyczące procesu instalacji można uzyskać w autoryzowanym serwisie.

Hak holowniczy może być używany, gdy pojazd ciągnie inny, który nie nadaje się do jazdy na drodze.

⚠ UWAGA

Maksymalnie technicznie dopuszczalne pionowe obciążenie dyszla przyczepy na zaczepie urządzenia holowniczego wynosi 75 kg. Może być używane wyłącznie do pionowego obciążenia jako uchwyt na rowery oraz dodatkowy schowek na bagaż. Nie może być używane do celów holowniczych, w związku z czym firma nie ponosi odpowiedzialności za inne konsekwencje, takie jak obniżona wydajność pojazdu.

⚠ OSTRZEŻENIE

Podczas holowania należy używać oryginalnego haka holowniczego. Nie należy próbować używać innych typów haków holowniczych.

Pojazd holowniczy

Holowanie musi być zgodne z przepisami stanowymi/prowincjonalnymi i lokalnymi dotyczącymi holowania.

Przed holowaniem pojazdu zwolnij hamulec postojowy (szczegóły dotyczące awaryjnego zwalniania hamulca postojowego znajdują się w rozdziale „Układ hamulcowy”) i przesun dźwignię zmiany biegów w położenie N.

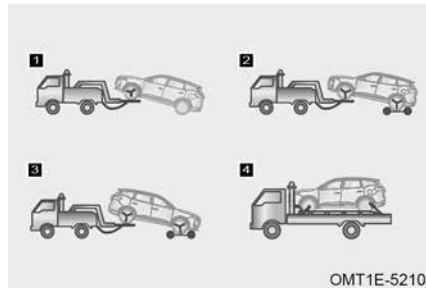
Prawidłowe metody holowania

1 W przypadku pojazdów z napędem na przednie koła: Holować za pomocą podnośnika od przodu i mocno zabezpieczyć pojazd.

2 W przypadku pojazdów z napędem na przednie koła, z napędem na tylne koła i z napędem na cztery koła: Podczas holowania za pomocą podnośnika kół od przodu należy użyć wózka holowniczego pod tylnymi kołami i mocno zabezpieczyć pojazd.

3 W przypadku pojazdów z napędem na przednie koła, z napędem na tylne koła i z napędem na cztery koła: Podczas holowania za pomocą podnośnika kół od tyłu należy użyć wózka holowniczego pod przednimi kołami i mocno zabezpieczyć pojazd.

4 W przypadku pojazdów z napędem na przednie koła, z napędem na tylne koła i z napędem na cztery koła: Podczas holowania za pomocą samochodu ciężarowego z platformą należy mocno zabezpieczyć pojazd.

⚠ UWAGA

- W przypadku pojazdów z napędem na cztery koła zaleca się stosowanie samochodu ciężarowego z platformą.
- Jeśli koła lub oś pojazdu są uszkodzone, należy użyć samochodu ciężarowego z platformą.
- Upewnij się, że między kołami niepodniesionymi a podłożem jest odpowiedni odstęp. W przeciwnym razie zderzak i podwozie holowanego pojazdu zostaną uszkodzone podczas holowania.

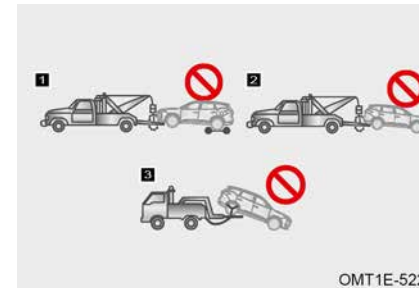
Niewłaściwe metody holowania

1 Holowanie za pomocą zawiesia samochodowego z przodu pojazdu.

2 Holowanie należy wykonywać za pomocą zawiesia samochodowego z tyłu pojazdu, podczas gdy przednie koła znajdują się na ziemi.

3 Holowanie odbywa się za pomocą podnośnika kół umieszczonego z tyłu pojazdu, podczas gdy przednie koła znajdują się na ziemi.

⚠ UWAGA

Aby uniknąć uszkodzenia nadwozia, nie należy holować pojazdu przy użyciu podnośnika.

Holowanie awaryjne

Jeśli ciężarówka z platformą nie jest dostępna podczas holowania, pojazd może zostać tymczasowo odholowany za pomocą haka holowniczego. Należy to robić tylko na utwardzonej drodze na krótkich dystansach przy niskiej prędkości.

Podczas korzystania z haka holowniczego kierowca musi znajdować się w holowanym pojeździe, aby móc obsługiwać kierownicę i pedał hamulca. Koła pojazdu, układ napędowy, oś, układ kierowniczy i układ hamulcowy muszą być w dobrym stanie.

Przed rozpoczęciem holowania awaryjnego zwolnij hamulec postojowy (informacje na temat awaryjnego zwalniania hamulca postojowego znajdują się w części „Układ hamulcowy”), przesun dźwignię zmiany biegów w położenie N i przełącz zasilanie pojazdu w tryb ACC/ON.

⚠ UWAGA

- Nie należy wykonywać holowania awaryjnego przez dłuższy czas.
- Nigdy nie holuj pojazdu cięższego od tego pojazdu, w przeciwnym razie pojazd może ulec uszkodzeniu.
- Przymocuj linę holowniczą, łańcuch lub dźwignię do oczka holowniczego pojazdu.
- Obaj kierowcy muszą znać procedurę holowania, w przeciwnym razie nie będą mogli wykonywać prac holowniczych.
- Holuj pojazd tak prosto, jak to możliwe. Nie holuj pojazdu z boku, aby uniknąć uszkodzenia pojazdu.
- Jeśli silnik nie zostanie uruchomiony, układ wspomagania nie będzie działał, dlatego hamowanie i kierowanie będzie trudniejsze niż zwykle. Należy zachować ostrożność.
- W przypadku holowania modeli A/T, zdecydowanie zalecamy skorzystanie z pomocy profesjonalnego serwisanta lub autoryzowanej stacji obsługi.
- Jeżeli holowany pojazd nadal nie może ruszyć, nie należy na siłę kontynuować holowania, aby uniknąć wtórnych uszkodzeń pojazdu. Zdecydowanie zalecamy skorzystanie z pomocy profesjonalnego serwisanta lub autoryzowanej stacji obsługi.

⚠ OSTRZEŻENIE

- Aby uniknąć obrażeń ciała, osoby inne niż kierowca powinny trzymać się z daleka od pojazdu podczas holowania.
- Podczas holowania pojazdu należy unikać nagłego ruszania lub nieregularnych manewrów podczas jazdy, ponieważ mogłoby to spowodować nadmierne obciążenie zaczepu holowniczego, linki, łańcucha lub dźwigni. Zaczep holowniczy, linka, łańcuch lub dźwignia mogą pęknąć i spowodować uszkodzenie pojazdu lub poważne obrażenia ciała.

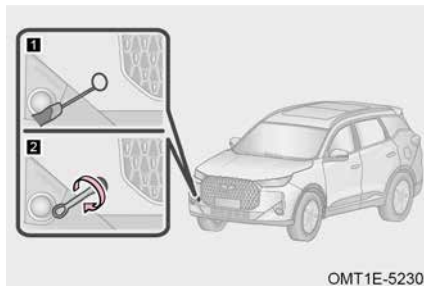
Montaż zaczepu holowniczego**Przedni zaczep holowniczy**

Krok 1: Za pomocą płaskiego śrubokręta z końcówką owiniętą taśmą zdejmij osłonę przedniego otworu holowniczego;

Krok 2: Zamontuj zaczep holowniczy w otworze oczka zgodnie z ruchem wskazówek zegara. Następnie mocno dokręć go kluczem do śrub kół.

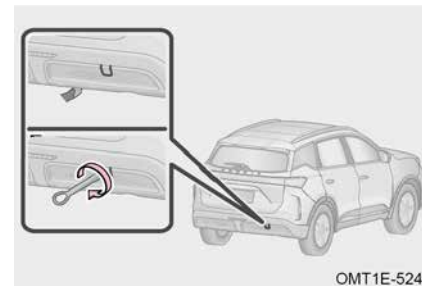
Zaczep holowniczy tylny

Krok 1: Za pomocą płaskiego śrubokręta z końcówką owiniętą taśmą zdejmij osłonę tylnego otworu holowniczego;

Krok 2: Zamontuj Zaczep holowniczy tylny w otworze oczka zgodnie z ruchem wskazówek zegara. Następnie mocno dokręć go kluczem do śrub kół.

⚠ UWAGA

- Używaj tylko określonego zaczepu holowniczego. W przeciwnym razie pojazd może zostać uszkodzony.
- Podczas holowania należy prowadzić pojazd powoli i płynnie. Uderzenie spowodowane nadmiernym napięciem może uszkodzić pojazd.
- Linkę holowniczą lub drążek holowniczy można zamontować tylko wtedy, gdy zamontowano już ucho holownicze.

⚠ OSTRZEŻENIE

Upewnij się, że zaczep holowniczy jest bezpiecznie zamontowany. W przeciwnym razie zaczep holowniczy może się poluzować podczas holowania, co może spowodować wypadek, w wyniku którego nastąpi śmierć lub poważne obrażenia.

6-4. Bezpiecznik**Skrzynka bezpieczników**

Bezpieczniki służą do ochrony podzespołów i obwodów elektrycznych, aby uniknąć zwarcia lub przeciążenia. Jeśli bezpiecznik się przepali, chronione podzespoły i systemy nie będą działać prawidłowo.

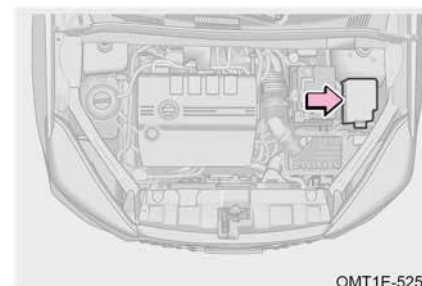
Skrzynka bezpieczników w przednim przedziale

Krok 1: Wyłącz zasilanie pojazdu;

Krok 2: Odłącz kabel od ujemnego zacisku akumulatora;

Krok 3: Zdejmij pokrywę przedniej skrzynki bezpieczników, aby sprawdzić lub wymienić bezpiecznik.

Skrzynka bezpieczników i przekaźników na desce rozdzielczej

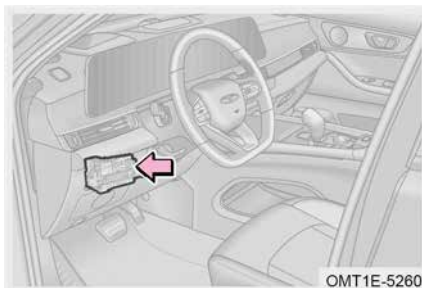

OMT1E-5260

- Krok 1: Wyłącz zasilanie pojazdu;
 Krok 2: Odłącz kabel od ujemnego zacisku akumulatora;
 Krok 3: Zdejmij lewą dolną osłonę deski rozdzielczej, aby sprawdzić lub wymienić bezpiecznik.

ZAPOZNAĆ SIĘ

- Sprawdź podejrzane bezpieczniki zgodnie z układem skrzynki bezpieczników i przekaźników.
- Skrzynka bezpieczników musi być czysta, należy ją chronić przed wilgocią podczas otwierania, gdyż może ona uszkodzić układ elektryczny.
- Aby zapobiec uszkodzeniu pojazdu, zachowaj ostrożność podczas zdejmowania/ instalowania dolnej lewej osłony deski rozdzielczej. W razie potrzeby udaj się do autoryzowanej stacji serwisowej.

Sprawdzanie bezpiecznika

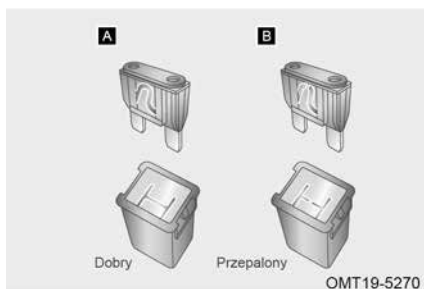

Dobry

Przepalony

OMT19-5270

- A** Dobry bezpiecznik.
B Przepalony bezpiecznik.

ZAPOZNAĆ SIĘ

Jeśli bezpieczniki są przepalone, należy je wymienić.

Wymiana bezpiecznika

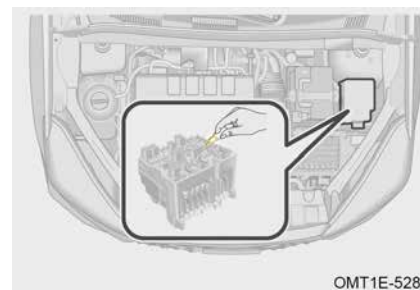

OMT1E-5280

- Krok 1: Wyłącz zasilanie pojazdu;
 Krok 2: Sprawdź bezpieczniki zgodnie z układem skrzynki bezpieczników i przekaźników;
 Krok 3: Wyciągnij podejrzany bezpiecznik za pomocą narzędzia do wyjmowania bezpieczników;
 Krok 4: Sprawdź, czy bezpiecznik jest przepalony. Jeśli nie masz pewności, czy bezpiecznik jest przepalony, wymień podejrzany bezpiecznik na zapasowy o takim samym natężeniu prądu. Natężenie prądu możesz sprawdzić na schemacie wewnątrz pokrywy skrzynki bezpieczników.

UWAGA

- Nie wolno modyfikować żadnych bezpieczników ani skrzynek bezpiecznikowych.
- Zainstaluj tylko bezpiecznik o takim samym natężeniu prądu, jak używany. Nigdy nie wymieniaj bezpiecznika na przewód, nawet jako tymczasową wymianę. W przeciwnym razie może to spowodować poważne uszkodzenie urządzeń elektrycznych, a nawet pożar.

7-1. Naprawa i konserwacja		Sprawdzanie chłodnicy i skraplacza	252
Naprawa i konserwacja	246	Sprawdź pasek napędowy ..	252
Autoryzowana Stacja Serwisowa jest do Państwa dyspozycji	246	Rotacja opon	255
Kontrola bezpieczeństwa ...	247	Sprawdź baterię	255
7-2. Normalna konserwacja		Sprawdzanie filtra klimatyzacji	255
Normalna konserwacja	248	Sprawdzanie płynu do spryskiwaczy	255
Sprawdzanie poziomu oleju	249	Sprawdzanie wycieraczek ..	256
Sprawdzanie poziomu płynu przekładniowego	250	7-3. Regularna konserwacja	
Sprawdzanie poziomu płynu hamulcowego	250	Harmonogram konserwacji	258
Sprawdzanie poziomu płynu chłodzącego	251	Dane techniczne	264

7-1. Naprawa i konserwacja

Naprawa i konserwacja

Wyróżnia się dwa rodzaje napraw i konserwacji: standardową konserwację, którą mogą wykonywać klienci; oraz planową konserwację, przegląd i naprawę, którą musi wykonać autoryzowana stacja serwisowa.

Aby uzyskać szczegółowe informacje na temat regularnej konserwacji, kontroli i metod napraw, zapoznaj się z sekcją „Regularne konserwacje” w tej sekcji; Regularne konserwacje mogą być pomocne w znajdowaniu i eliminowaniu potencjalnych zagrożeń na czas, aby zapobiec awariom. Planowe konserwacje pojazdu są niezbędne. Należy ściśle przestrzegać harmonogramu konserwacji z „Instrukcji obsługi”, aby wykonywać konserwację, zapewniając, że pojazd zachowuje najlepszą wydajność i dobre warunki pracy, skutecznie wydłużając tym samym okres eksploatacji pojazdu.

Proszę używać zalecanego płynu, w przeciwnym razie pojazd może ulec uszkodzeniu.

Autoryzowana Stacja Serwisowa jest do Państwa dyspozycji

Autoryzowana stacja obsługi

Tylko części i materiały OEM mogą wydłużyć żywotność Twojego pojazdu. Dostarczamy części OEM tylko do autoryzowanych stacji serwisowych na całym świecie. Dlatego można używać tylko części OEM z autoryzowanych stacji serwisowych.

Autoryzowana stacja serwisowa oferuje profesjonalną obsługę. W przypadku serwisu pojazdu pamiętaj, że autoryzowana stacja serwisowa najlepiej zna Twój pojazd i dysponuje profesjonalnymi technikami oraz częściami OEM, aby wykonać zadanie na najwyższym poziomie.

 OCHRONA ŚRODOWISKA

Zużyty olej silnikowy, płyn hamulcowy, płyn chłodzący, płyn wspomagania układu kierowniczego (jeśli jest w wyposażeniu), akumulatory i opony należy utylizować wyłącznie za pośrednictwem wykwalifikowanych firm zajmujących się utylizacją odpadów lub po konsultacji z producentami. Nie należy wyrzucać ich razem z odpadami domowymi ani wylewać do komunalnego systemu kanalizacyjnego.

Umowy serwisowe

Kiedy udasz się do autoryzowanej stacji serwisowej w celu wykonania serwisu pojazdu, upewnij się, że masz przy sobie wszystkie wymagane dokumenty. Nie wszystkie prace, które mają zostać wykonane, są objęte gwarancją. Aby uzyskać szczegółowe informacje o wydatkach, skonsultuj się z doradcą serwisowym. Prowadź rejestr serwisowy pojazdu. Zazwyczaj rejestr ten może zawierać informacje do późniejszego rozwiązywania problemów.

Przygotuj arkusz listy obejmujący usterki pojazdu i określone elementy serwisowe. Jeśli miałeś wypadek lub jakkolwiek serwisowany element nie jest uwzględniony w dokumentacji serwisowej, poinformuj o tym swojego doradcę serwisowego.

Jeśli wymieniasz wiele pozycji serwisowych i musisz odebrać pojazd tego samego dnia, skontaktuj się ze swoim doradcą, aby ustalić kolejność pozycji według priorytetu.

Kontrola bezpieczeństwa

Lepiej jest wykonać kontrolę bezpieczeństwa przed rozpoczęciem jazdy pojazdem, co może poprawić bezpieczeństwo jazdy i pozwolić cieszyć się przyjemnością z jazdy.

Codziennie sprawdzanie
Sprawdź, czy powierzchnia lakieru nie jest porysowana, klosz lampy nie jest uszkodzony, nadwozie nie jest przechylone, czy śruby kół nie są poluzowane lub nie zostały pominięte, czy nie ma wycieku wody/oleju z podwozia, czy drzwi/maska/tylne drzwi/szyba nie są uszkodzone.
Sprawdź, czy poziom oleju silnikowego, poziom płynu hamulcowego, poziom płynu chłodzącego, poziom płynu wspomagania układu kierowniczego (jeśli jest w wyposażeniu) i poziom płynu do spryskiwaczy jest prawidłowy.
Sprawdź ciśnienie i stan zimnych opon (zużycie, pęcznienie, pęknięcia starzeniowe, uszkodzenia mechaniczne itp.). Sprawdź również koło zapasowe.
Sprawdź, czy klamry pasów bezpieczeństwa są bezpiecznie zapięte. Upewnij się, że pasy nie są zużyte lub postrzępione.
Sprawdź, czy światła świecą się prawidłowo.
Sprawdź, czy wskazania miernika są prawidłowe.

Miesięczny przegląd
Wyczyść powierzchnię pojazdu, wewnętrzną stronę maski (kurz na powierzchni chłodnicy i skraplacza oraz resztki oleju na korpusie silnika), wnętrze pojazdu i bagażnik.
Sprawdź, czy nie ma wycieków z podzespołów, rur, węży i zbiorników; Sprawdź, czy akumulator i kable nie są skorodowane lub poluzowane; Sprawdź, czy obwody nie są uszkodzone, poluzowane lub odłączone; Sprawdź, czy nie doszło do wycieku wody/oleju z podwozia.
Sprawdź, czy klimatyzacja działa prawidłowo.
Sprawdź, czy hamulec postojowy działa prawidłowo.
Sprawdź, czy masz zapasowe bezpieczniki i narzędzia (takie jak podnośnik, klucz do śrub kół itp.).

 OCHRONA ŚRODOWISKA

Zużyty olej silnikowy, płyn hamulcowy, płyn chłodniczy, akumulatory i opony mogą być utylizowane wyłącznie przez wykwalifikowane agencje utylizacji odpadów lub konsultowane z producentami wspierającymi w celu ich utylizacji. Nie wolno ich wyrzucać wraz z odpadami domowymi ani odprowadzać do publicznego systemu kanalizacyjnego.

7-2. Normalna konserwacja

Normalna konserwacja

Jeśli wykonujesz czynności konserwacyjne samodzielnie, koniecznie postępuj zgodnie z prawidłowymi procedurami konserwacyjnymi podanymi w tej sekcji.

W tej sekcji wymieniono tylko proste instrukcje dotyczące konserwacji, które mogą być wykonywane przez klientów. Istnieje jednak wiele elementów, które muszą być konserwowane przez wykwalifikowanych techników przy użyciu specjalnych narzędzi.

UWAGA

- Przed zamknięciem maski sprawdź, czy w kabinie nie pozostały narzędzia, materiały itp.
- Nie należy jeździć pojazdem z wyjętym filtrem powietrza, gdyż może to spowodować nadmierne zużycie silnika.
- Prawidłowo dolej płynu do odpowiedniego poziomu. Jeśli płyn rozchlapie się na karoserii pojazdu, natychmiast zmyj go wilgotną szmatką, unikając uszkodzenia lakierowanej powierzchni.

OSTRZEŻENIE

- Jeśli silnik jest bardzo gorący, nie otwieraj korka zbiornika płynu chłodzącego, aby uniknąć poparzeń.
- Gdy silnik pracuje, trzymaj ręce, odzież i narzędzia z dala od pasków napędowych silnika i wentylatora chłodzącego.
- Nie pal w pobliżu wlewu paliwa lub akumulatora, gdyż może to spowodować iskrzenie lub powstanie otwartego ognia, co może doprowadzić do pożaru.
- W elektronicznym układzie zapłonowym występuje wysokie napięcie. Nie dotykaj tych elementów, gdy silnik pracuje lub gdy zasilanie pojazdu jest włączone.
- W pojeździe, który właśnie się zatrzymał, silnik, chłodnica, kolektor wydechowy i głowica cylindra będą bardzo gorące, więc nigdy ich nie dotykaj. Nie dopuść, aby części ubrania (np. pasek, apaszka, krawat) dostały się do wentylatora i spowodowały obrażenia ciała, ponieważ wentylator chłodzący może automatycznie uruchomić się i pracować w dowolnym momencie.

Sprawdzanie poziomu oleju

Sprawdzanie oleju silnikowego

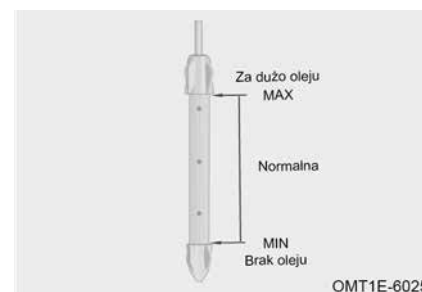
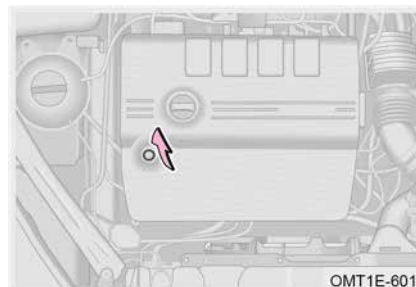

Dodawanie oleju silnikowego

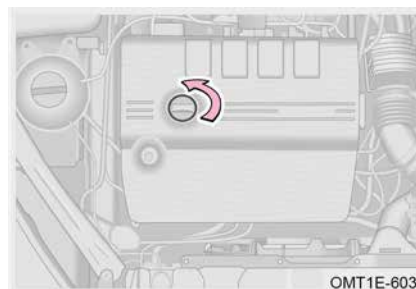

Gdy silnik zgaśnie i ostygnie, sprawdź poziom oleju za pomocą bagnetu.

Krok 1: Rozgrzej silnik, a następnie zatrzymaj pojazd na równym podłożu. Odczekaj około 5 minut po wyłączeniu silnika;

Krok 2: Otwórz maskę, wyjmij bagnet i wytrzyj go czystą szmatką;

Krok 3: Wsuń bagnet do końca równomiernie i powoli;

Krok 4: Pozostaw pojazd w takim stanie na około 3 sekundy, ponownie wyciągnij bagnet i sprawdź, czy poziom oleju jest prawidłowy.

Podłóż szmatkę pod bagnet, aby zapobiec rozlaniu oleju na silnik lub nadwozie pojazdu.

Nie sprawdzaj poziomu oleju natychmiast po rozgrzaniu silnika i odczekaj, aż olej powróci do dolnej części silnika.

Krok 1: Aby otworzyć korek wlewu oleju silnikowego, należy go przekręcić w kierunku przeciwnym do ruchu wskazówek zegara;

Krok 2: Za pomocą lejka kilkakrotnie dolej niewielką ilość oleju silnikowego i ponownie sprawdź poziom oleju za pomocą bagnetu;

Krok 3: Gdy poziom oleju znajdzie się we właściwym zakresie, należy dokręcić korek wlewu oleju silnikowego, przekręcając go zgodnie z ruchem wskazówek zegara.

OCHRONA ŚRODOWISKA

Nie wyrzucaj zużytego oleju silnikowego i filtra do śmieci domowych i kanalizacji lub na ziemię. W przeciwnym razie spowoduje to poważne zanieczyszczenie środowiska. Prosimy o utylizację zgodnie z lokalnymi przepisami dotyczącymi ochrony środowiska.

UWAGA

- Nie należy wlewać zbyt dużej ilości oleju, gdyż może to spowodować uszkodzenie silnika.
- Można używać wyłącznie zalecanego oleju silnikowego. W przeciwnym razie wszelkie bezpośrednie lub pośrednie straty poniesione są na własne ryzyko klienta.
- Jeżeli podczas tankowania olej przypadkowo wyleje się na powierzchnię silnika, należy wyczyścić rozlany olej płótnem i innymi narzędziami przed dokręceniem korka wlewu oleju silnikowego.
- Korka wlewu oleju silnikowego nie można po zdjęciu założyć odwrotnie, aby zapobiec błędnej ocenie sytuacji spowodowanej cofaniem się oleju, a także by zapobiec przelaniu się oleju przepływającego przez pierścień uszczelniający po ponownym zamontowaniu, co dawałoby iluzję wycieku oleju z korka wlewu oleju silnikowego.

Sprawdzanie poziomu płynu przekładniowego

Sprawdzanie, uzupełnianie i wymiana płynu przekładniowego powinny być wykonywane przez profesjonalistów. Należy udać się do autoryzowanej stacji serwisowej.

Sprawdzanie poziomu płynu hamulcowego

OMT1E-6040

Poziom płynu hamulcowego powinien znajdować się pomiędzy znakami „MIN” i „MAX”. Jeśli poziom jest na poziomie lub poniżej znaku „MIN”, należy dolać płynu hamulcowego.

UWAGA

- Ponieważ płyn hamulcowy ma dużą chłonność wody, nie należy pozostawiać korka zbiornika płynu hamulcowego otwartego przez dłuższy czas.
- Można używać wyłącznie zalecanego płynu hamulcowego. W przeciwnym razie wszelkie bezpośrednie lub pośrednie straty są na własne ryzyko klienta.
- Jeżeli płyn hamulcowy rozprysknie się na lakierowanej powierzchni nadwozia, należy usunąć go wilgotną gąbką lub zmyć wodą, aby uniknąć korozji części lub lakierowanej powierzchni.

OSTRZEŻENIE

Nigdy nie dopuść do kontaktu płynu hamulcowego ze skórą lub oczami. Jeśli płyn hamulcowy dostanie się do oczu lub na skórę, natychmiast przepłucz to miejsce dużą ilością wody. W razie potrzeby natychmiast zasięgnij pomocy medycznej.

Sprawdzanie poziomu płynu chłodzącego**Sprawdzanie płynu chłodzącego**

OMT1E-6050

Gdy silnik jest zimny, poziom płynu chłodzącego powinien znajdować się pomiędzy znakami „MIN” i

„MAX”. Jeśli poziom jest na poziomie lub poniżej znaku „MIN”, dolej płynu chłodzącego.

Dodawanie środka chłodzącego

Krok 1: Gdy silnik jest zimny, otwórz korek zbiornika płynu chłodzącego i dolej płynu chłodzącego, aż osiągnie on poziom „MAX”.

Krok 2: Uruchom silnik i pozwól mu pracować w normalnej temperaturze. Cały czas obserwuj poziom płynu chłodzącego w zbiorniku. Jeśli poziom spadnie poniżej znaku „MIN”, dolej płynu chłodzącego do odpowiedniego poziomu, aż poziom płynu chłodzącego nie będzie dalej spadał;

Krok 3: Wyłącz silnik i sprawdź, czy poziom płynu chłodzącego jest prawidłowy po ostygnięciu silnika. Jeśli nie, powtórz powyższe czynności, aż poziom będzie normalny;

Krok 4: Załóż korek zbiornika płynu chłodzącego na miejsce.

UWAGA

- Jeżeli poziom płynu chłodzącego spada zbyt szybko, należy sprawdzić, czy w chłodnicy, wężu doprowadzającym wodę i pompie wodnej nie ma wycieków.
- Można używać wyłącznie zalecanego środka chłodzącego. W przeciwnym razie wszelkie bezpośrednie lub pośrednie straty są na własne ryzyko klienta.

OSTRZEŻENIE

- Gdy silnik jest gorący, układ chłodzenia będzie pod wysokim ciśnieniem. W takim przypadku nie otwieraj korka zbiornika płynu chłodzącego, w przeciwnym razie wydostająca się para może spowodować oparzenia.
- Płyn chłodzący jest trujący, dlatego zachowaj szczególną ostrożność, aby nie rozpylić płynu na żadną część pojazdu, ciało ludzkie lub ziemię podczas dodawania płynu chłodzącego. Jeśli płyn chłodzący przypadkowo dostanie się na skórę lub do oczu, przemyj dotknięty obszar dużą ilością wody. W razie potrzeby natychmiast zasięgnij pomocy medycznej.

Sprawdzanie chłodnicy i skraplacza

Po pewnym czasie jazdy pojazdem przednia powierzchnia skraplacza i chłodnicy może zostać zanieczyszczona przez owady, liście i inne przedmioty, co może wpłynąć na działanie klimatyzacji i układu chłodzenia, powodując nieprawidłowe działanie klimatyzacji i przegrzanie układu chłodzenia. Konieczne jest czyszczenie chłodnicy i skraplacza w tym czasie.

Skraplacz: Wyczyść skraplacz, przedmuchiując chłodnicę sprężonym powietrzem od tyłu do przodu, gdy silnik jest wyłączony i stygnie.

Chłodnica: Zaleca się czyszczenie powierzchni chłodnicy co roku. Po wyłączeniu silnika i jego ostygnięciu użyj sprężonego powietrza lub wody, aby wyczyścić żebra chłodnicy i zdmuchnąć owady, liście itp. Ciśnienie powietrza i wody nie powinno przekraczać 150 kPa. W przeciwnym razie żebra chłodnicy mogą zostać uszkodzone.

UWAGA

- Materiał, z którego wykonane są żebra chłodnicy, charakteryzuje się dobrą przewodnością cieplną, co pozwala na chłodzenie płynu chłodzącego. Nie należy szcztokować żeber, ponieważ może to spowodować ich uszkodzenie, co wpłynie na efekt chłodzenia.
- Nie spryskuj chłodnicy wodą, gdy silnik jest gorący, w przeciwnym razie wytworzona para o wysokiej temperaturze może spowodować obrażenia ciała. Wyczyść chłodnicę, gdy silnik jest wyłączony i stygnie.

Sprawdź pasek napędowy

Pasek napędowy po pewnym czasie użytkowania ulega rozciągnięciu, a jeśli nie jest wystarczająco naciągnięty, może to spowodować uszkodzenie pojazdu, dlatego konieczne jest regularne sprawdzanie naciągu paska.

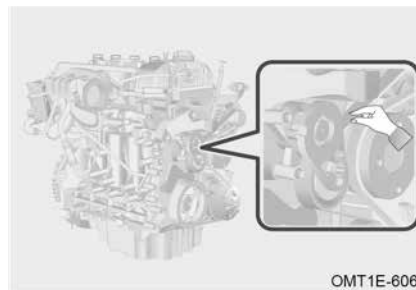

- Krok 1: Wyłącz zasilanie pojazdu;
 Krok 2: Przekręć pasek palcami, aby sprawdzić kąt obrotu paska;
 Krok 3: Jeżeli kąt obrotu przekracza 90°, należy udać się do autoryzowanego serwisu w celu sprawdzenia i naprawy.

OSTRZEŻENIE

Podczas sprawdzania napięcia paska napędowego wyłącz silnik i pozwól mu ostygnąć, aby mieć pewność, że pasek silnika nie porusza się.

Sprawdzanie opon

Sprawdź bieżnik opony pod kątem śladu zużycia. Gdy zużycie bieżnika osiągnie swój limit, bieżnik będzie w tej samej płaszczyźnie co pas zużycia. Jeśli wystąpi taki stan, oznacza to, że wydajność i bezpieczeństwo opony poważnie się pogarszają i konieczna jest wymiana.

OCHRONA ŚRODOWISKA

Nigdy nie wyrzucaj zużytej opony nieostrożnie. Należy obchodzić się z nią zgodnie z lokalnymi przepisami dotyczącymi ochrony środowiska.

- Przestrzegaj następujących środków ostrożności. Nieprzestrzeganie ich może doprowadzić do wypadku skutkującego śmiercią lub poważnymi obrażeniami.
 1. Nie należy używać opon, które były używane w innym pojeździe.
 2. Nie należy mieszać opon o znacząco różnym stopniu zużycia bieżnika.
 3. Nie używaj opon, jeśli nie wiesz, jak były wcześniej użytkowane.
 4. Nie mieszaj opon różnych producentów, modeli i o różnych wzorach bieżnika.
 5. Nie należy mieszać opon o różnej konstrukcji (np. opon radialnych, diagonalnych z opasaniem lub opon diagonalnych).
 6. Na prędkościomierz ma wpływ rozmiar opony. Jeśli rozmiar opony (średnica) różni się od oryginalnej, nie będzie on pokazywał dokładnej prędkości i może to spowodować wypadek, a straty spowodowane takim wypadkiem nie są objęte gwarancją.

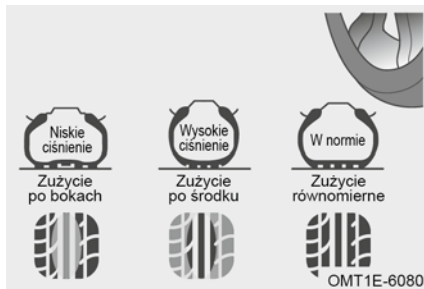

Nieprawidłowe ciśnienie powietrza w oponach prowadzi do nadmiernego zużycia paliwa, skraca żywotność opon i zmniejsza stabilność pojazdu. Dlatego należy prowadzić pojazd z prawidłowym ciśnieniem w oponach (informacje na temat ciśnienia powietrza w oponach można znaleźć na etykiecie ciśnienia w oponach na słupku B po stronie kierowcy). Gdy ciśnienie powietrza w zimnych oponach jest wyższe od określonej wartości lub gdy stosowane jest ekonomiczne ciśnienie w oponach, komfort jazdy odpowiednio się zmniejszy. Dostosuj je do swoich potrzeb.

- Upewnij się, że utrzymujesz prawidłowe ciśnienie powietrza w oponach. W przeciwnym razie mogą wystąpić następujące warunki, które mogą spowodować śmierć lub poważne obrażenia

1. Nadmierne zużycie.
2. Złe prowadzenie.
3. Nierównomierne zużycie.
4. Słabe uszczelnienie stopki opony.
5. Odkształcenie koła lub oddzielenie się opony.
6. Możliwość wybuchu opony na skutek przegrzania.
7. Większe prawdopodobieństwo uszkodzenia opon z powodu złego stanu drogi.

⚠ UWAGA

- Jest rzeczą normalną, że ciśnienie w oponach wzrasta po pewnym czasie jazdy.
- Jeśli oponę należy często pompować, należy jak najszybciej udać się do autoryzowanej stacji serwisowej w celu sprawdzenia i naprawy.
- Jeśli opona często przecieka lub nie można jej odpowiednio naprawić z powodu przecięcia lub innych uszkodzeń, należy ją wymienić.
- Użyj miernika ciśnienia w oponach, aby sprawdzić ciśnienie w zimnych oponach. Wizualna kontrola opony może spowodować niedokładne oszacowanie ciśnienia w oponach.
- Jeśli podczas jazdy dojdzie do wycieku powietrza, nie kontynuuj jazdy. Nawet krótka jazda może uszkodzić oponę w sposób uniemożliwiający naprawę.
- Upewnij się, że prawidłowo zamontujesz kapturki zaworów opon. W przeciwnym razie brud może dostać się do rdzenia zaworu i spowodować zablokowanie. Jeśli kapturki zostaną zgubione, zamontuj nowe tak szybko, jak to możliwe.

Rotacja opon

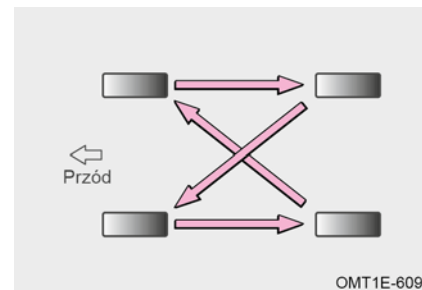

Aby wyrównać zużycie opon i wydłużyć ich żywotność, zalecamy rotację czterech opon co 10 000 km (najlepszy zakres regulacji to 5000–7000 km). Cykl rotacji opon może się różnić w zależności od nawyków kierowcy podczas jazdy i stanu nawierzchni drogi.

📖 ZAPOZNAĆ SIĘ

Przekładanie opon powinno być wykonywane przez profesjonalistów. Prosimy udać się do autoryzowanej stacji serwisowej.

Sprawdź baterię

Akumulator konwencjonalny (12 V): Sprawdź i upewnij się, że zaciski akumulatora nie są skorodowane, a połączenia nie są luźne, nie ma pęknięć zewnętrznych ani poluzowanych zacisków mocujących.

Sprawdzanie filtra klimatyzacji

Filtr klimatyzacji może zapobiegać przedostawaniu się kurzu z zewnątrz do wnętrza pojazdu przez wyloty klimatyzacji podczas długiej jazdy, a po dłuższym użytkowaniu może zostać zablokowany. Jeśli wydajność klimatyzacji znacznie spadnie, sprawdź filtr i wymień go w razie potrzeby.

📖 ZAPOZNAĆ SIĘ

- Wymianę filtra klimatyzacji należy powierzać fachowcom. Prosimy udać się do autoryzowanej stacji serwisowej.
- Używanie klimatyzatora z usuniętym filtrem może skutkować pogorszeniem właściwości pyłoszczelnych, co wpłynie na wydajność klimatyzacji.
- Niektóre modele klimatyzacji mogą zapewniać ochronę N95, w zależności od pojazdu.

Sprawdzanie płynu do spryskiwaczy

Jeśli z dysz spryskiwaczy nie wydostaje się płyn do spryskiwaczy, zatrzymaj spryskiwacze i sprawdź, czy konieczne jest dolanie płynu do spryskiwaczy. Jeśli po dolaniu płynu do spryskiwaczy nie działa on prawidłowo, skontaktuj się z autoryzowaną stacją serwisową w celu przeprowadzenia inspekcji i naprawy.

⚠ UWAGA

- Nigdy nie dodawaj środka zapobiegającego zamarzaniu do płynu do spryskiwaczy, ponieważ może on uszkodzić lakierowaną powierzchnię nadwozia.
- Nie używaj wody jako płynu do spryskiwaczy, gdy temperatura jest poniżej zera. W przeciwnym razie woda zamarznie, powodując uszkodzenie pralki.
- Pojemność zbiornika płynu do spryskiwaczy wynosi 4,5 l. Gdy poziom płynu do spryskiwaczy jest niski, może włączyć się alarm (jeśli jest w wyposażeniu); prosimy zapoznać się z danymi dotyczącymi konkretnego pojazdu.

Sprawdzanie wycieraczek

Sprawdź szorstkość pióra wycieraczki, przesuając je po krawędzi palcem. Pióro wycieraczki nie będzie działać skutecznie, jeśli będzie zbyt szorstkie.

⚠ UWAGA

- Nie używaj wycieraczek do usuwania szronu i lodu z przedniej szyby.
- Jeśli na przedniej szybie znajdują się wżery powstałe wskutek uderzenia żwiru, prosimy o ich szybkie wyczyszczenie.
- Zimą przed użyciem wycieraczek należy upewnić się, że nie przymarzły one do szyby, aby uniknąć uszkodzenia piór wycieraczek.
- Masło, silikon i paliwo mogą powodować nieprawidłowe działanie piór wycieraczek, dlatego zaleca się czyszczenie piór wycieraczek płynem do spryskiwaczy.
- Podczas podnoszenia piór w celu konserwacji należy prawidłowo podnieść środkowe złącze piór. W przypadku niektórych modeli wymagane jest przejście w tryb konserwacyjny (szczegóły znajdują się w części „System wycieraczek”).

Konserwacja wycieraczek

1. Podczas mycia pojazdu nie należy używać strumienia wody pod wysokim ciśnieniem do bezpośredniego mycia piór wycieraczek, ponieważ może to spowodować ich odkształcenie.
2. Aby zapobiec tworzeniu się osadów, zaleca się regularne czyszczenie piór wycieraczek płynem do mycia szyb raz w tygodniu.
3. Ze względów bezpieczeństwa zaleca się wymianę piór wycieraczek 1–2 razy do roku. Pióra wycieraczek można nabyć w autoryzowanym serwisie.
4. Po umyciu pojazdu w myjni automatycznej ołtucz przednią szybę i pióra czystą wodą, co pozwoli usunąć pozostałą warstwę wosku.
5. Nie używaj wycieraczek, gdy szyba jest sucha. Może to spowodować zarysowanie szkła, co może skutkować trwałym uszkodzeniem wycieraczek.
6. Nie czyść przedniej szyby paliwem, zmywaczem do paznokci, rozcieńczalnikiem do farb ani żadnymi podobnymi płynami, gdyż mogą one uszkodzić pióra wycieraczek.

7. Unikaj stosowania środka do powlekania szkła i środka hydrofobowego na przedniej i tylnej szybie. Warstwa hydrofobowa będzie powoli odpadać po użyciu, co spowoduje nierównomierne tarcie szyby przedniej i nienormalny hałas wycieraczek.
8. Jeśli powierzchnia przedniej szyby jest zmrożona lub zamarznięta, lub jeśli na powierzchni przedniej szyby znajduje się sucha gleba, owady, naklejki lub inne stałe cząstki, wyczyść je na czas wilgotną szmatką. Nie używaj suchej szmatki ani nie usuwaj ich bezpośrednio za pomocą piór wycieraczek, w przeciwnym razie uszkodzi to szkło i pióra wycieraczek.

Korzystanie z wycieraczek

1. Nie należy poruszać ramieniem wycieraczki ręcznie, gdyż może to spowodować uszkodzenie wycieraczki.
2. Jeśli na wycieraczce znajduje się śnieg, liście, gałęzie lub inne objekty, należy je oczyścić przed uruchomieniem wycieraczek.
3. Płyn do spryskiwaczy należy uzupełniać na bieżąco, używając płynu do spryskiwaczy określonego w niniejszej instrukcji, nie należy zastępować go wodą z kranu.
4. W zimne dni zawsze sprawdzaj, czy pióra wycieraczek nie zamarzły na szybie przed użyciem. Jeśli zamarzły na szybie, zawsze rozmroź je przed użyciem. Użyj urządzenia do ogrzewania i wentylacji klimatyzacji, aby się rozgrzać. Nie wylewaj gorącej wody bezpośrednio na pióra, w przeciwnym razie szyba przednia może pęknąć lub pióra wycieraczek mogą się zdeformować.

7-3. Regularna konserwacja

Harmonogram konserwacji

Harmonogram konserwacji zawiera listę czynności konserwacyjnych pojazdu, które należy wykonać. Należy udać się do autoryzowanej stacji obsługi w celu wykonania przeglądu zgodnie z przebiegiem podanym w harmonogramie przeglądów.

Dla obszaru ogólnego okres między przeglądami wynosi 15 000 km lub 12 miesięcy (w zależności od tego, co nastąpi wcześniej) po wykonaniu pierwszego przeglądu.

I: Sprawdzić, wyregulować, wyczyścić lub wymienić w razie potrzeby. R: Wymienić.

Pozycja konserwacji	Miesiące	12	24	36	48	60	72	84	96	108	120
	km x 1000	15	30	45	60	75	90	105	120	135	150
Kontrolki i komunikaty na zestawie wskaźników	I	I	I	I	I	I	I	I	I	I	I
System wideo i rozrywki	I	I	I	I	I	I	I	I	I	I	I
Kontrola testerem diagnostycznym wszystkich modułów	I	I	I	I	I	I	I	I	I	I	I
Kondycja piór wycieraczek przednich	I	I	I	I	I	I	I	I	I	I	I
Kondycja pióra wycieraczki tylnej	I	I	I	I	I	I	I	I	I	I	I
Działanie wycieraczek	I	I	I	I	I	I	I	I	I	I	I
Działanie ogrzewania, klimatyzacji i wentylacji wnętrza	I	I	I	I	I	I	I	I	I	I	I
Filtr przeciwpylkowy	R	R	R	R	R	R	R	R	R	R	R
Płyn chłodzący	I	R	I	R	I	R	I	R	I	R	I
Poziom płynu chłodzącego i temp. zamarzania	I	I	I	I	I	I	I	I	I	I	I
Płyn hamulcowy	I	R	I	R	I	R	I	R	I	R	I
Poziom płynu hamulcowego	I	I	I	I	I	I	I	I	I	I	I
Zawartość wody w płynie hamulcowym	I	I	I	I	I	I	I	I	I	I	I
Olej silnikowy i filtr oleju	R	R	R	R	R	R	R	R	R	R	R
Poziom oleju silnikowego	I	I	I	I	I	I	I	I	I	I	I
Płyn skrzyni biegów (7DCT)	Wymiana co 60 000 km.										

Pozycja konserwacji	Miesiące	12	24	36	48	60	72	84	96	108	120
	km x 1000	15	30	45	60	75	90	105	120	135	150
Poziom płynu skrzyni biegów (7DCT)	I	I	I	I	I	I	I	I	I	I	I
Płyn do skrzyni rozdzielczej (Borg Warner 4WD)	Wymiana co 160 000 km.										
Tylń most - Płyn do głównej przekładni (Borg Warner 4WD)	Wymiana co 160 000 km.										
Tylń most - Płyn do przenoszenia momentu obrotowego (Borg Warner 4WD)					R					R	
Filtr paliwa	Zewnętrzny filtr paliwa: wymiana co 30 000 km Wewnętrzny filtr paliwa: Zintegrowana pompa paliwa jest bezobsługowa z wyjątkiem awarii.										
Napięcie akumulatora	I	I	I	I	I	I	I	I	I	I	I
Zawieszenie i amortyzatory – luzy, wycieki	I	I	I	I	I	I	I	I	I	I	I
Półosie napędowe i osłony przegubów	I	I	I	I	I	I	I	I	I	I	I
Dokręcenie śrub podwozia i zawieszenia	I	I	I	I	I	I	I	I	I	I	I
Układ kierowniczy – luzy, stuki, osłony	I	I	I	I	I	I	I	I	I	I	I
Stan ogumienia, wysokość bieżnika	I	I	I	I	I	I	I	I	I	I	I
Ciśnienie w oponach	I	I	I	I	I	I	I	I	I	I	I
Ciśnienie powietrza w kole zapasowym	I	I	I	I	I	I	I	I	I	I	I
Dokręcenie kół	I	I	I	I	I	I	I	I	I	I	I
Świece zapłonowe	I	R	I	R	I	R	I	R	I	R	I
Stan tarcz hamulcowych	I	I	I	I	I	I	I	I	I	I	I
Stan okładzin hamulcowych	I	I	I	I	I	I	I	I	I	I	I
Filtr powietrza	R	R	R	R	R	R	R	R	R	R	R
Pasek napędowy akcesoriów	I	I	I	I	I	I	I	I	I	I	I

Pozycja konserwacji	Miesiące	12	24	36	48	60	72	84	96	108	120
	km x 1000	15	30	45	60	75	90	105	120	135	150
Silnik, miska olejowa silnika i korek spustowy – wycieki, zapocenia											
Skrzynia biegów, korpus obudowy – wycieki, zapocenia											
Stan rurek i węży (np. układu kierowniczego, hamulcowego, paliwowego itp.) i wiązek przewodów											
Filtr węglowy par paliwa (jeśli jest w wyposażeniu)	Wymiana co 3 lata lub 60 000 km (w zależności od tego, co nastąpi wcześniej).										
Łańcuch rozrządu	Bezobsługowy z wyjątkiem przyczyny awarii.										
Akumulator	Bezobsługowy z wyjątkiem przyczyny awarii.										
Przepustnica	Sugerowane czyszczenie co 15 000 km.										
Gumowy przewód oparów paliwa	Zaleca się wymianę co 10 lat lub 500 000 km (w zależności od tego, co nastąpi wcześniej).										
Wąż tankowania zbiornika paliwa	<p>Zaleca się wymianę co 5 lat lub co 200 000 km w przypadku produktów wykonanych ze zwykłej gumy (takich jak NBR+PVC/CSM itp.) (w zależności od tego, co nastąpi wcześniej).</p> <p>Zaleca się wymianę co 10 lat lub co 500 000 km w przypadku produktów wykonanych z gumy fluorowej (w zależności od tego, co nastąpi wcześniej).</p> <p>Zaleca się wymianę powyższych węży w odpowiednim czasie, co może spowodować wadę działania, taką jak pęknięcie.</p>										
*: Zaleca się kontakt z autoryzowaną stacją obsługi w celu uzyskania ważnego harmonogramu przeglądów dla danego pojazdu.											

 ZAPOZNAĆ SIĘ

- Częstotliwość planowych przeglądów i usług konserwacyjnych w tabeli jest minimalna. Jednak może być konieczne, aby były wykonywane częściej w zależności od warunków drogowych, pogody, warunków atmosferycznych i użytkowania pojazdu. Warunki te mogą się różnić w zależności od kraju. Dlatego w Twoim kraju mogą obowiązywać specjalne wymagania. Zalecamy, abyś zwrócił się do autoryzowanej stacji obsługi o rzeczywisty harmonogram konserwacji stosowany w Twoim pojeździe.
- W przypadku obszarów specjalnych mogą obowiązywać specjalne specyfikacje konserwacji. Zalecamy, aby zwrócić się do autoryzowanej stacji obsługi o informacje na temat rzeczywistych specyfikacji konserwacji zastosowanych do Twojego pojazdu.

 UWAGA

- Olej silnikowy i filtr oleju należy wymieniać częściej, jeśli pojazd jest eksploatowany w trudnych warunkach wymienionych w poniższych przykładach*.
- Należy go sprawdzać co 5000 km lub co 6 miesięcy (w zależności od tego, co nastąpi wcześniej), jeśli pojazd jest eksploatowany w trudnych warunkach wymienionych w poniższych przykładach*.
- Środek smarny należy wymieniać co 5000 km lub co 6 miesięcy (w zależności od tego, co nastąpi wcześniej), jeśli pojazd jest użytkowany w następujących obszarach:
 - Obszary o wysokiej wilgotności.
 - Obszary górskie.
 - Ekstremalnie zimne i gorące obszary.
 - Jazda po nierównych drogach (wyboistych, żwirowych, zaśnieżonych itp.) przez długi czas.
 - Jazda po górskich drogach, pod górę/w dół przez długi czas.
 - Częsta jazda na krótkich przebiegach.
 - W wielu przypadkach jazda w wysokiej temperaturze (powyżej 32°C), na drogach miejskich o dużym natężeniu ruchu.
 - Gdy jest używany jako samochód policyjny, taksówka, pojazd biznesowy, z przyczepą itp.

 UWAGA

- Filtr powietrza i filtr klimatyzacji należy wymieniać częściej, jeśli pojazd jest eksploatowany w trudnych warunkach wymienionych w poniższych przykładach*.
- *Przykłady trudnych warunków jazdy:
- Jazda w bardzo niskich i wysokich temperaturach (dotyczy tylko oleju silnikowego, poziomu oleju silnikowego, układu kierowniczego i zawieszenia).
 - Częsta jazda na krótkich przebiegach (dotyczy tylko oleju silnikowego, poziomu oleju silnikowego, klocków i tarcz hamulcowych/ osłon przedniej i tylnej osi oraz części przegubu półosi, okładzin i bębnow hamulcowych).
 - Jazda po zakurzonych drogach (dotyczy tylko elementu filtra powietrza, klocków i tarcz hamulcowych/osłon przedniej i tylnej osi oraz części przegubu półosi, okładzin i bębnow hamulcowych, elementu filtra powietrza układu klimatyzacji).
 - Jazda po nierównych i/lub błotnistych drogach (dotyczy tylko klocków i tarcz hamulcowych/osłon przedniej i tylnej osi oraz części przegubu półosi, okładzin i bębnow hamulcowych, wkładu filtra powietrza do układu klimatyzacji).
 - Jazda w miejscach, w których używana jest sól drogowa lub inne materiały powodujące korozję (dotyczy tylko układu paliwowego, przewodów i połączeń, klocków i tarcz hamulcowych/osłon przedniej i tylnej osi oraz części przegubu półosi, okładzin i bębnow hamulcowych, przewodów hamulcowych oraz działania układu hamulca postojowego i roboczego, układu kierowniczego i zawieszenia).
 - W obszarach przybrzeżnych (dotyczy tylko układu paliwowego, przewodów i połączeń, klocków i tarcz hamulcowych/osłon przedniej i tylnej osi oraz części przegubu półosi, okładzin i bębnow hamulcowych, przewodów hamulcowych oraz działania układu hamulca postojowego i roboczego, układu kierowniczego i zawieszenia).

Dane techniczne

Nazwa płynu	Specyfikacja	Konserwacja posprzedażna
Płyn przekładniowy (730DHB/DHC)	Sinopec DCTF-GS	4,25 ± 0,2 litra
Płyn chłodzący (SQRF4J16F/SQRF4J16C)	Kwas organiczny Technologia (OAT)	7,5 litra
Płyn transferowy (ZF Friedrichshafen AG 4WD)	Castrol SAF PD	0,4 ± 0,02 litra
Płyn transferowy (Fu Zhen 4WD)	FUCHS TITAN EG 3202	0,335 ~ 0,38 litra *
Płyn transferowy (GKN 4WD)	Olej Castrol 75W-90	0,43 ± 0,03 litra
Płyn transferowy (Borg Warner 4WD)	Sinopec olej przekładniowy o długim okresie eksploatacji do pojazdów SAE80W-90	0,31 ± 0,03 litra
Płyn do tylnej przekładni głównej (ZF Friedrichshafen AG 4WD)	SAF CARBON MOD	0,6 ± 0,02 litra
Płyn do przekładni głównej tylnej (Fu Zhen 4WD)	Castrol SAF CARBON MOD	0,55 ± 0,05 litra
Płyn do przekładni głównej tylnej (GKN 4WD)	Castrol BOT799	1 ± 0,03 litra
Płyn do przekładni głównej tylnej (Borg Warner 4WD)	Sinopec olej przekładniowy o długim okresie eksploatacji do pojazdów SAE80W-90	0,44 ± 0,03 litra
Płyn do urządzenia przeniesienia momentu obrotowego tylnego mostu napędowego (BorgWarner4WD)	Castrol HALBOT311	0,63 ± 0,03 litra
Płyn hamulcowy	DOT4	/
Świeca zapłonowa	3707AAG	/

* Gdy stwierdzisz, że nie ma wycieków, uzupełnij olej w skrzyni rozdzielczej pojazdu taką samą ilością, jaka została spuszczona.

Nazwa płynu	Specyfikacja		Obsługa posprzedażna (okres konserwacji ≤ 10 000 km)	Obsługa posprzedażna (okres konserwacji 10 000 –16 500 km)
			4,0 ± 0,2 litra (wymień olej i filtr oleju jednocześnie)	4,5 ± 0,2 litra (wymień olej i filtr oleju jednocześnie)
Olej (200 bar) (SQRF4J16/B)	Temperatura otoczenia ≥ -30°C	SM 5W-30 SN 5W-30 SP 5W-30 SM lub wyższy 0W-30	4,0 ± 0,2 litra (wymień olej i filtr oleju jednocześnie)	4,5 ± 0,2 litra (wymień olej i filtr oleju jednocześnie)
	Temperatura otoczenia < -30°C	SM lub wyższy 0W-30		
Olej (350bar) (SQRF4J16C/D/F)	Temperatura otoczenia ≥ -30°C	SM 5W-30 SN 5W-30 SP 5W-30 SM lub wyższy 0W-30	4,0 ± 0,2 litra (wymień olej i filtr oleju jednocześnie)	4,5 ± 0,2 litra (wymień olej i filtr oleju jednocześnie)
	Temperatura otoczenia < -30°C	SM lub wyższy 0W-30 C5 0W-20		

 UWAGA

- Ilość napełnienia jest równa ilości spuszczonej, jeżeli nie ma wycieku oleju w automatycznej skrzyni biegów. Aby uzyskać szczegółowe informacje, należy udać się do autoryzowanej stacji serwisowej.
- Można używać wyłącznie oryginalnych części i płynów, w przeciwnym razie Twoje prawa do roszczeń będą naruszone.
- W przypadku oleju silnikowego i płynu przekładniowego należy stosować wyłącznie marki i specyfikacje zalecane przez autoryzowaną stację serwisową.
- Powyższa ilość napełnienia jest jedynie informacją. Konkretna ilość napełnienia powinna być oparta na rzeczywistych pomiarach pojazdu.

8-1. Lokalizacja etykiety	Układ paliwowy	273
Numer identyfikacyjny pojazdu (VIN)	Układ zawieszenia	273
Etykieta produktu pojazdu ..	Układ kierowniczy	274
Numer silnika	Układ hamulcowy	274
Okienko mikrofalowe (jeśli jest w wyposażeniu)	Geometria kół	275
8-2. Specyfikacje pojazdu	Koło i opona	275
Wymiary pojazdu	Bateria	276
Typ pojazdu	Specyfikacja żarówki	276
Masa pojazdu	Zakres pomiarowy całkowitego rozmiaru pojazdu z wyjątkiem następujących komponentów	277
Wydajność pojazdu		
Wydajność silnika		

8-1. Lokalizacja etykiety

Numer identyfikacyjny pojazdu (VIN)

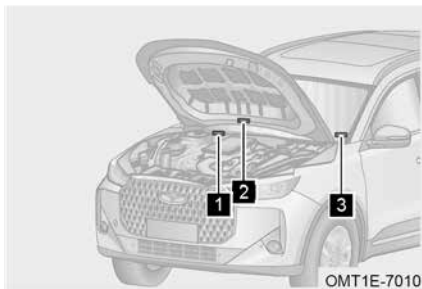

OMT1E-7010

- 1** Numer identyfikacyjny pojazdu (VIN) wygrawerowano w prawym dolnym rogu listwy ociekowej komory silnika.
- 2** Etykieta z numerem identyfikacyjnym pojazdu (VIN) znajduje się na masce, jak pokazano na ilustracji.
- 3** Etykieta z numerem identyfikacyjnym pojazdu (VIN) znajduje się w lewym górnym rogu deski rozdzielczej po stronie kierowcy i można ją zobaczyć z zewnątrz przez przednią szybę.

 UWAGA

Zabrania się zakrywania, malowania, spawania, cięcia, wiercenia lub usuwania numeru identyfikacyjnego pojazdu (VIN) oraz obszarów wokół niego.

Etykieta produktu pojazdu

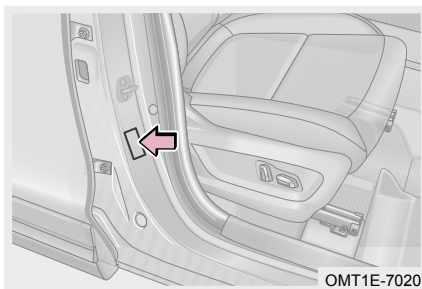

OMT1E-7020

Etykieta produktu pojazdu znajduje się na prawym zewnętrznym panelu, jak pokazano na ilustracji.

Numer silnika

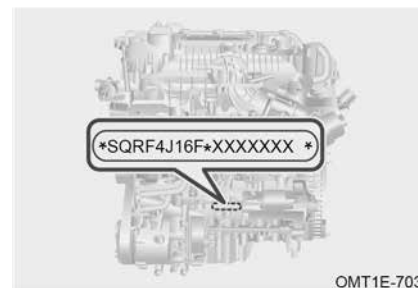

OMT1E-7035

Numer silnika znajduje się na bloku silnika, jak pokazano na ilustracji.

Okienko mikrofalowe (jeśli jest w wyposażeniu)

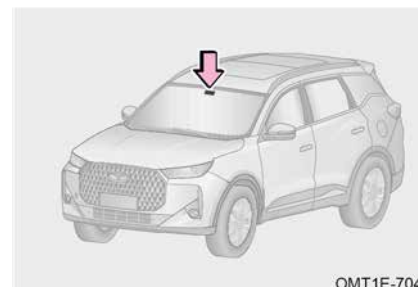

OMT1E-7040

Okienko mikrofalowe znajduje się po prawej stronie z tyłu przedniej szyby, wewnątrz lusterka wstecznego. Służy do bezprzewodowej transmisji sygnału RF i instalacji elektronicznej identyfikacji pojazdu.

 ZAPOZNAĆ SIĘ

Niektóre modele są wyposażone w funkcję elektronicznego poboru opłat (ETC). Aby uzyskać informacje na temat sposobu aktywacji tej funkcji, należy skontaktować się z autoryzowaną stacją serwisową.

8-2. Specyfikacje pojazdu

Wymiary pojazdu

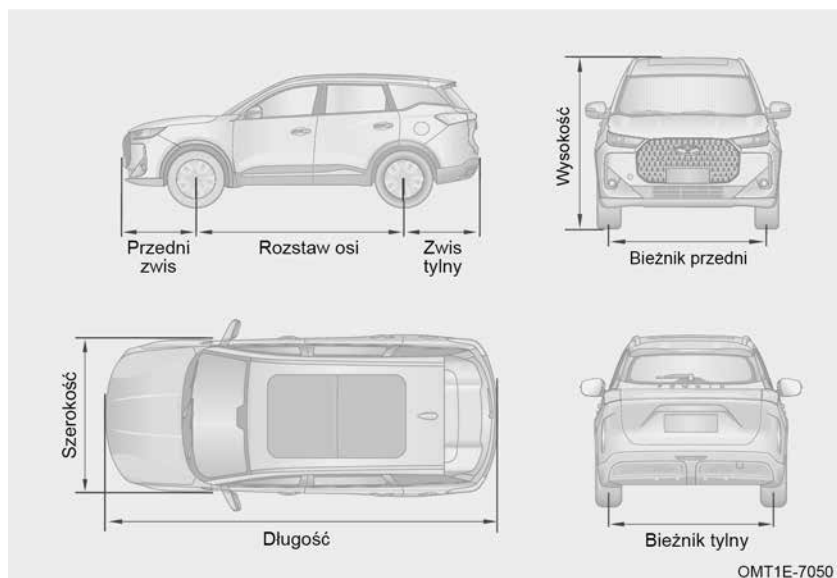

Całkowity rozmiar	Długość (mm)	4513	4558
	Szerokość (mm)	1862	
	Wysokość (mm)	1696	
Rozstaw osi (mm)		2670	
Bieżnik	Przód (mm)	1570	
	Tył (mm)	1570	
Zwis	Przód (mm)	910	930
	Tył (mm)	930	953

Typ pojazdu

Typ pojazdu	4 × 2 / 4 × 4 napęd na przednie koła, przednie koła skrętne, silnik umieszczony poprzecznie z przodu, 2-komorowy, 5-drzwiowy, 5- miejscowy, nadwozie integralne, kierownica po lewej stronie
Model silnika	SQRF4J16C/SQRF4J16F
Typ silnika	Pionowy, 4-cylindrowy, rzędowy, chłodzony cieczą, 4-suwowy, podwójny wałek rozrządu w głowicy, turbodoładowanie, chłodnica międzystopniowa
Typ zasilania paliwem	Wtrysk bezpośredni
Model skrzyni biegów	730DHC/DHB

Masa pojazdu

Model pojazdu		1.6T+2WD	1.6T+AWD
Masa własna pojazdu (kg)		1482	1568
Masa własna osi pojazdu	Oś przednia (kg)	863	893
	Oś tylna (kg)	619	675
Maksymalna waga całkowita producenta (kg)		1887	1967
Maksymalna waga całkowita osi producenta	Oś przednia (kg)	982	1032
	Oś tylna (kg)	905	944
Liczba siedzeń (łącznie z kierowcą) (liczba osób)		5	

⚠ OSTRZEŻENIE

Proszę przestrzegać obciążenia pojazdu określonego w instrukcji obsługi i nie przekraczać dopuszczalnej masy całkowitej. W przeciwnym razie wydajność hamulców i prowadzenia pojazdu może ulec zmianie, co może spowodować obrażenia ciała i wypadek.



Wydajność pojazdu

Model pojazdu		1.6T+2WD	1.6T+AWD
Parametry manewrowe	Minimalny prześwit (mm)	169/153	174/155
	Minimalna średnica skrętu (m)	Skręt w lewo (m)	10,9
		Skręt w prawo (m)	10,97
	Kąt podejścia (°)	20,4/19,8	20,7/20,1
	Kąt zejścia (°)	25,9/20,6	26,9/21,4
Wydajność mocy	Maksymalna prędkość pojazdu (km/h)	185/190/192	
	Maksymalna zdolność pokonywania wzniesień (%)	40	

Wydajność silnika

Model silnika	SQRF4J16C	SQRF4J16F
Średnica otworu cylindra (mm)	77	77
Skok tłoka (mm)	85,8	85,8
Przemieszczenie (ml)	1598	1598
Współczynnik kompresji	9,9:1	9,9:1
Maksymalna moc netto (kW)	136,5 (wysoka moc) 110 (niska moc)	108
Maksymalna prędkość netto (obr./min)	5500	5500
Maksymalny moment obrotowy netto (N·m)	275	275
Maksymalna prędkość momentu obrotowego netto (obr./min)	2000-3800 (niska moc) 2000-4000 (wysoka moc)	1750 - 2750

Układ paliwowy

Rodzaj paliwa	Benzyna bezołowiowa o liczbie oktanowej 95 lub wyższej
	 Benzyna bezołowiowa spełniająca normę EN 228 zawierająca maksymalnie 5% etanolu  Benzyna bezołowiowa spełniająca normę EN 228 zawierająca maksymalnie 10% etanolu
Typ zbiornika paliwa	Zbiornik paliwa z tworzywa sztucznego
Pojemność zbiornika paliwa	51/57 litrów
Pompa paliwa	Elektryczna pompa paliwa

 ZAPOZNAĆ SIĘ

Pojazdy z konwerterami katalitycznymi mogą używać wyłącznie benzyny bezołowiowej. Aby uniknąć wypadku zatankowania niewłaściwego rodzaju paliwa, rura wlewu paliwa przyjmuje konstrukcję wlewu paliwa typu szykowego, a do tankowania można używać wyłącznie standardowego pistoletu do benzyny bezołowiowej.

 UWAGA

- Stosuj wyłącznie zalecane paliwo.
- Stężenie benzyny niższe od wymaganego może spowodować uszkodzenie silnika. Uszkodzenia takie nie są objęte gwarancją.
- Stosowanie benzyny ołowiowej spowoduje utratę skuteczności trójfunkcyjnego konwertera katalitycznego i nieprawidłowe działanie układu wydechowego.
- Jeśli przypadkowo wlejesz benzynę ołowiową do zbiornika oleju i uruchomisz silnik (nawet jeśli wlejesz tylko niewielką ilość), spowoduje to trwałe uszkodzenie katalizatora. Jeśli przypadkowo wlejesz benzynę ołowiową, natychmiast udaj się do autoryzowanej stacji serwisowej w celu sprawdzenia i naprawy.

Układ zawieszenia

Zawieszenie przednie	Zawieszenie niezależne typu Macpherson, wysokość nieregulowana, ze stabilizatorem poprzecznym, sprężyna stożkowa, amortyzator podwójnie regulowany
Zawieszenie tylne	Zawieszenie niezależne typu multi-link, wysokość nieregulowana, ze stabilizatorem poprzecznym, sprężyna stożkowa, amortyzator podwójnie regulowany

Układ kierowniczy

Typ układu kierowniczego ze wspomaganie		Elektryczne doładowanie
Średnica kierownicy (mm)		380
Typ przekładni kierowniczej		Przekładnia kierownicza zębatkowa
Zakres regulacji kierownicy	Góra-dół (°)	± 1,8°
	Przód-tył (mm)	+30,-10

Układ hamulcowy

Hamulec nożny	Koło przednie	Hamulec tarczowy
	Koło tylne	Hamulec tarczowy
Serwo hamulcowe		Wzmacniacz próżniowy
Hamulec postojowy		Elektryczny hamulec postojowy dla kół tylnych
Rozsądny zakres jałowego skoku pedału hamulca		≤25 mm
Rozsądny zakres użytkowania pary ciernej hamulca		Grubość nowej tarczy hamulcowej przedniej: 25 mm, limit użytkowania: 23 mm Grubość nowego materiału ciernego przedniej płytki hamulcowej: 10 mm, limit użytkowania: 2 mm Grubość nowej tylnej tarczy hamulcowej: 10 mm, limit użytkowania: 8 mm Grubość nowego materiału ciernego tylnej płytki hamulcowej: 9 mm, limit użytkowania: 2 mm

⚠ OSTRZEŻENIE

- W przypadku dużego obciążenia płyn hamulcowy należy wymienić jednocześnie z wymianą płytek hamulcowych.
- Podczas dodawania płynu hamulcowego upewnij się, że jest on absolutnie czysty. Jeśli do układu hamulcowego dostanie się brud, może to spowodować utratę wydajności hamowania.

Geometria kół

Koło przednie	Pochylenie przedniego koła	- 25'± 45'
	Kąt kółka sworznia zwrotnicy	4°28'± 60'
	Kąt nachylenia sworznia zwrotnicy	13°43'± 60'
	Zbieżność kół przednich	5'± 5' (jedna strona)
Koło tylne	Odchylenie koła tylnego	-42'± 30'
	Zbieżność kół tylnych	5'± 10' (jedna strona)

Koło i opona

Model opony		225/60R18; 225/55R19; T125/80 D17	
Model obręczy		18x7J*2; 19X7J*2; 17x4T*1	
Ciśnienie pompowania w oponach w stanie zimnym (bez ładunku) (kPa)	Koło przednie	220 ± 10	
	Koło tylne	220 ± 10	
	Koło zapasowe	420*1	300*2
Moment dokręcania śrub kół		M12: 150 ± 12 N·m	
Wymagania dotyczące wyważenia dynamicznego kół dla pojazdów o maksymalnej prędkości konstrukcyjnej powyżej 100 km/h		Dopuszczalna pozostała masa wyważona: Po stronie zacisku bloku wagi ≤8 g, po stronie przylegania bloku wagi ≤10 g	

* 1: Koło zapasowe niepełnowymiarowe.

* 2: Koło zapasowe pełnowymiarowe.

📖 ZAPOZNAĆ SIĘ

Podane w tabeli wartości ciśnienia w oponach dotyczą opon zimnych. Ciśnienie nieznacznie wzrasta, gdy opona jest podgrzewana, ale nie ma potrzeby obniżania ciśnienia.

⚠ UWAGA

- Ciśnienie w oponach należy sprawdzać co najmniej raz w miesiącu. Kontrola ciśnienia w oponach jest szczególnie istotna przy dużej prędkości.
- Aby ułatwić znalezienie odpowiedniej wartości ciśnienia w oponach, na progu drzwi kierowcy znajduje się naklejka samoprzylepna, na której podano określoną wartość ciśnienia w zimnych oponach.

Bateria

Model baterii	12V 70Ah
---------------	----------

Specyfikacja żarówki

Nazwa żarówki	Nominalne źródło światła (Typ/Model)	Porady dotyczące wymiany
Reflektory	LED	Wymienione przez autoryzowaną stację obsługi
Tyłne światło przeciwmgielne	P21W	Wymienione przez autoryzowaną stację obsługi
Światła do jazdy dziennej	LED	Wymienione przez autoryzowaną stację obsługi
Światło pozycyjne przednie	LED	Wymienione przez autoryzowaną stację obsługi
Światło pozycyjne tylne	LED	Wymienione przez autoryzowaną stację obsługi
Światło stopu	P21W	Wymienione przez autoryzowaną stację obsługi
Wysoko zamontowane światło stopu	LED	Wymienione przez autoryzowaną stację obsługi
Światło cofania	W16W	Wymienione przez autoryzowaną stację obsługi
Przedni kierunkowskaz	LED	Wymienione przez autoryzowaną stację obsługi
Boczny kierunkowskaz	LED	Wymienione przez autoryzowaną stację obsługi
Tyłny kierunkowskaz	PY21W	Wymienione przez autoryzowaną stację obsługi
Światło tablicy rejestracyjnej	LED	Wymienione przez autoryzowaną stację obsługi

Zakres pomiarowy całkowitego rozmiaru pojazdu z wyjątkiem następujących komponentów

Komponenty nieuwzględnione w długości pojazdu

Poniższe urządzenia nie posiadają funkcji obciążenia, a ich wymiary są o 50 mm lub mniejsze od przedniej lub tylnej części pojazdu, a promień zaokrąglenia krawędzi i narożnika nie jest mniejszy niż 5 mm:

- Wycieraczka i spryskiwacz
- Identyfikacja zewnętrzna, w tym zarejestrowany znak towarowy, nazwa producenta, pochodzenie, nazwa i typ modelu, emisja spalin silnika, typ skrzyni biegów, typ napędu i inne wyróżniające dane pojazdu
- Urządzenia oświetleniowe i sygnalizacyjne
- Blokada gumowa antykolizyjna i odpowiednik
- Zewnętrzne urządzenie chroniące przed słońcem
- Urządzenie do plombowania celnego i jego zabezpieczenie
- Urządzenie służące do mocowania płachty przeciwdeszczowej i jej zabezpieczenia
- Urządzenie blokujące, zawias, uchwyt, kontroler, przełącznik
- Płyta podnóżka (lub drabina), płyta podnóżka służąca do wchodzenia po pojeździe i uchwyt na szczycie zderzaka, używany do mycia szyb.
- Tylna tabliczka z emblematem z LOGO
- Przyczepa lub urządzenie holownicze zdejmowane
- Rura wydechowa

Elementy nieuwzględnione w szerokości pojazdu

- Urządzenie do pośredniego widzenia
 - Tablica informacyjna przystanku autobusu szkolnego jest nieczynna
- Poniższe urządzenia nie posiadają funkcji obciążenia, a ich jedna strona nie przekracza wymiaru boku pojazdu o więcej niż 50 mm, a promień zaokrąglenia krawędzi i narożnika nie jest mniejszy niż 5 mm:
- Identyfikacja zewnętrzna, w tym zarejestrowany znak towarowy, nazwa producenta, pochodzenie, nazwa i typ modelu, emisja spalin silnika, typ skrzyni biegów, typ napędu i inne wyróżniające dane pojazdu
 - Urządzenia oświetleniowe i sygnalizacyjne
 - Blokada gumowa antykolizyjna i odpowiednik
 - Urządzenie do plombowania celnego i jego zabezpieczenie
 - Urządzenie służące do mocowania płachty przeciwdeszczowej i jej zabezpieczenia
 - Lokalny otwór odpływowy wody: odnosi się do otworu odpływowego wody, który służy do odprowadzania wody deszczowej nad drzwiami kierowcy (lub oknem) i drzwiami pasażera, po obu stronach przedniej szyby.
 - Elastyczna wystająca część systemu odpornego na zachlapanie

- Chowana płyta stopnia, pochyłość wejścia/wyjścia autobusu, platforma podnoszona i odpowiednik znajdujący się w stanie schowanym
- Urządzenie blokujące, zawias, uchwyt, kontroler, przełącznik
- Urządzenie sygnalizujące awarię opony
- Wskaźnik ciśnienia w oponach
- Zdeformowana część ściany opony bezpośrednio nad punktem styku opony z podłożem
- Urządzenie wspomagające cofanie
- Rura wydechowa

Elementy nieuwzględnione w rozmiarze wysokości pojazdu

Miękka część anteny

Urządzenie bez funkcji obciążenia:

- Kanał wlotowy
- Urządzenie do pośredniego widzenia
- Urządzenie pobierające prąd w pojeździe elektrycznym (wraz z urządzeniem mocującym)
- Urządzenie prowadzące powietrze z tyłu pojazdu, które można zdemontować lub złożyć, a jego długość po rozłożeniu i schowaniu nie przekracza odpowiednio 2000 mm i 200 mm
- Tylne burta, pochylenie wjazdu/wyjazdu i równoważne elementy o długości poziomej nieprzekraczającej 300 mm w stanie złożonym
- Drabinka ogonowa

<p>A</p> <p>Adaptacyjny układ sterowania silnikiem 149</p> <p>Aktualizacja lub powiadomienie o zakończeniu świadczenia usług wsparcia cyberbezpieczeństwa .. 23</p> <p>Akumulator 234, 276</p> <p>Automatyczna skrzynia biegów .. 150</p> <p>Automatyczne hamowanie awaryjne System (AEB) / System ostrzegania przed kolizją czołową (FCW) ... 204</p> <p>Automatyczne usuwanie zaparowania (jeśli jest w wyposażeniu) 128</p> <p>Automatyczny system parkowania (Auto Hold) 163</p> <p>Autoryzowana stacja serwisowa jest do Państwa dyspozycji 246</p> <p>Awaryjne otwieranie klapy bagażnika 142</p> <p>Awaryjne utrzymanie pasa ruchu (ELK) (jeśli jest w wyposażeniu) 197</p>	<p>Elektroniczny układ stabilizacji toru jazdy (ESP) 217</p> <p>Elektryczne szyby 98</p> <p>Elektrycznie otwierana klapa bagażnika (jeśli jest na wyposażeniu) 138</p> <p>Elektryczny korek wlewu paliwa .. 142</p> <p>Elektryczny układ hamulca postojowego (EPB) 160</p> <p>Etykieta produktu pojazdu 268</p>
<p>B</p> <p>Bagażnik 134</p> <p>Blokada zabezpieczająca przed dziećmi 96</p>	<p>F</p> <p>Filtr cząstek stałych benzyny (GPF) (jeśli jest w wyposażeniu) 149</p> <p>Funkcja „podążaj za mną” 57</p> <p>Funkcja chłodzenia schowka podłokietnika na konsoli pomocniczej (jeśli jest w wyposażeniu) 128</p> <p>Funkcja kontroli prędkości (SCF) 187</p> <p>Funkcja łatwego dostępu do fotela (jeśli jest w wyposażeniu) 67</p> <p>Funkcja ochrony przed zacięciem dachu przesuwne 104</p> <p>Funkcja ochrony przed zacięciem okna (jeśli jest w wyposażeniu) 100</p> <p>Funkcja pamięci ustawień fotela (jeśli jest w wyposażeniu) 66</p> <p>Funkcja rozpoznawania głosu (jeśli jest w wyposażeniu) 116</p> <p>Funkcja zapachu (jeśli jest w wyposażeniu) 129</p> <p>Funkcja zdalnego sterowania dachem przesuwnym 104</p> <p>Funkcja zdalnego sterowania oknem 99</p>
<p>C</p> <p>Chłodzenie klimatyzacją 126</p>	<p>G</p> <p>Geometria kół 275</p> <p>Gniazdo zasilania 135</p> <p>Górny pas mocujący 76</p>
<p>D</p> <p>Dane techniczne 264</p> <p>Docieranie nowego pojazdu 20</p> <p>Drugi rząd siedzeń 65</p> <p>Działanie wycieraczek 50</p>	
<p>E</p> <p>ECALL (jeśli jest w wyposażeniu) 224</p> <p>Efektywny zasięg 88</p>	

H

Hak holowniczy	237
Hamulec nożny	165
Harmonogram konserwacji	258
Holowanie awaryjne	239

I

Indeks	279
Indeks obrazkowy	2
Instrukcje dotyczące lekkiego zamglawiania	58
Inteligentna aktywna kontrola ograniczenia prędkości	189
Inteligentny asystent świateł drogowych (IHC) (Jeśli jest w wyposażeniu)	58
Inteligentny kluczyk	85
Inteligentny system kontroli prędkości (jeśli jest w wyposażeniu)	188
Inteligentny, szybki system napędu na wszystkie koła (AWD) (jeśli jest w wyposażeniu)	153

J

Jak czytać tę instrukcję	18
Jak oszczędzać paliwo i wydłużyć żywołność pojazdu	21
Jazda po drodze pokrytej lodem i śniegiem	29
Jazda przez wodę	27
Jazda terenowa	26
Jeśli akumulator jest rozładowany	234
Jeśli masz przebitą oponę (Płyn do naprawy opon)	226
Jeśli nie można normalnie uruchomić pojazdu	236
Jeśli złapiesz gumę podczas jazdy (koło zapasowe)	229
Jeżeli temperatura płynu chłodzącego silnika jest wysoka	233

K

Kamizelka odblaskowa	225
Klakson	44
Koło i opona	275
Kontrola bezpieczeństwa	22
Kontrola układu wydechowego	25

L

Lokalizacja pojazdu dla inteligentnego kluczyka (jeśli jest w wyposażeniu)	93
Lusterko wsteczne zewnętrzne	47

Ł

Ładowanie bezprzewodowe (jeśli jest w wyposażeniu)	130
Łańcuchy na opony	30
Łącze telefoniczne (jeśli jest w wyposażeniu)	116

M

Masa pojazdu	271
Menu skrótów	111
Miejsce do przechowywania	132
Montaż systemów zabezpieczających dla dzieci	78
Montaż zaczepu holowniczego ...	240

N

Napinacz pasa bezpieczeństwa (jeśli jest w wyposażeniu)	72
Naprawa i konserwacja	246
Narzędzia zapasowe	225
Nawiewy powietrza. Kontrola przepływu powietrza	127
Normalna konserwacja	248
Normalne uruchamianie i wyłączanie	147
Numer identyfikacyjny pojazdu (VIN)	268

O

Ogrzewanie klimatyzacją	126
Operacja audio	106
Oslony przeciwsłoneczne i lusterka kosmetyczne	136
Ostrzeżenie o opuszczeniu pasa ruchu (LDW)	195
Oświetlenie wewnętrzne	56
Oświetlenie zewnętrzne	53
Otwieranie/zamykanie bagażnika	137
Otwieranie/zamykanie maski	136

P

Panoramiczny dach przesuwny (jeśli jest w wyposażeniu)	101
Panoramiczny system monitorujący (AVM) (jeśli jest w wyposażeniu)	211
Parkowanie	23
Parkowanie na pochyłości	24
Pas bezpieczeństwa	68
Po uruchomieniu silnika	23
Podczas jazdy	23
Podczas jazdy po śliskiej nawierzchni	27
Poduszka powietrzna (SRS)	166
Pojazd holowniczy	238
Powiadomienie o cyberbezpieczeństwie w przypadku złomowania lub odsprzedaży	31
Prawidłowa pozycja siedząca	59
Przed uruchomieniem silnika	22
Przedni port USB	135
Przednie siedzenie	61
Przegląd zestawu wskaźników	34
Przełącznik mechaniczny drzwi	95
Przełącznik START/STOP SILNIKA	146
Przycisk audio	115

R

Regulacja kierownicy	45
Roleta bagażnika (jeśli jest w wyposażeniu)	133
Rotacja opon	255
Rozszerzona funkcja (jeśli jest w wyposażeniu)	221

S

Skrzynka bezpieczników	241
Specyfikacja żarówki	276
Spis treści	9
Sprawdzanie bezpiecznika	242
Sprawdzanie chłodnicy i skraplacza	252
Sprawdzanie filtra klimatyzacji	255
Sprawdzanie opon	253
Sprawdzanie płynu do spryskiwaczy	255
Sprawdzanie poziomu płynu przekładniowego	250
Sprawdzanie poziomu oleju	249
Sprawdzanie poziomu płynu chłodzącego	251
Sprawdzanie poziomu płynu hamulcowego	250
Sprawdzanie wycieraczek	256
Sprawdź baterię	255
Sprawdź pasek napędowy	252
Symbole w instrukcji	19
System adaptacyjnego tempomatu (ACC) (jeśli jest w wyposażeniu)	182
System hamowania podczas ruchu poprzecznego z tyłu (RCTB) (jeśli jest w wyposażeniu)	202
System immobilizera	92
System klimatyzacji	120
System kontroli zjazdu ze wzniesienia (HDC)	192
System monitorowania ciśnienia w oponach	207
System monitorowania kierowcy (DMS)	209

System monitorowania widoku parkingowego (RVC)	210
System ostrzegania o otwartych drzwiach (DOW)	201
System ostrzegania o ruchu poprzecznym z tyłu pojazdu (RCTA)	201
System ostrzegania przed kolizją z tyłu (RCW)	202
System radarowy parkowania (jeśli jest w wyposażeniu)	215
System Stop-Start na biegu jałowym (jeśli jest w wyposażeniu)	177
System wspomagania jazdy w korkach (TJA)/Zintegrowany system wspomagania jazdy (ICA)	190
System wspomagania ograniczenia prędkości (SLA) (jeśli jest w wyposażeniu)	179
System wspomagania utrzymania pasa ruchu (jeśli jest w wyposażeniu)	194
System wykrywania martwego pola (BSD)	199
System wyświetlacza przeziernego (HUD) (jeśli jest w wyposażeniu)	203
Systemy bezpieczeństwa dla dzieci	73

S

Światło awaryjne	224
------------------------	-----

T

Tempomat o stałej prędkości (CCS)	180
Trójkąt ostrzegawczy	225
Tryb jazdy	154
Tylny port USB	136
Typ pojazdu	271

U

Układ hamulcowy	274
Układ kierowniczy	274
Układ paliwowy	273
Układ zapobiegający blokowaniu kół (ABS)	219
Układ zawieszenia	273
Uruchamianie i wyłączenie w sytuacjach awaryjnych	148
Ustawienia audio	107
Uzbrojenie pojazdów	91

W

Wejście bezkluczykowe	89
Wewnętrzne lusterko wsteczne	46
Widok audio	105, 110
Wielokolizyjny układ hamulcowy (MCB)	217
Włączanie i wyłączenie poduszki powietrznej pasażera z przodu (jeśli jest w wyposażeniu)	80
Wskazówki dotyczące jazdy zimą	28
Wskaźnik działania/awarii	38
Wspomaganie podciśnieniowe ...	164
Wydajność pojazdu	272
Wydajność silnika	272
Wymiana bezpiecznika	243
Wymiana pióra wycieraczki	52
Wymiary pojazdu	270

Z

Zagłówek	60
Zakres pomiarowy całkowitego rozmiaru pojazdu	277
Zalecane systemy fotelików dziecięcych	76
Zapobieganie opuszczaniu pasa ruchu (LDP)	196
Zdalne uruchamianie za pomocą inteligentnego kluczyka (jeśli jest w wyposażeniu)	93

