



INSTRUKCJA UŻYTKOWNIKA
TIGGO 7 Super Hybrid

Dziękujemy bardzo za wybranie tego pojazdu.

Aby móc prawidłowo obsługiwać i konserwować swój pojazd, prosimy o dokładne zapoznanie się z niniejszą instrukcją.

Po przeczytaniu proszę zostawić instrukcję w pojeździe do wykorzystania w przyszłości. Proszę zostawić tę instrukcję w pojeździe w momencie odsprzedaży, ponieważ nowy właściciel również będzie musiał przeczytać zawarte w niej informacje.

Wszystkie informacje i specyfikacje zawarte w tym podręczniku są aktualne w momencie druku.

Pamiętaj, że autoryzowana stacja serwisowa najlepiej zna Twój pojazd i ma przeszkolonych fabrycznie techników oraz części OEM, aby zagwarantować Twoje bezpieczeństwo. Nie używaj części lub akcesoriów innych niż OEM do modyfikowania pojazdu. Może to wpłynąć na funkcjonalność, bezpieczeństwo i trwałość Twojego pojazdu.

W zależności od specyfikacji wyposażenia i funkcji niektóre opisy i ilustracje mogą różnić się od tych przedstawionych na Twoim pojeździe.

Wszelkie dane, opisy i ilustracje zawarte w niniejszej instrukcji nie mogą być wykorzystane jako podstawa do roszczeń ubezpieczeniowych.

Zastrzegamy sobie prawo do dokonywania zmian w projekcie i specyfikacji w dowolnym momencie i bez uprzedzenia.

Wszelkie prawa zastrzeżone. Niniejszy dokument nie powinien być powielany ani kopiowany, w całości lub w części, bez pisemnej zgody.

Miłej jazdy!

Numer wersji: T1E24FLPHEVLHDOM25ENTB01

Wydano w lutym 2025 r.

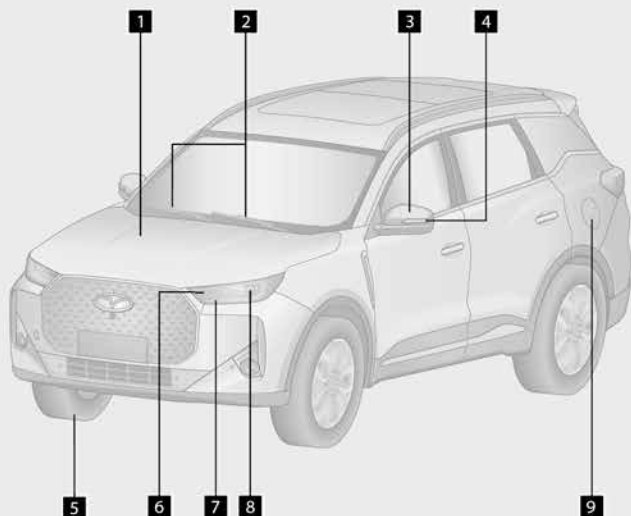

1	Maska	122
2	Przednie pióro wycieraczki	47
3	Zewnętrzne lusterko wsteczne	42
4	Światło kierunkowskazu bocznego	50
5	Opona	247
6	Światło kierunkowskazu	50
7	Światło pozycyjne/światło do jazdy dziennej	48
8	Światła mijania/światła drogowe	49
9	Korek wlewu paliwa	128

Uwaga: W przypadku wszelkich informacji dotyczących wyposażenia należy odnieść się do konkretnego pojazdu.

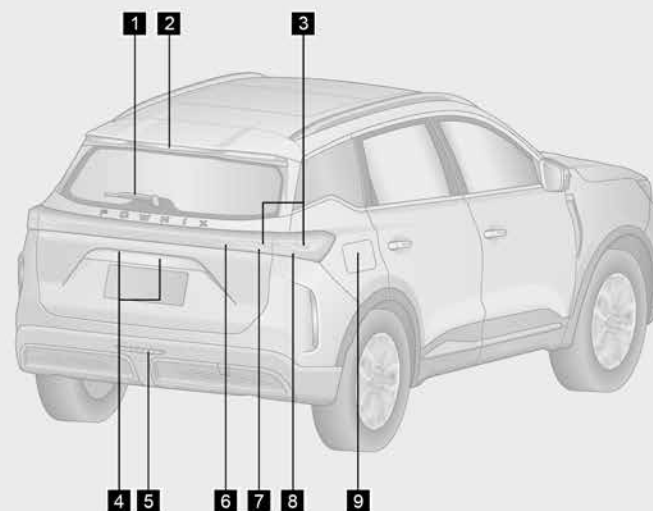

1	Tylne pióro wycieraczki	48
2	Trzecie światło stopu	50
3	Światło pozycyjne	48
4	Oświetlenie tablicy rejestracyjnej	50
5	Tylne światło przeciwmgielne	48
6	Światło cofania	50
7	Światło stopu	50
8	Światło kierunkowskazu	50
9	Oslona portu ładowania	209

Uwaga: W przypadku wszelkich informacji dotyczących wyposażenia należy odnieść się do konkretnego pojazdu.

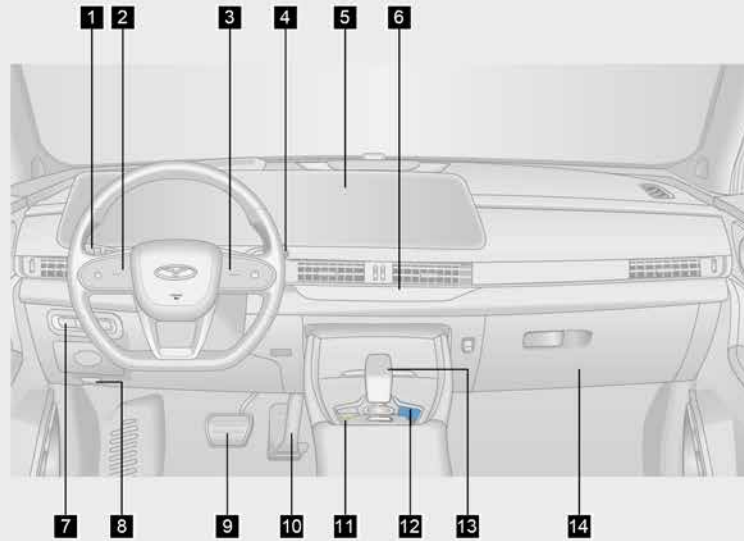

1	Przełącznik zespolony reflektorów	48
2	Przycisk tempomatu	157
3	Przycisk audio	101
4	Przełącznik zespolony wycieraczek	45
5	Podwójny wyświetlacz (zestaw wskaźników)	32
	Podwójny wyświetlacz (system audio)	96
6	Panel klimatyzacji	106
7	Przełącznik HDC	168
	Przełącznik zewnętrzny klapy bagażnika	124
8	Dźwignia otwierania maski	122
9	Pedał hamulca	
10	Pedał przyspieszenia	
11	Światło awaryjne	218
12	Panel sterowania dźwiękiem	96
13	Dźwignia zmiany biegów	135
14	Schówek na rękawiczki	118

Uwaga: W przypadku wszelkich informacji dotyczących wyposażenia należy odnieść się do konkretnego pojazdu.

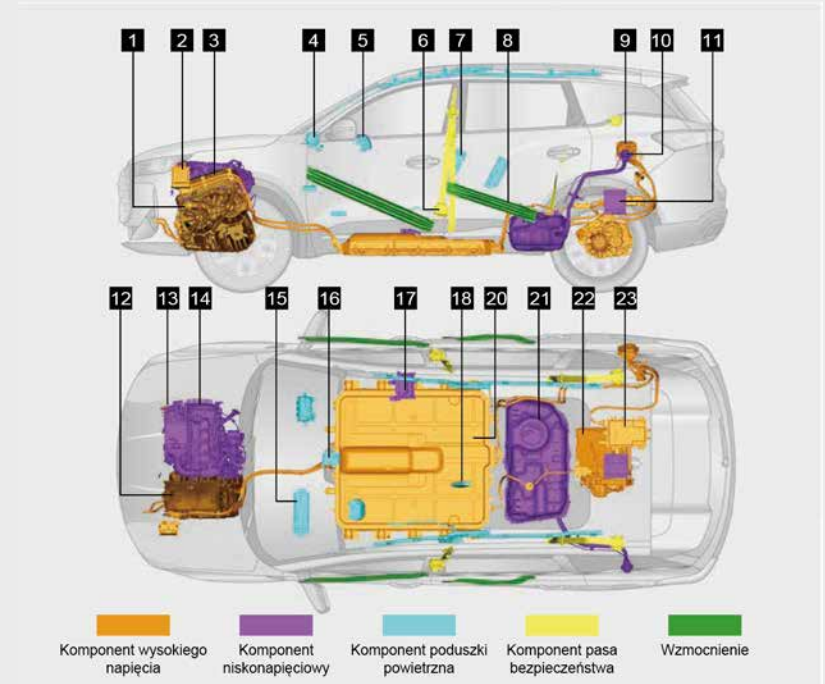

1	Przekładnia hybrydowa	2	Wysokociśnieniowa nagrzewnica	3	Jednostka dystrybucji zasilania wysokiego napięcia
4	Poduszka powietrzna pasażera z przodu	5	Poduszka powietrzna kierowcy	6	Napinacz pasów bezpieczeństwa (jeśli jest w wyposażeniu)
7	Poduszka powietrzna boczna (jeśli jest w wyposażeniu)	8	Płyta ochronna	9	Port ładowania AC/DC
10	Wlew paliwa	11	Akumulator (12 V)	12	Sterownik silnika przedniego
13	Kompresor elektryczny	14	Silnik	15	Poduszka powietrzna chroniąca kolana kierowcy (jeśli jest w wyposażeniu)

16 Moduł poduszki powietrznej	17 Jednostka sterująca pojazdem	18 Centralna poduszka powietrzna (jeśli jest w wyposażeniu)
19 Akumulator zasilający	20 Poduszka powietrzna boczna kurtynowa (jeśli jest w wyposażeniu)	21 Zbiornik paliwa wysokociśnieniowego
22 Silnik napędu tylnego (jeśli jest w wyposażeniu)	23 Zespół ładowarki pokładowej	

1. WSTĘP	
1-1. Jak czytać tę instrukcję	
Jak czytać tę instrukcję	16
Spis treści	16
Indeks obrazkowy	16
Indeks	16
1-2. Symbole w instrukcji	
Symbole w instrukcji	17
1-3. Docieranie nowego pojazdu	
Docieranie nowego pojazdu	18
1-4. Jak oszczędzać paliwo i wydłużyć żywotność pojazdu	
Jak oszczędzać paliwo i wydłużyć żywotność pojazdu	19
1-5. Środki ostrożności przed prowadzeniem pojazdu	
Kontrola bezpieczeństwa	20
Przed uruchomieniem silnika	20
Po uruchomieniu silnika	21
Podczas jazdy	21
Parkowanie	21
Parkowanie na pochyłości ...	22
Kontrola układu wydechowego	23
1-6. Środki ostrożności podczas jazdy terenowej	
Jazda terenowa	24
1-7. Środki ostrożności podczas jazdy w deszczowych warunkach	
Podczas jazdy po śliskiej nawierzchni	25
Jazda przez wodę	25
1-8. Środki ostrożności podczas jazdy zimą	
Wskazówki dotyczące jazdy zimą	26
Jazda po drodze pokrytej lodem i śniegiem	27
Łańcuchy na opony	28
1-9. Powiadomienie o cyberbezpieczeństwie	
Aktualizacja lub powiadomienie o zakończeniu świadczenia usług wsparcia cyberbezpieczeństwa	29
Powiadomienie o cyberbezpieczeństwie w przypadku złomowania lub odsprzedaży	29
2. PRZYGOTOWANIE DO JAZDY	
2-1. Zestaw wskaźników	
Przegląd zestawu wskaźników	32
Regulacja zestawu wskaźników	33
Wskaźnik działania/awarii	33
2-2. Kierownica	
Klakson	40
Podgrzewana kierownica (jeśli jest w wyposażeniu)	40
Regulacja kierownicy	41

2-3. Lusterko wsteczne	Napinacz pasów bezpieczeństwa (jeśli jest w wyposażeniu) 63
Wewnętrzne lusterko wsteczne 41	2-8. Systemy zabezpieczające dla dzieci
Lusterko wsteczne zewnętrzne 42	Systemy bezpieczeństwa dla dzieci 64
2-4. Układ wycieraczek	Zalecane systemy fotelików dziecięcych 66
Działanie wycieraczek 45	Górny pas mocujący 67
Wymiana pióra wycieraczki .. 47	2-5. System oświetlenia
2-5. System oświetlenia	Oświetlenie zewnętrzne 48
Oświetlenie zewnętrzne 48	Oświetlenie wewnętrzne 51
Oświetlenie wewnętrzne 51	Regulacja poziomowania reflektorów 51
Regulacja poziomowania reflektorów 51	Funkcja „follow me home” 52
Funkcja „follow me home” 52	Funkcja inteligentnej lokalizacji pojazdu 52
Funkcja inteligentnej lokalizacji pojazdu 52	Inteligentny asystent świateł drogowych (IHC) 53
Inteligentny asystent świateł drogowych (IHC) 53	Instrukcje dotyczące lekkiego zamgławiania 53
Instrukcje dotyczące lekkiego zamgławiania 53	
2-6. Siedzenia	3. FUNKCJE WEWNĘTRZNE
Prawidłowa postawa siedząca 54	3-1. Informacje o kluczu
Przednie siedzenie 55	Inteligentny kluczyk 77
Siedzenie w drugim rzędzie .. 56	Efektywny zasięg 80
Funkcja ogrzewania/wentylacji foteli (jeśli jest w wyposażeniu) 57	Wejście bezkluczykowe 81
Funkcja pamięci ustawień fotela (jeśli jest w wyposażeniu) 57	Uzbrojenie pojazdu 83
2-7. Pas bezpieczeństwa	System immobilizera 84
Pas bezpieczeństwa 58	Lokalizacja pojazdu dla inteligentnego kluczyka (jeśli jest w wyposażeniu) 85
	Zdalne uruchamianie za pomocą inteligentnego kluczyka (jeśli jest w wyposażeniu) 85
	3-2. Drzwi

Odblokowywanie/blokowanie drzwi 86	Działanie chłodzenia klimatyzacją 112
Przełącznik mechaniczny drzwi 87	Nawiewy powietrza 113
Blokada zabezpieczająca przed dziećmi 88	Ustawienia klimatyzacji 114
3-3. Okna	Funkcja chłodzenia schowka podłokietnika na konsoli pomocniczej (jeśli jest w wyposażeniu) 114
Elektryczne szyby 89	3-7. Funkcja zapachu
Funkcja zdalnego sterowania oknem 91	Funkcja zapachu (jeśli jest w wyposażeniu) 115
Funkcja ochrony przed zacięciem okna (jeśli jest w wyposażeniu) 91	3-8. Ładowanie bezprzewodowe
3-4. Panoramiczny dach	Ładowanie bezprzewodowe (jeśli jest w wyposażeniu) .. 116
Panoramiczny dach przesuwny (jeśli jest w wyposażeniu) 93	3-9. Miejsce do przechowywania
Funkcja zdalnego sterowania dachem przesuwnym 95	Miejsce do przechowywania 118
Funkcja ochrony przed zacięciem dachu przesuwnego 95	Roleta bagażnika (jeśli jest w wyposażeniu) 119
3-5. System audio	Bagażnik 120
Widok audio 96	3-10. Gniazdo zasilania
Menu skrótów 97	Gniazdo zasilania 121
Ustawienia lokalne 97	3-11. Port USB
Ustawienia pojazdu 98	Przedni port USB 121
Przycisk audio 101	Tylny port USB 122
Funkcja rozpoznawania głosu (jeśli jest w wyposażeniu) .. 102	3-12. Osłony przeciwsłoneczne i lusterka kosmetyczne
Łącze telefoniczne (jeśli jest w wyposażeniu) 102	Osłony przeciwsłoneczne i lusterka kosmetyczne 122
3-6. System klimatyzacji	3-13. Maski
System klimatyzacji 106	Otwieranie/zamykanie maski 122
Klimatyzacja/ogrzewanie ... 112	3-14. Kłapa bagażnika

Ręczne otwieranie/zamykanie klapy bagażnika	123	4-5. Poduszka powietrzna (SRS) Poduszka powietrzna (SRS)	144
Elektrycznie otwierana klapa bagażnika (jeśli są w wyposażeniu)	124	5. WSPARCIE KIEROWCY	
Awaryjne otwieranie klapy bagażnika	128	5-1. System ostrzegania o ograniczeniu prędkości (SLA) System wspomagania ograniczenia prędkości (SLA) (jeśli jest w wyposażeniu) ..	155
3-15. Korek wlewu paliwa		5-2. Tempomat (jeśli jest w wyposażeniu) Tempomat o stałej prędkości (CCS) (jeśli jest w wyposażeniu)	155
Elektryczny korek wlewu paliwa	128	System adaptacyjnego tempomatu (ACC) (jeśli jest w wyposażeniu)	157
4. PROWADZENIE POJAZDU		Funkcja kontroli prędkości (SCF) (jeśli jest w wyposażeniu)	162
4-1. Uruchamianie pojazdu		Inteligentny system kontroli prędkości (jeśli jest w wyposażeniu)	163
Przed uruchomieniem pojazdu	132	Aktywne ograniczenie prędkości (jeśli jest w wyposażeniu)	164
Włączanie pojazdu	132	5-3. System wspomagania jazdy w korkach (TJA) / zintegrowany system wspomagania jazdy (ICA) (jeśli jest w wyposażeniu)	
Wyłączanie zasilania pojazdu	133	System wspomagania jazdy w korkach (TJA) / zintegrowany system wspomagania jazdy (ICA)	165
Samodzielna konserwacja silnika	134		
4-2. Skrzynia biegów			
Automatyczna skrzynia biegów	135		
Tryb jazdy	137		
4-3. Układ kierowniczy			
Elektryczny układ wspomagania kierownicy (EPS)	138		
4-4. Układ hamulcowy			
Elektryczny układ hamulca postojowego (EPB)	139		
Automatyczne parkowanie (system Auto Hold)	142		
Hamulec nożny	143		
Opisy działania układu hamulcowego	144		

Inteligentny system unikania (IES) (jeśli jest w wyposażeniu)	167	System wyświetlacza przeziernego (HUD) (jeśli jest w wyposażeniu)	177
5-4. System kontroli zjazdu ze wzniesienia (HDC) System kontroli zjazdu ze wzniesienia (HDC)	167	System przypomnienia o wznowieniu jazdy (DAI) (jeśli jest w wyposażeniu)	179
5-5. System wspomagania utrzymania pasa ruchu System wspomagania utrzymania pasa ruchu (jeśli jest w wyposażeniu)	169	5-8. Automatyczny system hamowania awaryjnego (AEB) / System ostrzegania o zderzeniu czołowym (FCW) (jeśli jest w wyposażeniu) Automatyczny system hamowania awaryjnego (AEB) / System ostrzegania o zderzeniu czołowym (FCW)	179
Ostrzeżenie o opuszczeniu pasa ruchu (LDW)	170	5-9. System monitorowania ciśnienia w oponach (TPMS) System monitorowania ciśnienia w oponach (TPMS)	182
Zapobieganie opuszczaniu pasa ruchu (LDP)	171	5-10. System monitorowania kierowcy (DMS) (jeśli jest w wyposażeniu) System monitorowania kierowcy (DMS)	184
Awaryjne utrzymanie pasa ruchu (ELK)	172	5-11. System wspomagania parkowania Panoramyczny system monitorujący (AVM) (jeśli jest w wyposażeniu)	185
5-6. System wykrywania martwego pola (BSD) (jeśli jest w wyposażeniu) System wykrywania martwego pola (BSD)	174	System radarowy parkowania (jeśli jest w wyposażeniu) ..	189
System ostrzegania o otwartych drzwiach (DOW)	176	5-12. Wielokolizyjny układ hamulcowy (MCB) Wielokolizyjny układ hamulcowy (MCB)	191
System ostrzegania o ruchu poprzecznym z tyłu pojazdu (RCTA) (jeśli jest w wyposażeniu)	176	5-13. Układ sterowania siłą hamowania	
System hamowania podczas ruchu poprzecznego z tyłu (RCTB) (jeśli jest w wyposażeniu)	177		
System ostrzegania przed kolizją z tyłu (RCW)	177		
5-7. System wspomagania bezpieczeństwa jazdy			

Elektroniczny układ stabilizacji toru jazdy (ESP)	191	Trójkąt ostrzegawczy	219
Układ zapobiegający blokowaniu kół (ABS)	193	Narzędzia zapasowe (jeśli są w wyposażeniu)	219
Rozszerzona funkcja (jeśli jest w wyposażeniu)	195	6-2. Postępowanie w nagłych wypadkach z pojazdem	
5-14. System hybrydowego pojazdu elektrycznego typu plug-in		Przebita opona	220
Akumulator zasilający	195	Naprawa opony w nagłych wypadkach	220
Nowe ustawienia energii	198	Jeżeli temperatura płynu chłodzącego silnika jest wysoka	223
Intensywność odzyskiwania energii	200	Jeśli bateria jest rozładowana	225
Tryb pracy	201	6-3. Holowanie	
Urządzenie ładujące	205	Hak holowniczy (jeśli jest w wyposażeniu)	227
Ładowanie	208	Pojazd holowniczy	228
Gniazdo ładowania AC elektroniczny zamek	213	Holowanie awaryjne	229
Ręczne zwalnianie pistoletu ładującego (tylko w przypadku ładowania prądem zmiennym)	214	Montaż zaczepu holowniczego	230
Środki ostrożności podczas ładowania	215	6-4. Bezpiecznik	
Dźwięk ostrzegawczy dla pieszych poruszających się z niską prędkością	216	Skrzynka bezpieczników ...	231
		Montaż zaczepu holowniczego	232
		7. KONSERWACJA	
6. W PRZYPADKU AWARII		7-1. Naprawa i konserwacja	
6-1. Podstawowa wiedza o stanie awaryjnym pojazdu		Naprawa i konserwacja	236
ECALL (jeśli jest w wyposażeniu)	218	Autoryzowana Stacja Serwisowa jest do Państwa dyspozycji	236
Światło awaryjne	218	Odczytywanie informacji o kodzie identyfikacyjnym pojazdu	237
Kamizelka odblaskowa	219	Kontrola bezpieczeństwa ...	237

7-2. Normalna konserwacja		Numer silnika	263
Normalna konserwacja	238	Okienko mikrofalowe (jeśli jest w wyposażeniu)	263
Akumulator zasilający	239	8-2. Specyfikacje pojazdu	
Sprawdzanie poziomu oleju	242	Wymiary pojazdu	264
Sprawdzanie poziomu płynu przekładniowego	244	Typ pojazdu	265
Sprawdzanie poziomu płynu hamulcowego	244	Masa pojazdu	265
Sprawdzanie poziomu płynu chłodzącego	245	Wydajność pojazdu	266
Sprawdzanie chłodnicy i skraplacza	246	Parametry silnika	266
Sprawdź pasek napędowy ..	246	Silnik napędowy	267
Rotacja opon	249	Układ paliwowy	267
Sprawdź baterię	249	Układ zawieszenia	268
Sprawdzanie filtra klimatyzacji	249	Akumulator zasilający	268
Sprawdzanie płynu do spryskiwaczy	249	Bateria	268
Sprawdzanie wycieraczek ..	250	Układ kierowniczy	269
7-3. Regularna konserwacja		Układ hamulcowy	269
Harmonogram konserwacji	252	Geometria kół	270
Dane techniczne	259	Koło i opona	270
		Specyfikacja żarówki	271
		Zakres pomiarowy całkowitego rozmiaru pojazdu z wyjątkiem następujących komponentów	272
		INDEKS ALFABETYCZNY	
8. SPECYFIKACJA			
8-1. Lokalizacja etykiety			
Numer identyfikacyjny pojazdu (VIN)	262		
Etykieta produktu pojazdu ..	262		

1-1. Jak czytać tę instrukcję	1-6. Środki ostrożności podczas jazdy terenowej
Jak czytać tę instrukcję 16	Jazda terenowa 24
Spis treści 16	1-7. Środki ostrożności podczas jazdy w deszczowych warunkach
Indeks obrazkowy 16	Podczas jazdy po śliskiej nawierzchni 25
Indeks 16	Jazda przez wodę 25
1-2. Symbole w instrukcji	1-8. Środki ostrożności podczas jazdy zimą
Symbole w instrukcji 17	Wskazówki dotyczące jazdy zimą 26
1-3. Docieranie nowego pojazdu	Jazda po drodze pokrytej lodem i śniegiem 27
Docieranie nowego pojazdu 18	Łańcuchy na opony 28
1-4. Jak oszczędzać paliwo i wydłużyć żywotność pojazdu	1-9. Powiadomienie o cyberbezpieczeństwie
Jak oszczędzać paliwo i wydłużyć żywotność pojazdu 19	Aktualizacja lub powiadomienie o zakończeniu świadczenia usług wsparcia cyberbezpieczeństwa 29
1-5. Środki ostrożności przed prowadzeniem pojazdu	Powiadomienie o cyberbezpieczeństwie w przypadku złomowania lub odsprzedaży 29
Kontrola bezpieczeństwa 20	
Przed uruchomieniem silnika 20	
Po uruchomieniu silnika 21	
Podczas jazdy 21	
Parkowanie 21	
Parkowanie na pochyłości ... 22	
Kontrola układu wydechowego 23	

1-1. Jak czytać tę instrukcję

Jak czytać tę instrukcję

Istnieją trzy sposoby, aby znaleźć potrzebne informacje w tym podręczniku. Oto krótkie wprowadzenie do każdego z nich.

Spis treści

W głównym spisie treści znajdziesz informacje, w którym rozdziale Instrukcji obsługi znajdują się potrzebne Ci informacje i na której stronie je znaleźć.

Indeks obrazkowy

Indeks obrazkowy to przydatne narzędzie pozwalające szybko odnaleźć potrzebne informacje, zwłaszcza jeśli nie znasz nazwy danego komponentu.

Indeks

To najszybsza metoda, aby znaleźć potrzebne informacje. Indeks zawiera pełną listę wszystkich ważnych terminów pojazdu.

1-2. Symbole w instrukcji

Symbole w instrukcji

Poniższe symbole są używane w tej instrukcji, aby zwrócić Twoją uwagę na szczególnie ważne informacje. Aby zminimalizować ryzyko w jak największym stopniu, przeczytaj uważnie instrukcje na tych symbolach przed rozpoczęciem jazdy i upewnij się, że ich przestrzegasz.

 OSTRZEŻENIE

Oznacza potencjalnie niebezpieczną sytuację, która, jeśli się jej nie uniknie, może spowodować uszkodzenie pojazdu, obrażenia ciała, a nawet śmierć.

 UWAGA

Oznacza potencjalnie niebezpieczną sytuację, która, jeśli się jej nie uniknie, może spowodować uszkodzenie pojazdu i jego wyposażenia, skracając tym samym żywotność pojazdu.

 OCHRONA ŚRODOWISKA

Oznacza, że odpady muszą być przetwarzane i utylizowane zgodnie z lokalnymi przepisami ochrony środowiska w celu uniknięcia skażenia.

 ZAPOZNAĆ SIĘ

Oznacza, że przed podjęciem jakichkolwiek działań należy koniecznie przeczytać odpowiedni rozdział niniejszej instrukcji.

OSTRZEŻENIE i UWAGA dotyczące bezpieczeństwa osobistego i bezpieczeństwa pojazdu w niniejszej instrukcji są bardzo ważne. Upewnij się, że wszyscy w pojeździe dokładnie przestrzegają tych instrukcji, aby cieszyć się jazdą i utrzymać pojazd w optymalnym stanie.

1-3. Docieranie nowego pojazdu

Docieranie nowego pojazdu

Opór tarcia między ruchomymi częściami nowego pojazdu jest znacznie większy podczas początkowego użytkowania pojazdu niż później, dlatego może mieć większy wpływ na żywotność pojazdu, niezawodność i ekonomiczną jazdę. Zalecamy, aby użytkowanie nowego pojazdu przebiegało ściśle według następujących wytycznych, a okres docierania wynosił średnio pierwsze 3000 km.

■ Zalecenia dotyczące okresu docierania nowych pojazdów.

W ciągu pierwszych 1000 km:

- Unikaj jazdy z pełną prędkością obrotową;
- Prędkość jazdy nie powinna przekraczać 100 km/h;
- Unikaj jazdy z maksymalną prędkością na każdym biegu.

W ciągu pierwszych 1000-1500 km:

- Prędkość jazdy można stopniowo zwiększać do najwyższej;
- Prędkość obrotową silnika można stopniowo zwiększać do maksymalnej dopuszczalnej prędkości.

■ Zalecenia dotyczące jazdy po okresie docierania

- Podczas jazdy pojazdem maksymalna prędkość, jaką silnik pozwala osiągnąć w krótkim czasie, wynosi 6000 obr./min. Podczas ręcznej zmiany biegów należy zmienić bieg na wyższy, gdy wskazówka obrotomierza osiągnie czerwoną strefę wskaźnika.
- Prędkość obrotowa silnika nie powinna być zbyt niska podczas jazdy, dlatego konieczna będzie redukcja biegu. Nie uruchamiaj silnika na maksymalnej prędkości na biegu neutralnym lub innych biegach, jeśli silnik jest zimny.

■ Zalecenia dotyczące docierania opon i kół:

Kiedy rozpoczyna się użytkowanie nowych opon, najlepsza przyczepność nie jest zapewniona. Nowe opony potrzebują dotarcia, dlatego pojazd należy prowadzić powoli i szczególnie ostrożnie przez pierwsze 100 km jazdy.

■ Układ hamulcowy – zalecenia dotyczące docierania:

Nowe okładziny hamulcowe mogą nie zapewniać optymalnej siły hamowania podczas pierwszych 200 km. Jeśli skuteczność hamowania jest na tym etapie nieco gorsza, należy odpowiednio zwiększyć siłę nacisku na pedał. Ten warunek dotyczy również każdej późniejszej wymiany okładzin hamulcowych.

 OCHRONA ŚRODOWISKA

Unikaj uruchamiania silnika na niepotrzebnie wysokich obrotach. Przełączanie na wyższy bieg w odpowiednim czasie pomaga oszczędzać paliwo, zmniejszać hałas i zanieczyszczenie środowiska.

1-4. Jak oszczędzać paliwo i wydłużyć żywotność pojazdu

Jak oszczędzać paliwo i wydłużyć żywotność pojazdu

Oszczędność paliwa w dużej mierze zależy od stanu pojazdu i nawyków jazdy. Nie należy nadmiernie eksploatować pojazdu, co również pomaga wydłużyć jego żywotność.

Poniżej przedstawiono konkretne wskazówki dotyczące oszczędzania paliwa:

1. Upewnij się, że utrzymujesz właściwe ciśnienie w oponach. Niewystarczające ciśnienie w oponach spowoduje zużycie opon i zwiększone zużycie paliwa.
2. Pojazd nie powinien być obciążony niepotrzebnym ciężarem. Duże obciążenia zwiększają obciążenie silnika, co skutkuje wysokim zużyciem paliwa.
3. Unikaj rozgrzewania silnika na biegu jałowym przez długi czas. Pojazd można prowadzić, gdy silnik pracuje płynnie. Czas rozgrzewania w zimne dni będzie dłuższy niż w innych porach roku.
4. Przyspieszaj powoli i płynnie. Unikaj nagłego ruszania.
5. Unikaj pracy silnika na biegu jałowym przez długi czas. Jeśli musisz zaparkować pojazd i czekać przez długi czas, wyłącz silnik i włącz go ponownie później.
6. Unikaj jazdy na biegu jałowym lub nadmiernej prędkości obrotowej silnika. Wybieraj odpowiednie biegi zgodnie z warunkami drogowymi.
7. Unikaj ciągłego przyspieszania i zwalniania. Jazda z ciągłym zatrzymywaniem się i ruszaniem powoduje większe zużycie paliwa.
8. Unikaj niepotrzebnego zatrzymywania się i hamowania. Powinieneś utrzymywać stałą prędkość. Przestrzegaj instrukcji sygnalizacji świetlnej podczas jazdy i minimalizuj liczbę zatrzymań lub w pełni korzystaj z drogi bez sygnalizacji świetlnej, aby prowadzić pojazd. Utrzymuj odpowiednią odległość od innych pojazdów, aby uniknąć nagłego hamowania, co również zmniejszy zużycie hamulców.
9. W miarę możliwości unikaj obszarów o dużym natężeniu ruchu i korków.
10. Nie trzymaj stopy na pedałach sprzęgła lub hamulca przez długi czas. Spowoduje to przedwczesne zużycie, przegrzanie i wysokie zużycie paliwa.
11. Utrzymuj odpowiednią prędkość pojazdu na autostradzie. Im większa prędkość pojazdu, tym większe zużycie paliwa. Zmniejszenie prędkości pojazdu pozwoli zaoszczędzić paliwo.
12. Utrzymuj prawidłowe ustawienie przednich kół. Unikaj kolizji z krawężnikami i zmniejsz prędkość pojazdu podczas jazdy po nierównych nawierzchniach. Nieprawidłowe ustawienie przednich kół nie tylko przyspieszy zużycie opon, ale także zwiększy obciążenie silnika.
13. Unikaj kontaktu podwozia pojazdu z błotem itp.
14. Utrzymuj pojazd w optymalnym stanie technicznym. Brudny filtr powietrza, niewłaściwy luz zaworowy, brudne świece zapłonowe, brudny olej i smar, hamulce bez odpowiedniej regulacji itp. mogą zmniejszyć wydajność silnika i marnować paliwo. Regularna konserwacja wydłuży żywotność pojazdu i obniży koszty jazdy. Pojazd wymaga częstszego serwisowania, jeśli regularnie jeździsz w trudnych warunkach.

⚠ UWAGA

Nigdy nie wyłączaj silnika podczas jazdy w dół. Układ wspomagania kierownicy i układ hamulcowy nie będą działać normalnie, gdy silnik nie pracuje.

1-5. Środki ostrożności przed prowadzeniem pojazdu**Kontrola bezpieczeństwa**

Lepiej jest wykonać kontrolę bezpieczeństwa przed prowadzeniem pojazdu. Kilka minut kontroli może pomóc zapewnić bezpieczną i przyjemną jazdę.

⚠ OSTRZEŻENIE

Jeżeli wykonujesz tę kontrolę w zamkniętym garażu, upewnij się, że jest on odpowiednio wentylowany.

Przed uruchomieniem silnika**■ Zewnątrz pojazdu**

1. Opony (łącznie z kołem zapasowym): Sprawdź ciśnienie w oponach za pomocą miernika ciśnienia w oponach i dokładnie sprawdź, czy nie ma na nich przecięć, uszkodzeń lub nadmiernego zużycia.
2. Śruby kół: Sprawdź, czy nie brakuje żadnych śrub kół lub czy nie są one luźne.
3. Wycieki płynów: Po pewnym czasie parkowania pojazdu sprawdź, czy pod spodem nie wycieka paliwo, olej, płyn chłodniczy lub inne płyny (kapanie wody z klimatyzacji po jej użyciu jest zjawiskiem normalnym).
4. Światła: Upewnij się, że światła przednie, światła do jazdy dziennej, światła hamowania, światła przeciwmgielne, kierunkowskazy i inne światła działają prawidłowo.
5. Kratki wlotowe: Usuń śnieg, liście i inne przeszkody z kratki wlotowych przed przednią szybą.

■ Wewnątrz pojazdu

1. Narzędzia zapasowe: Upewnij się, że masz narzędzia zapasowe, takie jak podnośnik, klucz do śrub kół i koło zapasowe.
2. Pasy bezpieczeństwa: Sprawdź, czy klamry można bezpiecznie zapiąć. Upewnij się, że pasy nie są zużyte lub postrzępione.
3. Zestaw wskaźników i elementy sterujące: Należy zwrócić szczególną uwagę na to, czy kontrolki sygnalizacji awarii, lampki kontrolne i elementy sterujące działają prawidłowo.
4. Hamulce: Upewnij się, że pedał ma wystarczający odstęp.

■ Komora silnika i silnik

1. Zapasowe bezpieczniki: Upewnij się, że zapasowe bezpieczniki są dostępne. Należy zapewnić wszystkie bezpieczniki o wartościach natężenia prądu podanych na pokrywie skrzynki bezpieczników.

2. Poziom płynu chłodzącego: Sprawdź, czy poziom płynu chłodzącego jest prawidłowy.
3. Akumulator i kable: Sprawdź, czy nie ma skorodowanych lub luźnych zacisków i pękniętej obudowy. Sprawdź, czy kable są w dobrym stanie i czy są dobrze podłączone.
4. Okablowanie: Sprawdź, czy przewody nie są uszkodzone, poluzowane lub zerwane.
5. Przewody paliwowe: Sprawdź przewody pod kątem nieszczelności i luźnych połączeń.

■ Maska

Przed rozpoczęciem jazdy upewnij się, że maska jest całkowicie zablokowana. W przeciwnym razie maska może się przechylić i zasłonić widok z przodu, gdy pojazd jest w ruchu, co może doprowadzić do wypadku.

Po uruchomieniu silnika

1. Układ wydechowy: Nasłuchuj wycieków. W przypadku wystąpienia takiego stanu natychmiast napraw wszelkie wycieki.
2. Poziom oleju silnikowego: Zatrzymaj pojazd na równym podłożu, wyłącz silnik i odczekaj 5 minut, po czym wyjmij bagnet, aby sprawdzić, czy poziom oleju silnikowego jest prawidłowy.

Podczas jazdy

1. Wskaźniki i mierniki: Sprawdź, czy wskaźniki i mierniki działają prawidłowo.
2. Hamulce: W bezpiecznym miejscu sprawdź, czy pojazd nie ściąga na jedną stronę po naciśnięciu hamulca.
3. Inne nietypowe warunki: Sprawdź, czy nie ma luźnych części i nieszczelności. Nasłuchuj nietypowych dźwięków.

Parkowanie

Prawidłowe parkowanie jest ważną częścią bezpiecznej jazdy. Pojazd powinien być zaparkowany w miejscu z szeroką drogą, dobrym widokiem i bez wpływu na ruch uliczny. Kroki operacji parkowania są następujące:

1. Wciśnij pedał hamulca aż do całkowitego zatrzymania pojazdu.
2. Sprawdź, czy funkcja elektronicznego parkowania jest włączona.
3. Przesuń dźwignię zmiany biegów w pozycję „P”.
4. Zasilanie pojazdu zostaje wyłączone.

⚠ UWAGA

Opuszczając pojazd, pamiętaj o jego zamknięciu i zabraniu kluczyków ze sobą.

Parkowanie na pochyłości

Parkowanie pojazdu na pochyłości jest możliwe głównie dzięki sile hamulca postojowego. Niezaciągnięcie hamulca postojowego lub jakakolwiek awaria hamulca może spowodować zsuniecie się pojazdu ze zbocza i obrażenia ciała lub uszkodzenie pojazdu. Podczas parkowania na pochyłości lepiej jest skierować opony w stronę jednej strony pojazdu, aby zapobiec przypadkowemu ruchowi pojazdu.

■ Parkowanie na zjeździe z krawężnika

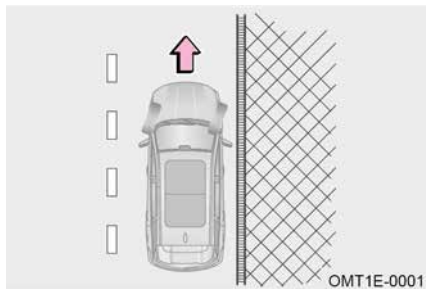

Jeżeli na poboczu znajduje się krawężnik, skreć kierownicę w prawo, aby upewnić się, że przednia część prawego przedniego koła znajduje się blisko krawężnika lub opiera się o niego, zapobiegając w ten sposób zsunięciu się pojazdu do przodu w dół pochyłości, a następnie zaciągnij hamulec postojowy.

■ Parkowanie pod górę z krawężnikiem

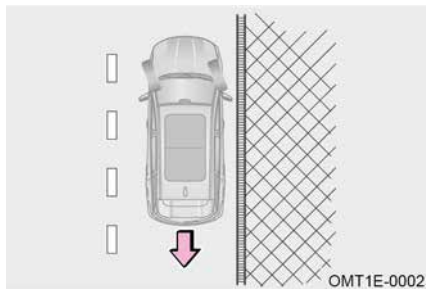

Jeżeli na poboczu znajduje się krawężnik, skreć kierownicę w lewo, aby upewnić się, że tylna część przedniego prawego koła znajduje się blisko krawężnika lub opiera się o niego, zapobiegając w ten sposób zsunięciu się pojazdu w dół pochyłości, a następnie zaciągnij hamulec postojowy.

■ Parkowanie pod górę lub z góry (bez krawężnika)

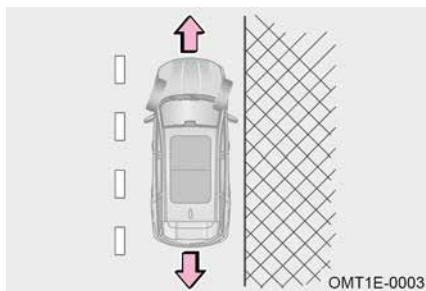

Jeśli na poboczu nie ma krawężnika, skreć kierownicę mocno w prawo, aby zapobiec wjechaniu pojazdu na środek drogi lub zsunięciu się ze zbocza. Skreć kierownicę na pobocze drogi, tak aby pojazd był zwrócony tyłem do środka drogi podczas jazdy, a następnie zaciągnij hamulec postojowy.

■ Przewożenie pasażerów

Przed rozpoczęciem jazdy upewnij się, że wszyscy pasażerowie siedzą na swoich miejscach i mają prawidłowo zapięte pasy bezpieczeństwa. Nie pozwól pasażerom siedzieć w miejscach, w których nie ma miejsc siedzących ani pasów bezpieczeństwa, ponieważ istnieje prawdopodobieństwo, że zostaną poważnie ranni podczas zderzenia.

■ Zamykanie pojazdu

- Pozostawiając pojazd bez nadzoru, zabierz ze sobą inteligentny kluczyk i zamknij wszystkie drzwi, nawet jeśli parkujesz pojazd w garażu lub na drodze przed domem.
- W miarę możliwości parkuj pojazd w oświetlonych i bezpiecznych miejscach, aby nie ryzykować niebezpieczeństwa kradzieży.

■ Spaliny

- Unikaj wdychania spalin silnika. Zawierają tlenek węgla (CO), który jest szkodliwym, bezbarwnym i bezwonym gazem. Może powodować utratę przytomności, a nawet śmierć po wdychaniu.
- Upewnij się, że układ wydechowy nie jest uszkodzony albo nieszczelny. Układ wydechowy należy regularnie sprawdzać. Jeśli słychać zmianę dźwięku spalin, należy natychmiast sprawdzić układ.
- Nie uruchamiaj silnika w garażu lub zamkniętym pomieszczeniu, chyba że wjeżdżasz lub wyjeżdżasz pojazdem. Spaliny nie mogą się wydostać, a to może spowodować poważne obrażenia.
- Nie należy pozostawać w zaparkowanym pojeździe przez długi czas z włączonym silnikiem. Jeśli jest to nieuniknione, pojazd należy zaparkować w przestronnym miejscu i wyregulować układ ogrzewania i chłodzenia, aby wymusić dopływ powietrza z zewnątrz do pojazdu.
- Podczas jazdy kłapa bagażnika powinna być zamknięta. Otwarta lub niezamknięta kłapa bagażnika może spowodować przedostanie się spalin do pojazdu.
- Aby układ wentylacji pojazdu działał prawidłowo, należy dbać o to, aby kratki wlotowe były wolne od śniegu, liści i innych przeszkód.
- Jeśli w pojeździe wyczuwasz zapach spalin, otwórz okna, aby wpuścić świeże powietrze i sprawdź stan pojazdu.

Kontrola układu wydechowego

Układ wydechowy należy sprawdzić w następujących sytuacjach:

1. Kiedy poczujesz zapach spalin;
2. Gdy zauważysz zmianę dźwięku pracy dochodzącego z układu wydechowego;
3. Gdy układ wydechowy ulega uszkodzeniu na skutek zderzenia pojazdu;
4. Gdy pojazd jest podnoszony w celu przeprowadzenia kontroli i naprawy.

1-6. Środki ostrożności podczas jazdy terenowej

Jazda terenowa

Aby zminimalizować ryzyko poważnych obrażeń ciała lub uszkodzenia pojazdu, należy zawsze przestrzegać następujących środków ostrożności:

- Zachowaj ostrożność podczas jazdy poza drogą. Nie jeźdź w niebezpiecznych obszarach.
- Podczas jazdy w terenie należy trzymać kierownicę obiema rękami.
- Zawsze sprawdzaj skuteczność hamulców bezpośrednio po jeździe po drogach pokrytych piaskiem, błotem, płytką wodą lub śniegiem.
- Kierowca i wszyscy pasażerowie powinni zapiąć pasy bezpieczeństwa, gdy pojazd jest w ruchu.

⚠ OSTRZEŻENIE

- Po jeździe po nawierzchniach pokrytych wysoką trawą, błotem, żwirem, piaskiem, rzekami itp. sprawdź, czy na podwoziu nie ma trawy, krzaków, papieru, szmat, kamieni, piasku itp., które przylegają lub są uwięzione. Usuń wszelkie powyższe materiały z podwozia. Jazda pojazdem z tymi materiałami uwięzionymi lub przywierającymi do podwozia może spowodować awarię lub pożar.
- Podczas jazdy poza drogą lub po nierównym terenie zabronione jest szybkie poruszanie się, skakanie, ostre skręcanie i uderzanie w przeszkody itp. Może to spowodować utratę kontroli lub wywrócenie się pojazdu, co może skutkować śmiercią lub poważnymi obrażeniami ciała. Możliwe jest również kosztowne uszkodzenie zawieszenia i podwozia pojazdu.

1-7. Środki ostrożności podczas jazdy w deszczowych warunkach

Podczas jazdy po śliskiej nawierzchni

Podczas deszczu należy prowadzić samochód ostrożnie, ponieważ widoczność może być ograniczona, szyby mogą zaparować, a drogi mogą być śliskie.

- Nie należy jeździć z dużą prędkością na autostradzie w deszczu, ponieważ między oponami a nawierzchnią drogi może gromadzić się warstwa wody, uniemożliwiając prawidłowe działanie układu kierowniczego i hamulcowego.

⚠ UWAGA

- Nagłe hamowanie, przyspieszanie i skręcanie na śliskiej nawierzchni może spowodować poślizg opon i ograniczyć zdolność panowania nad pojazdem, co może doprowadzić do wypadku.
- Nagłe zmiany prędkości obrotowej silnika, np. gwałtowne hamowanie, mogą spowodować poślizg pojazdu i w efekcie wypadek.
- Po przejechaniu przez kałużę lekko naciśnij pedał hamulca, aby upewnić się, że hamulce działają prawidłowo. Mokre okładziny hamulcowe mogą uniemożliwić prawidłowe działanie hamulców. Jeśli okładziny hamulcowe po jednej stronie są mokre i nie działają prawidłowo, może to mieć wpływ na kontrolę układu kierowniczego, co może doprowadzić do wypadku.

Jazda przez wodę



Pojazd może zostać poważnie uszkodzony podczas jazdy po drodze zalanej po ulewnym deszczu. Jeśli jazda przez wodę jest nieunikniona, sprawdź głębokość wody, jeźdź powoli i ostrożnie.

1. Podczas jazdy przez wodę upewnij się, że silnik pracuje prawidłowo, a układ kierowniczy i hamulcowy działają normalnie. Podczas płynnej jazdy przez wodę powinieneś zmienić bieg na niski i unikać nagłego wciskania pedału przyspieszenia, aby zapobiec przedostawaniu się wody do silnika.
2. Wciśnij i przytrzymaj pedał gazu podczas jazdy, upewnij się, że pojazd ma odpowiednią i stabilną moc. Powinieneś jechać bez zatrzymywania się w połowie drogi, zmiany biegów lub gwałtownych skrętów.
3. Jeśli pojazd zgaśnie w wodzie, nigdy nie uruchamiaj go ponownie natychmiast, aby zapobiec dalszym uszkodzeniom silnika. Pojazd należy odholować w bezpieczne miejsce, gdzie woda jest płytka, aby ustalić przyczynę.

⚠ UWAGA

- Nigdy nie przejeżdżaj przez wodę sięgającą wyżej niż obręcz koła.
- Dostanie się wody do silnika może spowodować jego zgaśnięcie lub poważne uszkodzenia wewnętrzne.
- Woda może wypłukać smar z łożyska koła, powodując rdzewienie i przedwczesne ścieranie.
- Jazda przez wodę może spowodować uszkodzenie podzespołów układu napędowego pojazdu. Zawsze wizualnie sprawdzaj płyny pojazdu (np. olej silnikowy, płyn przekładniowy itp.) pod kątem oznak wycieku po przejechaniu przez wodę. Nie kontynuuj eksploatacji pojazdu, jeśli jakkolwiek płyn wycieka, ponieważ może to spowodować dalsze uszkodzenia.
- Przyczepność pojazdu i wydajność hamowania zmniejszą się podczas jazdy przez wodę. Droga hamowania się wydłuży. Piasek i błoto, które nagromadziły się wokół tarcz hamulcowych, mogą wpłynąć na skuteczność hamowania i uszkodzić elementy układu hamulcowego. Po przejechaniu przez wodę, delikatnie naciśnij pedał hamulca kilka razy, aby osuszyć hamulce.

1-8. Środki ostrożności podczas jazdy zimą

Wskazówki dotyczące jazdy zimą

- Płyn chłodzący: Upewnij się, że płyn chłodzący ma funkcję zapobiegającą zamarzaniu. Używaj wyłącznie zalecanego płynu chłodzącego.
- Akumulator i kable: Niska temperatura zmniejszy moc akumulatora. Wystarczająca moc powinna być przechowywana w akumulatorze do rozruchu zimą.
- Olej: Zimą zaleca się wybór odpowiedniego oleju silnikowego zgodnie z lokalnymi warunkami temperaturowymi. Im niższa lepkość w niskiej temperaturze, tym lepsza płynność w niskiej temperaturze, co oznacza, że im niższa temperatura otoczenia, tym olej może być używany. Więcej szczegółów na temat wyboru rodzaju oleju można znaleźć w sekcji KONSERWACJA niniejszej instrukcji.
- Zamki drzwi: Unikaj zamarzania zamków drzwi. Środek odmrażający lub glicerynę należy spryskać w otworach zamka drzwi.
- Płyn do spryskiwaczy: Używaj płynu do spryskiwaczy zawierającego środek zapobiegający zamarzaniu. Ten produkt jest dostępny w autoryzowanych stacjach obsługi i u większości dystrybutorów części samochodowych.
- Błotniki: Unikaj gromadzenia się lodu i śniegu pod błotnikami. Nieprzestrzeżenie tego zalecenia może utrudnić kierowanie. Podczas jazdy w zimne dni należy często zatrzymać pojazd, aby sprawdzić, czy pod błotnikami nie gromadzi się lód i śnieg. Zaleca się zabranie ze sobą niezbędnych przedmiotów awaryjnych w zależności od celu podróży. Przedmioty, które należy umieścić w pojeździe: łańcuchy na koła, skrobaczka do szyb, worek z piaskiem lub solą, migacz, łopata, przewody rozruchowe itp.

⚠ UWAGA

- Nie należy stosować wody zamiast płynu chłodzącego.
- Nie należy używać płynu chłodzącego silnik ani innych alternatywnych płynów do spryskiwaczy, ponieważ może to spowodować uszkodzenie lakieru pojazdu.

Jazda po drodze pokrytej lodem i śniegiem

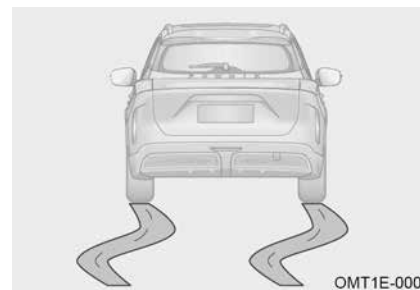

Szybkie przyspieszanie na śliskich nawierzchniach, takich jak drogi pokryte śniegiem lub lodem, może spowodować poślizg tylnych kół w prawo lub w lewo. Dlatego należy jechać z niską prędkością i zachować ostrożność.

Podczas jazdy po mokrych lub błotnistych drogach możliwe jest utworzenie się warstwy filmu wodnego między oponą a nawierzchnią drogi. Może to uniemożliwić prawidłowe działanie układu kierowniczego i hamulcowego. Zaleca się włączenie funkcji ESP w takim przypadku.

■ Wyjazd z drogi pokrytej błotem, lodem i śniegiem

Jeśli koło napędowe utknęło w mulu lub lodzie i śniegu, spróbuj potrząsnąć pojazdem przy niskiej prędkości i wielokrotnie jedź do przodu i do tyłu. Przesuń dźwignię zmiany biegów między pozycją do przodu i do tyłu kilka razy i lekko naciśnij pedał przyspieszenia. Unikaj przesuwania dźwigni zmiany biegów między pozycją do przodu i do tyłu przez dłuższy czas, ponieważ może to spowodować nadmierne zużycie skrzyni biegów.

Łańcuchy na opony

Kup zestaw łańcuchów, który pasuje do rozmiaru opon pojazdu. Zwróć uwagę na następujące środki ostrożności podczas zakładania i zdejmowania łańcuchów:

1. Postępuj zgodnie z lokalnymi przepisami podczas używania łańcuchów;
2. Zakładaj i zdejmuj łańcuchy w bezpiecznym miejscu;
3. Załóż łańcuchy zgodnie z dostarczoną instrukcją;
4. Łańcuchy można zakładać wyłącznie na koła napędowe;
5. Zaleca się stosowanie łańcuchów metalowych lub gumowych o grubości nieprzekraczającej 12 mm, w przeciwnym razie opony, felgi, układ napędowy, układ hamulcowy i osłony kół mogą ulec uszkodzeniu. Uszkodzenia pojazdu wynikające z niewłaściwego użycia łańcuchów nie są objęte gwarancją;
6. Szczegółowe informacje dotyczące kół i rozmiaru opon można uzyskać w autoryzowanym serwisie.

UWAGA

Przestrzegaj poniższych środków ostrożności, aby zmniejszyć ryzyko wypadków. Nieprzestrzeżenie ich może spowodować, że pojazd nie będzie mógł być bezpiecznie prowadzony, a także może spowodować śmierć lub poważne obrażenia.

- Przepisy dotyczące stosowania łańcuchów śniegowych różnią się w zależności od lokalizacji i rodzaju drogi. Zawsze sprawdzaj lokalne przepisy przed założeniem łańcuchów;
- Upewnij się, że używasz łańcuchów odpowiednich do Twojego pojazdu. Montaż łańcucha wpłynie na prowadzenie pojazdu, dlatego prowadź ostrożnie. Używanie niewłaściwych łańcuchów lub nieprawidłowa instalacja łańcuchów może spowodować wypadek i doprowadzić do obrażeń;
- Należy postępować zgodnie z instrukcjami producenta łańcuchów. Aby je zamontować i zdemontować, należy zaparkować pojazd w bezpiecznym miejscu. Przed montażem łańcuchów należy wyłączyć silnik (automatyczna skrzynia biegów jest w pozycji P), w razie potrzeby ustawić znaki ostrzegawcze;
- Nie należy prowadzić pojazdu z prędkością większą niż 30 km/h, gdy na pojeździe są zamontowane łańcuchy, lub należy zapoznać się z ograniczeniem prędkości pojazdu określonym przez producenta łańcuchów, w zależności od tego, które jest niższe. Należy unikać niebezpiecznych warunków drogowych, takich jak nierówności, dziury, ostre zakręty itp. podczas zakładania łańcuchów, nie należy gwałtownie skręcać kierownicą, gwałtownie blokować hamulca, gwałtownie przyspieszać lub zwalniać itp.

1-9. Powiadomienie o cyberbezpieczeństwie

Aktualizacja lub powiadomienie o zakończeniu świadczenia usług wsparcia cyberbezpieczeństwa

Firma świadczy usługi wsparcia z zakresu cyberbezpieczeństwa w zakresie oprogramowania i sprzętu odpowiadającego usłudze Internet Pojazdów i regularnie lub nieregularnie aktualizuje lub kończy tę usługę.

Zezłomowany pojazd nie będzie już świadczył usług z zakresu bezpieczeństwa sieci; usługi z zakresu bezpieczeństwa sieci będą nadal świadczyć podstawowe usługi po wycofaniu pojazdu z eksploatacji przez 10 lat.

Możemy powiadamiać klientów za pośrednictwem ogłoszeń na stronie internetowej, wiadomości e-mail, systemów pokładowych, wiadomości tekstowych na telefony komórkowe, połączeń głosowych itd., zgodnie ze szczegółową treścią powiadomienia.

Wiadomości e-mail, SMS-y i połączenia głosowe będą wysyłane na adres e-mail i numer telefonu komórkowego podane podczas rejestracji konta klienta.

Powiadomienie o cyberbezpieczeństwie w przypadku złomowania lub odsprzedaży

Przed odsprzedażą lub zezłomowaniem pojazdu należy samodzielnie usunąć dane osobowe w terminalu pojazdu.

Firma nie ponosi żadnej odpowiedzialności za wyciek danych osobowych z terminala samochodowego do osób trzecich na skutek niewłaściwej obsługi.

2-1. Zestaw wskaźników	Przednie siedzenie	55
Przegląd zestawu wskaźników	Siedzenie w drugim rzędzie ..	56
Regulacja zestawu wskaźników	Funkcja ogrzewania/ wentylacji foteli (jeśli jest w wyposażeniu)	57
Wskaźnik działania/awarii	Funkcja pamięci ustawień fotela (jeśli jest w wyposażeniu)	57
2-2. Kierownica	2-7. Pas bezpieczeństwa	
Klakson	Pas bezpieczeństwa	58
Podgrzewana kierownica (jeśli jest w wyposażeniu)	Napinacz pasów bezpieczeństwa (jeśli jest w wyposażeniu)	63
Regulacja kierownicy	2-8. Systemy zabezpieczające dla dzieci	
2-3. Lusterko wsteczne	Systemy bezpieczeństwa dla dzieci	64
Wewnętrzne lusterko wsteczne	Zalecane systemy fotelików dziecięcych	66
Lusterko wsteczne zewnętrzne	Górny pas mocujący	67
2-4. Układ wycieraczek	Montaż systemów zabezpieczających dla dzieci	69
Działanie wycieraczek	Włączanie i wyłączanie poduszki powietrznej pasażera z przodu (jeśli jest w wyposażeniu)	72
Wymiana pióra wycieraczki .	Przypomnienie o dzieciach siedzących na tylnym siedzeniu (jeśli jest w wyposażeniu)	73
2-5. System oświetlenia		
Oświetlenie zewnętrzne		
Oświetlenie wewnętrzne		
Regulacja poziomowania reflektorów		
Funkcja „follow me home”		
Funkcja inteligentnej lokalizacji pojazdu		
Inteligentny asystent świateł drogowych (IHC)		
Instrukcje dotyczące lekkiego zamgławiania		
2-6. Siedzenia		
Prawidłowa postawa siedząca		

2-1. Zestaw wskaźników

Przegląd zestawu wskaźników

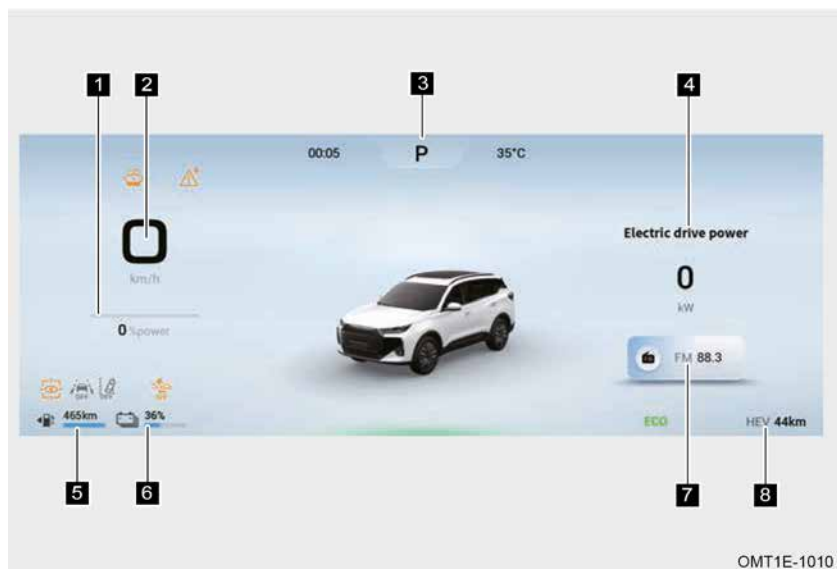

1 Chwilowe zużycie energii: Stosunek aktualnej mocy wyjściowej napędu elektrycznego do maksymalnej mocy napędu elektrycznego (jednostka: %).

2 Wyświetlacz prędkości pojazdu: Prędkość jazdy (jednostka: km/h).

3 Informacje o położeniu biegu: Informacje o wybranym położeniu biegu (aktualne położenie biegu lub położenie biegu w trybie manualnym (jeśli jest w wyposażeniu)).

W trybie ręcznym (jeśli jest w wyposażeniu) komputer pokładowy wyświetla strzałkę i docelową pozycję biegu zgodnie z aktualnymi warunkami, aby zachęcić do zmiany biegu:

„▲” wyświetla monit o zmianę biegu na wyższy.

„▼” wyświetla monit o redukcję biegu.

4 Informacje dotyczące jazdy: Naciskaj krótko przycisk „⏏” na kierownicy, aby przełączać się pomiędzy ostatnimi 50 km, od momentu zresetowania, wyświetlaniem ciśnienia w oponach, nawigacją i napędem elektrycznym.

Po automatycznym wyczyszczeniu trasy B: Naciśnij i przytrzymaj przycisk „O” na kierownicy, aby zresetować informacje o średniej prędkości, średnim zużyciu paliwa i liczbie przejechanych kilometrów.

Nawigacja: Naciśnij i przytrzymaj przycisk „O” na kierownicy, aby przejść do mapy pełnoekranowej.

5 Wyświetlacz poziomu paliwa: Aktualne paliwo pozostałe w zbiorniku i przejechany dystans.

6 Wyświetlacz mocy: Aktualne pozostałe SOC akumulatora zasilającego.

7 Informacje multimedialne: Informacje o muzyce multimedialnej i radiu.

8 Wyświetlacz przebiegu: Przejechany dystans pojazdu (jednostka powszechna: km).

ZAPOZNAĆ SIĘ

- Aby wyświetlić poziom naładowania akumulatora, można to zrobić w System audio – Centrum pojazdu – Nowa energia – Ustawienia wyświetlania przebiegu w trybie czysto elektrycznym (poziom naładowania akumulatora/standardowy przebieg/dynamiczny przebieg).
- Wyświetlanie przebiegu można ustawić w System audio – Centrum pojazdu – Nowa energia – Ustawienia wyświetlania pokonanego dystansu (całkowity dystans ODO/dystans HEV/dystans EV).
- Gdy pojazd przyspiesza, gwałtownie hamuje, wykonuje ostry skręt lub jedzie po pochyłości, wskazania wskaźnika paliwa mogą być niedokładne.
- Prędkościomierz jest zależny od rozmiaru opon używanych w pojeździe. Można używać tylko opon o oryginalnym rozmiarze, w przeciwnym razie nie będzie wskazywał prawidłowej prędkości.

Regulacja zestawu wskaźników



9 Zwiększ jasność podświetlenia zestawu wskaźników

10 Zmniejsz jasność podświetlenia zestawu wskaźników









11 Zwiększ głośność dźwięku alarmu w zestawie wskaźników









12 Zmniejsz głośność alarmu w zestawie wskaźników









Wskaźnik działania/awarii









Gdy zasilanie pojazdu jest włączone, niektóre wskaźniki awarii zapalają się na krótko, wskazując, że system wykonuje autokontrolę. Jeśli jeden wskaźnik awarii systemu pozostaje włączony lub miga po uruchomieniu silnika, należy natychmiast udać się do autoryzowanej stacji serwisowej w celu sprawdzenia i naprawy. Wskaźnik działania służy do powiadamiania kierowcy o stanie działania danego układu pojazdu. W takim przypadku zaświeci się odpowiedni wskaźnik działania. Wskaźnik awarii służy do ostrzegania kierowcy o awarii konkretnego układu pojazdu. W takim przypadku zaświeci się lub zacznie migać odpowiedni wskaźnik awarii.









Nazwa	Wskaźnik	Opis
Wskaźnik światła do jazdy dziennej		Kontrolka światła do jazdy dziennej włącza się po uruchomieniu pojazdu.







Nazwa	Wskaźnik	Opis
Wskaźnik światła pozycyjnego		Po włączeniu światła pozycyjnych kierunkowskaz pozostaje włączony.
Wskaźnik kierunkowskazu		Po włączeniu lewego lub prawego kierunkowskazu odpowiednia kontrolka kierunkowskazu miga. Po włączeniu światła awaryjnych lewy i prawy kierunkowskaz zaczną migać jednocześnie.
Wskaźnik światła drogowych		Po włączeniu światła drogowych kontrolka ta pozostaje zapalona.
Wskaźnik przedniego światła przeciwmgielnego		Po włączeniu przednich światła przeciwmgielnych kontrolka ta pozostaje włączona.
Wskaźnik tylnego światła przeciwmgielnego		Po włączeniu tylnych światła przeciwmgielnych kontrolka ta pozostaje włączona.
Drzwi otwarte Wskaźnik przypomnienia		Wskaźnik ten służy do ostrzegania kierowcy o stan otwarcia i zamknięcia drzwi kierowcy, maski i tylnych drzwi.
Wskaźnik inteligentnego systemu sterowania reflektorami (IHC)		Wskaźnik ten służy do sygnalizowania, że system inteligentnego sterowania reflektorami (IHC) jest aktualnie sprawny.
Wskaźnik pasów bezpieczeństwa z przodu		Wskaźnik ten służy do ostrzegania, że pas bezpieczeństwa przedniego siedzenia nie jest zapięty lub mocno zapięty. Zapnij pas bezpieczeństwa i jedź bezpiecznie. Uwaga: Funkcja alarmu pasów bezpieczeństwa przedniego pasażera nie jest standardem. Proszę odnieść się do rzeczywistego pojazdu.
Wskaźnik pasów bezpieczeństwa na tylnym siedzeniu		Wskaźnik ten służy do ostrzegania, że pas bezpieczeństwa w drugim rzędzie nie jest zapięty lub mocno zapięty. Zapnij pas bezpieczeństwa i jedź bezpiecznie. Uwaga: Kontrolka zapala się na czerwono, gdy pas bezpieczeństwa w drugim rzędzie nie jest zapięty, zapala się na zielono, gdy pas jest zapięty, i gaśnie, gdy wszystkie pasy są zapięte.

Nazwa	Wskaźnik	Opis
Hamulec Wskaźnik awarii systemu		Wskaźnik ten służy do ostrzegania kierowcy, że poziom płynu hamulcowego jest niski lub układ hamulcowy nie działa prawidłowo. Należy natychmiast udać się do autoryzowanej stacji serwisowej w celu przeprowadzenia kontroli i naprawy.
Wskaźnik elektrycznego układu hamulca postojowego (EPB)		Wskaźnik ten zapala się, aby poinformować, że EPB pojazdu jest aktualnie sprawny. Wskaźnik miga podczas nagłego hamowania, jest to normalne. Jeśli miga w innych przypadkach, oznacza to, że system nie działa prawidłowo. Należy udać się do autoryzowanej stacji serwisowej w celu sprawdzenia i naprawy tak szybko, jak to możliwe.
Wskaźnik awarii elektrycznego układu hamulca postojowego (EPB)		Wskaźnik ten służy do ostrzegania kierowcy, że EPB nie działa prawidłowo. Należy udać się do autoryzowanej stacji serwisowej w celu sprawdzenia i naprawy tak szybko, jak to możliwe.
Wskaźnik systemu kontroli zjazdu ze wzniesienia (HDC)		Wskaźnik ten służy do sygnalizowania, że system kontroli zjazdu ze wzniesienia (HDC) pojazdu jest aktualnie sprawny.
Wskaźnik awarii systemu kontroli zjazdu ze wzniesienia (HDC)		Wskaźnik ten służy do sygnalizowania, że system kontroli zjazdu ze wzniesienia (HDC) pojazdu jest obecnie niesprawny. Należy udać się do autoryzowanej stacji serwisowej w celu sprawdzenia i naprawy tak szybko, jak to możliwe.
Wskaźnik automatycznego systemu parkowania (AUTO HOLD)		Wskaźnik ten służy do sygnalizowania, że pojazd znajduje się aktualnie w trybie automatycznego podtrzymywania.
Wskaźnik awarii systemu zapobiegającego blokowaniu kół (ABS)		Wskaźnik ten służy do ostrzegania kierowcy, że układ zapobiegający blokowaniu kół (ABS) nie działa prawidłowo. Należy jak najszybciej udać się do autoryzowanej stacji serwisowej w celu przeprowadzenia kontroli i naprawy.
Wskaźnik układu elektronicznej kontroli stabilności (ESP)		Wskaźnik ten miga, aby zasignalizować, że układ elektronicznej kontroli stabilności (ESP) pojazdu jest aktualnie sprawny. Ten wskaźnik włącza się, aby ostrzec kierowcę, że system elektronicznego programu stabilizacji toru jazdy (ESP) jest uszkodzony. Należy udać się do autoryzowanej stacji serwisowej w celu sprawdzenia i naprawy tak szybko, jak to możliwe.

Nazwa	Wskaźnik	Opis
Wskaźnik wyłączenia funkcji ESP		Po wyłączeniu funkcji ESP zaświeci się kontrolka ESP OFF, wskazująca, że układ elektronicznego programu stabilizacji toru jazdy (ESP) jest wyłączony.
Wskaźnik automatycznego hamowania awaryjnego (AEB)		Wskaźnik ten służy do sygnalizowania, że system automatycznego hamowania awaryjnego (AEB) jest aktualnie w stanie roboczym.
Wskaźnik awarii systemu automatycznego hamowania awaryjnego (AEB)		Wskaźnik ten służy do wskazania, że system automatycznego hamowania awaryjnego (AEB) jest uszkodzony. Należy udać się do autoryzowanej stacji serwisowej w celu sprawdzenia i naprawy tak szybko, jak to możliwe.
Wskaźnik systemu wspomagania jazdy w korkach/zintegrowanego tempomatu		Kontrolka ta pozostaje zapalona, aby ostrzec kierowcę o aktywacji systemu wspomagania jazdy w korkach/zintegrowanego tempomatu.
Wskaźnik awarii systemu wspomagania jazdy w korkach/zintegrowanego tempomatu		Wskaźnik ten pozostaje włączony, aby ostrzec kierowcę, że system wspomagania jazdy w korkach/zintegrowany tempomat nie działa prawidłowo. Należy udać się do autoryzowanej stacji serwisowej w celu sprawdzenia i naprawy tak szybko, jak to możliwe.
Wskaźnik wspomagania utrzymania pasa ruchu (LKA)		Wskaźnik ten służy do sygnalizowania, że układ wspomagania utrzymania pasa ruchu (LKA) jest aktualnie w stanie roboczym.
Wskaźnik awarii układu utrzymania pasa ruchu (LKA)		Wskaźnik ten służy do wskazania, że system Lane Keeping Assist (LKA) jest obecnie uszkodzony. Należy udać się do autoryzowanej stacji serwisowej w celu sprawdzenia i naprawy tak szybko, jak to możliwe.
Wskaźnik awarii systemu ostrzeżenia o opuszczeniu pasa ruchu (LDW)		Wskaźnik ten miga, aby wskazać, że system ostrzeżenia o opuszczeniu pasa ruchu (LDW) pojazdu jest aktualnie w trybie roboczym. Ten wskaźnik włącza się, aby ostrzec kierowcę, że system ostrzeżenia o opuszczeniu pasa ruchu (LDW) jest uszkodzony. Należy jak najszybciej udać się do autoryzowanej stacji serwisowej w celu sprawdzenia i naprawy.
Wskaźnik systemu Stop-Start na biegu jałowym		Wskaźnik ten pozostaje włączony, aby wskazać, że spełnione są warunki działania układu Stop-Start na biegu jałowym.

Nazwa	Wskaźnik	Opis
Wskaźnik awarii systemu ostrzeżenia o opuszczeniu pasa ruchu (LDW)		Ten wskaźnik miga, aby ostrzec kierowcę, że system Stop-Start na biegu jałowym jest uszkodzony. Należy udać się do autoryzowanej stacji serwisowej w celu sprawdzenia i naprawy tak szybko, jak to możliwe. Ten wskaźnik pozostaje włączony, aby wskazać, że system Stop-Start na biegu jałowym nie spełnia bezpiecznych warunków początkowych lub jest wyłączony.
Wskaźnik filtra cząstek stałych (GPF)		Kontrolka ta zapala się, aby ostrzec kierowcę, że filtr cząstek stałych (GPF) jest pełny. Należy zwiększyć prędkość i wyczyścić filtr.
Wskaźnik awarii filtra cząstek stałych (GPF)		Ten wskaźnik włącza się, aby ostrzec kierowcę, że filtr cząstek stałych benzyny (GPF) jest uszkodzony. Należy udać się do autoryzowanej stacji serwisowej w celu sprawdzenia i naprawy tak szybko, jak to możliwe.
Wskaźnik układu ładowania		Ten wskaźnik służy do wyświetlania stanu bocznego układu ładowania. Jeśli ten wskaźnik nie zapala się po włączeniu zasilania pojazdu lub zapala się po uruchomieniu, należy jak najszybciej udać się do autoryzowanej stacji serwisowej w celu sprawdzenia i naprawy.
Wskaźnik ostrzegawczy wysokiej temperatury płynu chłodzącego		Wskaźnik ten służy do ostrzegania kierowcy, że temperatura płynu chłodzącego silnika jest wysoka. Wjedź pojazdem w bezpieczne miejsce i zatrzymaj się, wyłącz zasilanie pojazdu po kilku minutach pracy na biegu jałowym. Natychmiast udaj się do autoryzowanej stacji serwisowej w celu przeprowadzenia kontroli i naprawy.
Wskaźnik zmęczenia podczas jazdy		Wskaźnik ten służy do ostrzegania kierowcy o konieczności odpoczynku w przypadku, gdy czas jazdy przekroczy ustalony limit.
Wskaźnik alarmu przekroczenia prędkości		Wskaźnik ten ostrzega kierowcę o konieczności zwrócenia uwagi na prędkość pojazdu, gdy osiągnie ona ustawiony limit prędkości.
Wskaźnik ostrzegawczy niskiego poziomu paliwa		Wskaźnik ten służy do ostrzegania kierowcy, że pojazdowi kończy się paliwo. Należy uzupełnić paliwo tak szybko, jak to możliwe.
Wskaźnik awarii poduszki powietrznej (SRS)		Wskaźnik ten służy do ostrzegania kierowcy, że poduszka powietrzna (SRS) jest niesprawna. Należy udać się do autoryzowanej stacji serwisowej w celu sprawdzenia i naprawy tak szybko, jak to możliwe.

Nazwa	Wskaźnik	Opis
Wskaźnik nieprawidłowego ciśnienia w oponach (TPMS)		Wskaźnik ten służy do ostrzegania kierowcy, że ciśnienie w oponach jest nieprawidłowe. Sprawdź, czy ciśnienie w oponach nie jest zbyt niskie lub czy temperatura nie jest zbyt wysoka. Jeśli ciśnienie w oponach jest prawidłowe, udaj się do autoryzowanej stacji serwisowej w celu sprawdzenia i naprawy tak szybko, jak to możliwe.
Wskaźnik ostrzegawczy niskiego ciśnienia oleju silnikowego		Wskaźnik ten służy do ostrzegania kierowcy, że ciśnienie oleju silnikowego jest niskie. Należy skierować pojazd w bezpieczne miejsce i zatrzymać się. Należy natychmiast udać się do autoryzowanej stacji serwisowej w celu przeprowadzenia kontroli i naprawy.
Kontrolka układu wspomagania kierownicy (EPS)		Ten wskaźnik pozostaje włączony, aby ostrzec kierowcę, że elektryczny układ wspomagania kierownicy nie jest zainicjowany lub skalibrowany. Należy natychmiast udać się do autoryzowanej stacji serwisowej w celu przeprowadzenia inspekcji i naprawy.
		Wskaźnik ten pozostaje włączony, aby ostrzec kierowcę, że układ wspomagania kierownicy jest uszkodzony. Należy natychmiast udać się do autoryzowanej stacji serwisowej w celu przeprowadzenia inspekcji i naprawy.
Wskaźnik awarii EPC	EPC	Wskaźnik ten służy do ostrzegania kierowcy, że układ silnika jest uszkodzony. Należy natychmiast udać się do autoryzowanej stacji serwisowej w celu przeprowadzenia inspekcji i naprawy.
Wskaźnik awarii silnika		Wskaźnik ten służy do ostrzegania kierowcy, że silnik jest uszkodzony. Należy natychmiast udać się do autoryzowanej stacji serwisowej w celu przeprowadzenia inspekcji i naprawy.
Wskaźnik awarii skrzyni biegów		Wskaźnik ten służy do ostrzegania kierowcy, że układ przeniesienia napędu jest uszkodzony. Należy natychmiast udać się do autoryzowanej stacji serwisowej w celu przeprowadzenia kontroli i naprawy.
Wskaźnik ładowania		Wskaźnik ten informuje kierowcę, że urządzenie ładujące jest podłączone.
Wskaźnik rozładowania		Wskaźnik ten służy do powiadamiania kierowcy o podłączeniu rozładowanego urządzenia połączeniowego.

Nazwa	Wskaźnik	Opis
Wskaźnik ostrzegawczy niskiego poziomu naładowania akumulatora zasilającego		Bateria jest słaba. Naładuj ją tak szybko, jak to możliwe.
		Akumulator jest poważnie rozładowany. Naładuj go tak szybko, jak to możliwe.
Wskaźnik limitu mocy		Wskaźnik ten wskazuje, że moc i przyspieszenie pojazdu są ograniczone. Skontaktuj się z autoryzowaną stacją serwisową w celu przeprowadzenia kontroli i naprawy tak szybko, jak to możliwe
Wskaźnik izolacji układu wysokiego napięcia		Wskaźnik ten pozostaje włączony, aby ostrzec kierowcę, że właściwości izolacyjne układu wysokiego napięcia maleją. Skontaktuj się z autoryzowaną stacją serwisową w celu przeprowadzenia kontroli i naprawy
		Wskaźnik ten pozostaje włączony, aby ostrzec kierowcę, że właściwości izolacyjne układu wysokiego napięcia poważnie się zmniejszają. Skontaktuj się z autoryzowaną stacją serwisową w celu przeprowadzenia kontroli i naprawy
Wskaźnik awarii akumulatora		Ten wskaźnik wskazuje, że akumulator pojazdu jest uszkodzony. Skontaktuj się z autoryzowaną stacją serwisową w celu sprawdzenia i naprawy tak szybko, jak to możliwe
Wskaźnik gotowości do jazdy	READY	Wskaźnik ten służy do poinformowania kierowcy, że pojazd jest gotowy do normalnej jazdy. Jeśli wskaźnik się nie zapali, oznacza to, że pojazd jest uszkodzony lub nie są spełnione inne warunki, należy natychmiast skontaktować się z autoryzowaną stacją serwisową w celu przeprowadzenia kontroli i naprawy

2-2. Kierownica

Klakson



Aby zatrąbić, naciśnij obszar w pobliżu oznaczenia klaksonu na kierownicy.

UWAGA

Stosuj się do lokalnych przepisów dotyczących używania klaksonów w pojazdach.

Podgrzewana kierownica (jeśli jest w wyposażeniu)



Po uruchomieniu pojazdu naciśnij „” na ekranie klimatyzacji, aby włączyć funkcję ogrzewania kierownicy. Po ponownym naciśnięciu przycisku funkcja ogrzewania kierownicy zostanie wyłączona.

UWAGA

Funkcja podgrzewania kierownicy zostanie włączona, gdy spełnione zostaną poniższe warunki:

- Silnik pracuje.
- Napięcie akumulatora mieści się w normie.
- Wciśnięto przełącznik podgrzewania kierownicy.

Jeżeli spełniony jest którykolwiek z poniższych warunków, funkcja wyłączy się po pewnym czasie:

- Silnik zatrzymuje się.
- Ponowne naciśnięcie przycisku podgrzewania kierownicy.

Regulacja kierownicy

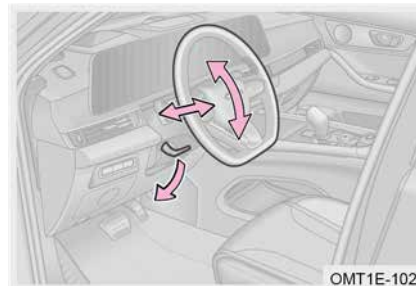

Zatrzymaj pojazd w bezpiecznym miejscu, z dala od głównej arterii komunikacyjnej, wyłącz zasilanie pojazdu:

Krok 1: Naciśnij dźwignię regulacyjną w dół i zwolnij ją;

Krok 2: Ustaw kierownicę w pionie i poziomie/w poziomie/w pionie, aby uzyskać komfortowy kąt;

Krok 3: Trzymaj kierownicę nieruchomo i przesuń dźwignię regulacji do pierwotnej pozycji;

Krok 4: Sprawdź, czy kierownica się trzęsie. Powtórz czynności z kroku 3, jeśli się trzęsie.

OSTRZEŻENIE

- Nie reguluj położenia kierownicy podczas jazdy, ponieważ może to spowodować wypadek i obrażenia ciała.
- Przed rozpoczęciem jazdy upewnij się, że kierownica jest prawidłowo zablokowana. W przeciwnym razie może dojść do wypadku lub obrażeń ciała.

2-3. Lusterko wsteczne

Wewnętrzne lusterko wsteczne

Regulacja położenia wewnętrznego lusterka wstecznego

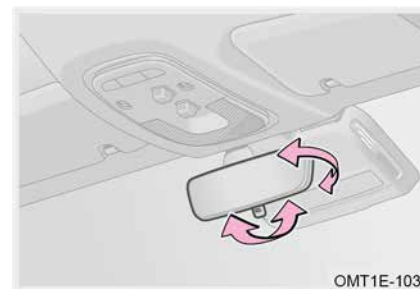

Przed rozpoczęciem jazdy należy ustawić lusterko wsteczne w odpowiedniej pozycji, aby kierowca miał pewność optymalnego widoku.

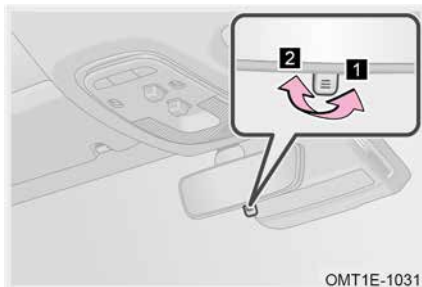
Ręczna regulacja położenia powłoki antyodbłaskowej (jeśli jest w wyposażeniu)

OMT1E-1031

Przed jazdą nocą ustaw dźwignię wewnętrznego lusterka wstecznego w pozycji zapobiegającej oślepieniu. Dzięki temu zmniejszysz odbicie światła z reflektorów pojazdów jadących z tyłu.

- 1 Pozycja antyodbłaskowa
- 2 Normalna pozycja

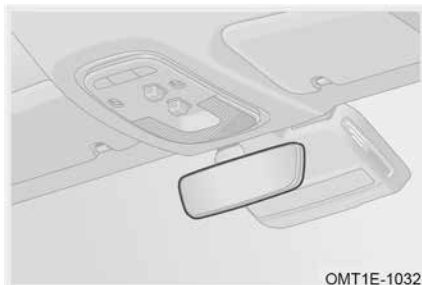
Automatyczne lusterko wsteczne z powłoką antyrefleksyjną (jeśli jest w wyposażeniu)

OMT1E-1032

Podczas jazdy nocą czujnik światła zamontowany z przodu/z tyłu wewnętrznego lusterka wstecznego automatycznie wykrywa odbite światło reflektorów pojazdów jadących z tyłu i automatycznie dostosowuje kąt soczewki, aby zmniejszyć odbite światło reflektorów pojazdów jadących z tyłu.

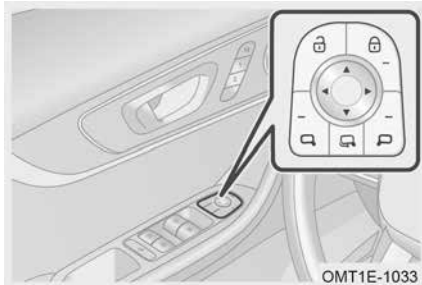
Lusterko wsteczne zewnętrzne**Regulacja zewnętrznego lusterka wstecznego**

OMT1E-1033

Zatrzymaj pojazd w bezpiecznym miejscu, z dala od głównego ruchu drogowego, a następnie przełącz zasilanie pojazdu w tryb ON. Naciśnij przycisk „☞” (wskaźnik się zaświeci), aby w ciągu kilku sekund wyregulować pozycję lewego zewnętrznego lusterka wstecznego. Ponownie naciśnij przycisk „☞” (wskaźnik zgaśnie), aby wyłączyć funkcję regulacji lewego zewnętrznego lusterka wstecznego.

Naciśnij przycisk „☞” (wskaźnik się zaświeci), aby wyregulować pozycję prawego zewnętrznego lusterka wstecznego w ciągu kilku sekund. Ponownie naciśnij przycisk „☞” (wskaźnik zgaśnie), aby wyłączyć funkcję regulacji prawego zewnętrznego lusterka wstecznego.

- ▲ Wyreguluj soczewkę zewnętrznego lusterka wstecznego w górę
- ▼ Wyreguluj soczewkę zewnętrznego lusterka wstecznego w dół
- ◀ Wyreguluj soczewkę zewnętrznego lusterka wstecznego w lewo
- ▶ Wyreguluj soczewkę zewnętrznego lusterka wstecznego w prawo

⚠ OSTRZEŻENIE

- Nie reguluj zewnętrznego lusterka wstecznego podczas jazdy, ponieważ może to spowodować wypadek i obrażenia ciała.
- Obraz wyświetlany w lusterku wstecznym może różnić się od rzeczywistości, dlatego zawsze prowadź pojazd ostrożnie.

Składane/rozkładane zewnętrzne lusterko wsteczne**■ Elektrycznie regulowane lusterko zewnętrzne**

OMT1E-1038

Włączyć zasilanie pojazdu, naciśnięć przycisk na kierownicy, aby wyregulować położenie soczewki zewnętrznego lusterka wstecznego po lewej/prawej stronie w menu System audio – Ustawienia pojazdu – Komfort pojazdu – Regulacja lusterka wstecznego.

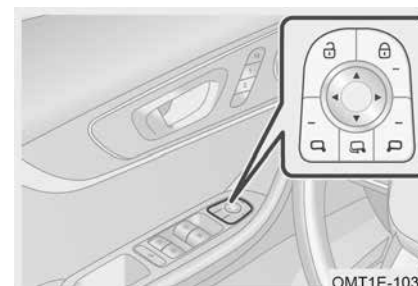

OMT1E-1033

Po przełączeniu zasilania pojazdu w tryb ON, naciśnij przycisk „☞”, aby automatycznie złożyć zewnętrzne lusterko wsteczne. Ponownie naciśnij przycisk „☞”, aby automatycznie je rozłożyć.

📖 ZAPOZNAĆ SIĘ

Zgodnie z wymaganiami pola widzenia kąty składania lewego i prawego zewnętrznego lusterka wstecznego są różne. Dlatego gdy elektryczne zewnętrzne lusterka wsteczne składają się automatycznie, lewe i prawe zewnętrzne lusterka wsteczne nie są zsynchronizowane, co jest normalne.

⚠ UWAGA

- Nie składaj/nie rozkładaj ręcznie elektrycznie sterowanego lusterka zewnętrznego, gdyż może to spowodować nieprawidłowe działanie funkcji składania.
- Podczas składania/rozkładania zewnętrznego lusterka wstecznego nie należy dotykać jego powierzchni, aby uniknąć jej uszkodzenia w wyniku użycia nadmiernej siły.
- W zimną zimę zaleca się wyłączenie funkcji automatycznego składania zewnętrznego lusterka wstecznego. Może to zapobiec zamarzaniu zewnętrznego lusterka wstecznego w pozycji złożonej z powodu nagromadzonego śniegu lub deszczu.

Funkcja pamięci zewnętrznego lusterka wstecznego (jeśli jest w wyposażeniu)

Po ustawieniu położenia zewnętrznego lusterka wstecznego na ekranie głównego urządzenia audio pojawi się okno dialogowe z pytaniem, czy zapisać bieżącą pozycję jako pozycję kierowcy, pozycję spoczynku czy pozycję zapasową, a następnie wybrać jeden z punktów, aby potwierdzić zachowanie.

Gdy trzeba przywołać pozycję pamięci zewnętrznego lusterka wstecznego (bieżący identyfikator), wybierz pozycję jazdy, pozycję spoczynku, pozycję zapasową w systemie audio. Jednocześnie należy powiązać funkcję pamięci siedzenia z odpowiednią pozycją.

📖 ZAPOZNAĆ SIĘ

- Pojazd jest wyposażony w dwa inteligentne kluczyki, każdy z nich ma dwa identyfikatory umożliwiające odblokowanie i identyfikację źródła identyfikatora.
- Jeśli pamięć ustawień fotela jest wyłączona, po ustawieniu zewnętrznego lusterka wstecznego na jednostce głównej audio nie pojawi się żadne okno dialogowe.

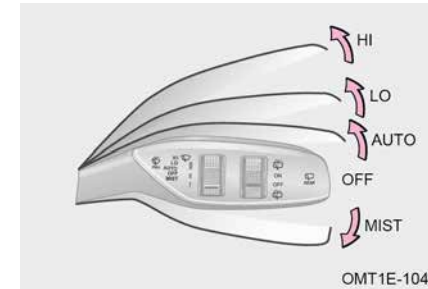
2-4. Układ wycieraczek**Działanie wycieraczek****Przełącznik zespolony wycieraczek**

Włączyć zasilanie pojazdu:

Tryb mgły: Przesuń przełącznik wycieraczek w pozycję „MIST”, wycieraczki zatrzymają się po pierwszym przetarciu.

Tryb niskiej prędkości: Przesuń przełącznik wycieraczek w pozycję „LO”, wycieraczki będą pracować powoli i nieprzerwanie.

Tryb wysokiej prędkości: Przesuń przełącznik wycieraczek w pozycję „HI”, a wycieraczki będą pracować szybko i nieprzerwanie.

WYŁ.: Przesuń przełącznik wycieraczek w pozycję „WYŁ.”, wycieraczki będą pracować automatycznie z niską prędkością, aż powrócą do pozycji zatrzymania.

Tryb automatycznego wykrywania: Ustaw przełącznik wycieraczek w pozycji „AUTO”, aby automatycznie sterować prędkością wycierania w zależności od ilości opadów deszczu na zewnątrz.

Aby kontrolować czułość wycieraczki, należy przekręcić rolkę wycieraczki w dół, aby zmniejszyć czułość, lub przekręcić rolkę wycieraczki w górę, aby zwiększyć czułość.

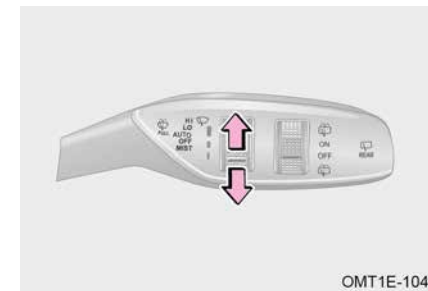
**📖 ZAPOZNAĆ SIĘ**

Gdy przednia wycieraczka pracuje, przesuń dźwignię zmiany biegów w położenie R, a tylna wycieraczka zacznie pracować automatycznie.

⚠ UWAGA

- Nie używaj wycieraczek, gdy szyba jest sucha, gdyż może to spowodować uszkodzenie piór wycieraczek i zarysowanie szyby.
- Nie używaj wycieraczek, jeśli na szybie znajdują się przeszkody, ponieważ może to spowodować zarysowanie szyby i uszkodzenie silnika wycieraczek.
- W zimną zimę zawsze sprawdzaj, czy pióra wycieraczek nie są zamrożone na szybie przed ich użyciem. Jeśli tak, rozmroź je przed użyciem, w przeciwnym razie może to uszkodzić pióro i silnik wycieraczki.

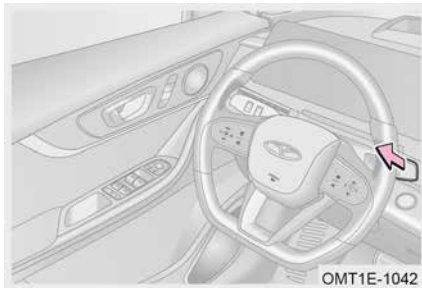
Działanie spryskiwacza przedniego

OMT1E-1042

Włącz zasilanie pojazdu, pociągnij przełącznik wycieraczek w kierunku kierownicy i przytrzymaj, spryskiwacz przedni spryskuje wodą, a wycieraczka przednia działa jednocześnie. Spryskiwacz przedni przestanie działać po zwolnieniu przełącznika, wycieraczka wykona 3 cykle z niską prędkością, a następnie jeden cykl, po czym zatrzyma się po kilku sekundach.

📖 ZAPOZNAĆ SIĘ

Gdy przednia wycieraczka pracuje, przesunąć dźwignię zmiany biegów w położenie R, a tylna wycieraczka zacznie pracować automatycznie.

Funkcja podgrzewania dyszy wycieraczki (jeśli jest w wyposażeniu)

Funkcja podgrzewania przedniej dyszy zostanie włączona, gdy spełnione zostaną następujące warunki:

- Napięcie akumulatora mieści się w normie.
- Temperatura zewnętrzna jest niższa niż 2°C przez 5 sekund lub dłużej.
- Gdy pojazd jest w stanie gotowości lub po uruchomieniu silnika.

Po włączeniu funkcji podgrzewanie dyszy wycieraczki przedniej szyby wyłącza się, gdy spełniony zostanie którykolwiek z poniższych warunków:

- Funkcja wyłącza się automatycznie po około 20 minutach działania.
- Gdy temperatura zewnętrzna jest wyższa niż 4°C przez 5 sekund lub dłużej, funkcja podgrzewania dysz wycieraczek przednich zostaje wyłączona.

Funkcja zostaje przerwana podczas nagrzewania dyszy wycieraczek:

- Po uruchomieniu silnika funkcja podgrzewania dyszy wycieraczek przednich zostaje tymczasowo wstrzymana, aż do momentu automatycznego uruchomienia silnika. Po ponownym uruchomieniu silnika funkcja podgrzewania zostanie automatycznie wznowiona.
- Napięcie akumulatora wykracza poza normalny zakres, funkcja podgrzewania dyszy wycieraczek przednich zostaje przerwana

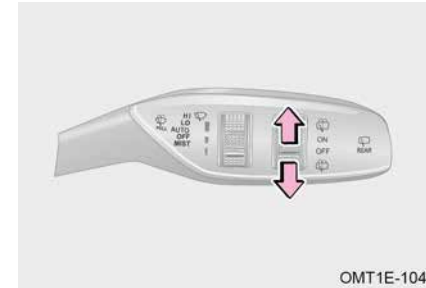
Działanie spryskiwacza tylnej szyby

OMT1E-1043

Włącz zasilanie pojazdu i przesunąć rolkę wycieraczki do pozycji „ON”, aby uruchomić wycieraczkę tylną. Przesunąć rolkę wycieraczki do pozycji „OFF”, aby wyłączyć wycieraczkę tylną.

Przy włączonym silniku pojazdu i rolce wycieraczek w pozycji „WŁ./„WYŁ.”, po przesunięciu rolki wycieraczek do pozycji „☼” spryskiwacz tylnej szyby spryskuje wodę, a tylna wycieraczka pracuje jednocześnie.

⚠ UWAGA

- Nie należy używać przełącznika wycieraczek, jeżeli w zbiorniku nie ma płynu do spryskiwaczy.
- Podczas używania przełącznika wycieraczek w celu spryskania wodą nie należy jednorazowo używać go dłużej niż 10 sekund.
- Środek zapobiegający zamarzaniu może powodować korozję malowanej powierzchni, dlatego należy uważać, aby nie dodać go niewłaściwie.
- Jeśli dysza jest zablokowana, nie próbuj jej czyścić szpilką ani innymi przedmiotami, gdyż może to spowodować jej uszkodzenie.
- Nie dolewaj wody do płynu. Woda może spowodować zamarznięcie roztworu i uszkodzenie zbiornika myjącego lub innych części układu myjącego.

Wymiana pióra wycieraczki**Wymiana przedniej wycieraczki**

OMT1E-1044

Krok 1: W ciągu 3 sekund od wyłączenia pojazdu przestaw przełącznik wycieraczek w tryb „MIST”. Włączy się wówczas tryb naprawy.

Krok 2: Podnieś ramię wycieraczki przedniej i przytrzymaj;

Krok 3: Pociągnij pióra wycieraczek w dół, naciskając jednocześnie przycisk blokady, aby je wyjąć;

Krok 4: Zamontuj nowe pióra wycieraczek w odwrotnej kolejności i upewnij się, że zacisk mocujący jest mocno zablokowany;

Krok 5: Sprawdź, czy przednie wycieraczki działają prawidłowo.

Wymiana tylnej wycieraczki

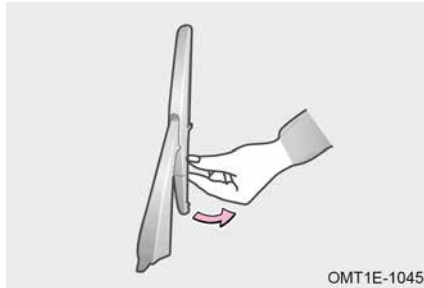

OMT1E-1045

Krok 1: Podnieś ramię wycieraczki tylnej i przytrzymaj;

Krok 2: Oddziel pióro wycieraczki ręcznie, jak pokazano na ilustracji;

Krok 3: Zamontuj nowe pióra wycieraczek w odwrotnej kolejności i upewnij się, że są zamontowane na swoim miejscu;

Krok 4: Sprawdź, czy wycieraczki tylne działają prawidłowo.

 ZAPOZNAĆ SIĘ

Zaleca się, aby wymianę piór wycieraczek wykonać w autoryzowanej stacji obsługi.

 UWAGA

Przed rozpoczęciem jazdy należy upewnić się, że ramię wycieraczki powróciło do pierwotnej pozycji. W przeciwnym razie może dojść do uszkodzenia pojazdu i wypadku.

2-5. System oświetlenia

Oświetlenie zewnętrzne

Przełącznik zespolony reflektorów

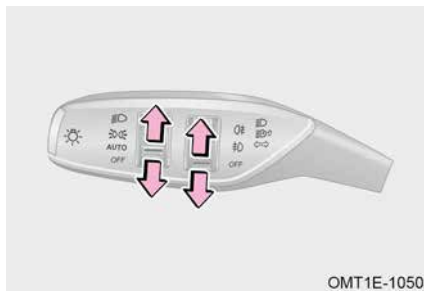

OMT1E-1050

Włączyć zasilanie pojazdu:

Tryb automatycznego wykrywania: Przesuń rolkę reflektorów w pozycję „AUTO”, wykryje natężenie światła zewnętrznego i automatycznie włączy światła pozycyjne, światła mijania i oświetlenie tablicy rejestracyjnej.

Światła pozycyjne: Przesuń pokrętko reflektorów do pozycji „ON”, aby włączyć światła pozycyjne, oświetlenie tablicy rejestracyjnej, światła otoczenia i światła tylne.

Światła mijania: Przesuń pokrętko reflektora do pozycji „D”, aby włączyć światła mijania i pozostawić włączone światła pozycyjne.

Przednie światła przeciwmgielne (jeśli są wyposażone): Przesuń pokrętko świateł do pozycji „D” przy włączonych światłach mijania, aby włączyć przednie światła przeciwmgielne.

Tylne światła przeciwmgielne: Przesuń pokrętko świateł do pozycji „D” przy włączonych światłach mijania lub przednich światłach przeciwmgielnych, aby włączyć tylne światła przeciwmgielne.

WYŁ.: Aby wyłączyć funkcję reflektorów, przesuń pokrętko reflektorów do pozycji „WYŁ.”

 ZAPOZNAĆ SIĘ

- Przednie światła przeciwmgielne wyłączają się wraz ze światłami pozycyjnymi; tylne światła przeciwmgielne wyłączają się, gdy wyłączone są światła mijania lub przednie światła przeciwmgielne.
- Podczas parkowania pojazdu przez dłuższy czas lub przed opuszczeniem pojazdu należy upewnić się, że przełącznik świateł przednich jest wyłączony, aby zapobiec rozładowaniu akumulatora. Niedopełnienie tego obowiązku może spowodować, że pojazd nie będzie zdolny do jazdy.

Światła drogowe

■ Światła drogowe

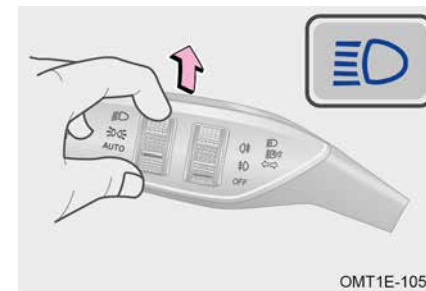

OMT1E-1051

Włącz zasilanie pojazdu. Podczas włączania świateł mijania pociągnij przełącznik świateł zespolonych w kierunku od kierowcy i puść, a światła drogowe zostaną włączone. Aby wyłączyć światła drogowe, pociągnij przełącznik świateł zespolonych w kierunku kierowcy i puść.

■ Światła drogowe migają

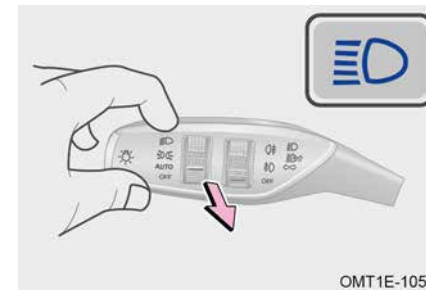

OMT1E-1052

Włącz zasilanie pojazdu w trybie ON, pociągnij przełącznik świateł mijania w kierunku kierowcy i zwolnij go, aby światła drogowe mignęły raz. W tym samym czasie wskaźnik świateł drogowych na zestawie wskaźników mignie raz.

 ZAPOZNAĆ SIĘ

Światła drogowe mogą migać, gdy światła mijania są włączone.

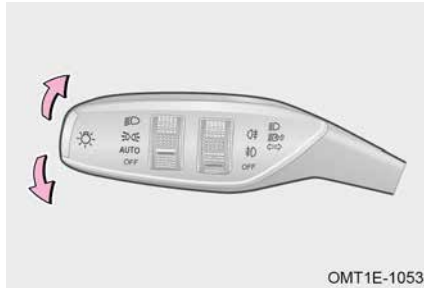
Światło kierunkowskazu

OMT1E-1053

Włączyć zasilanie pojazdu, przekręcić przełącznik świateł zespolonych w górę, a prawy kierunkowskaz zostanie włączony. Przekręcić przełącznik świateł zespolonych w dół, a lewy kierunkowskaz zostanie włączony.

Po włączeniu kierunkowskazów wskaźnik będzie migał na zestawie wskaźników. Gdy pojazd zawraca po skręcie, przełącznik zespolony automatycznie powraca do pozycji środkowej.

Uwaga: Podczas lekkiego skrętu kierownicą przełącznik zespolony świateł może nie powrócić automatycznie do pierwotnej pozycji.

■ Funkcja asystenta zmiany pasa ruchu

Włączyć pojazd i pociągnąć przełącznik kierunkowskazów raz, nie przekraczając go nad kierownicą. Kierunkowskaz mignie 3 razy.

Światła do jazdy dziennej

Po uruchomieniu pojazdu włączają się światła do jazdy dziennej.

Światło stopu

Wciśnij pedał hamulca, a światła stopu włączą się.

Światło cofania

Włączyć zasilanie pojazdu, przesunąć dźwignię zmiany biegów w położenie R, a światło cofania się włączy.

Światło tablicy rejestracyjnej

Włącz zasilanie pojazdu i ustawić przełącznik zespolony reflektorów w pozycji „☀️” pozycja umożliwiająca włączenie oświetlenia tablicy rejestracyjnej.

Światło przyziemne

Naciśnij inteligentny kluczyk, aby odblokować lub otworzyć drzwi, zapali się światło przyziemne.

Oświetlenie wewnętrzne**Przednie światło sufitowe**

OMT1E-1060

Dotknij przedniego lewego/prawego światła sufitowego, przednie światło sufitowe po odpowiedniej stronie zaświeci się.

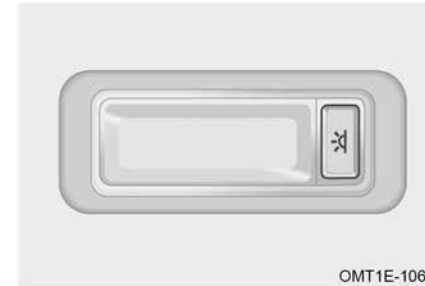
Światło sufitowe drugiego rzędu

OMT1E-1061

Naciśnij przycisk „☀️”, a światło sufitowe w drugim rzędzie zaświeci się.

Oświetlenie bagażnika

Gdy kłapa bagażnika jest otwarta, oświetlenie bagażnika automatycznie włączy się na chwilę. Gdy kłapa bagażnika jest zamknięta, oświetlenie bagażnika natychmiast zgaśnie.

Regulacja poziomowania reflektorów

OMT1E-1064

Włączyć zasilanie pojazdu i przesunąć pokrętkę, aby wyregulować poziomowanie reflektorów w menu System audio – Ustawienia pojazdu – Ustawienia oświetlenia.

Funkcja „follow me home”



OMT1E-1064

Włączyć zasilanie pojazdu, włączyć opóźnienie włączenia reflektorów w menu System audio – Ustawienia pojazdu – Ustawienia oświetlenia.

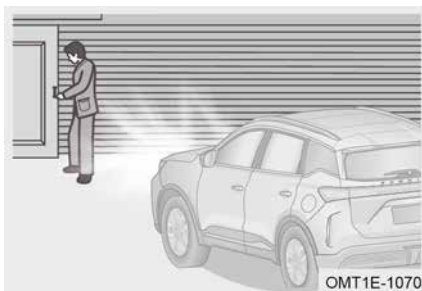

OMT1E-1070

ON: Obróć przełącznik świateł przednich do pozycji „AUTO”. Gdy pojazd znajduje się w słabo oświetlonym otoczeniu, naciśnij przycisk blokady na inteligentnym kluczyku, aby pomyślnie zabezpieczyć pojazd. Światła mijania i pozycyjne włączą się automatycznie na 30 sekund. Naciśnij ponownie przycisk blokady na inteligentnym kluczyku, aby aktywować funkcję ponownie.

OFF: Gdy przełącznik zespolony reflektorów nie jest w pozycji „AUTO” lub osiągnięto ustawiony czas działania, funkcja follow me home zostanie automatycznie wyłączona. Światła mijania i światła pozycyjne wyłączą się natychmiast.

Funkcja inteligentnej lokalizacji pojazdu

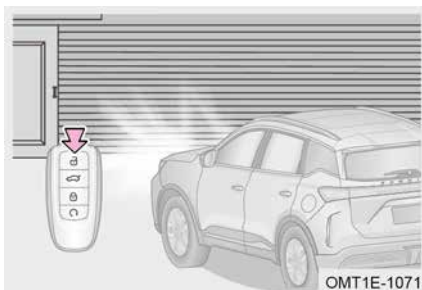

OMT1E-1071

Wyłącz zasilanie pojazdu, przekręć przełącznik świateł przednich w pozycję „AUTO” przed zatrzymaniem. Gdy pojazd znajduje się w ciemnym otoczeniu, naciśnij przycisk odblokowania na inteligentnym kluczyku, światła mijania i światła pozycyjne włączą się na 30 sekund.

Inteligentny asystent świateł drogowych (IHC)





OMT1E-1065

Włączyć zasilanie pojazdu, włączyć inteligentne światła drogowe w System audio - Ustawienia pojazdu - Wspomaganie jazdy.

Włącz zasilanie pojazdu w trybie ON i przesunij rolkę reflektora w pozycję „AUTO”. Gdy światła mijania włączą się automatycznie, przesunij przełącznik zespolony reflektorów w kierunku od kierownicy i

Po zwolnieniu przycisku „” na zestawie wskaźników zapala się biały wskaźnik i aktywowane jest inteligentne wspomaganie świateł drogowych. Gdy inteligentne wspomaganie świateł drogowych jest aktywowane, a prędkość pojazdu przekracza 40 km/h, inteligentne wspomaganie świateł drogowych automatycznie włącza/wyłącza światła drogowe w zależności od warunków na drodze, takich jak mijanie, wyprzedzanie i jazda z przodu.

Po włączeniu inteligentnego asystenta świateł drogowych światła drogowe włączają się lub migają, a wskaźnik „” na zestawie wskaźników gaśnie. Odepnij przełącznik świateł zespolonych od kierownicy i zwolnij, inteligentny asystent świateł drogowych zostanie ponownie aktywowany.

 ZAPOZNAĆ SIĘ

- Gdy jasność otoczenia jest zbyt wysoka, inteligentny system wspomaganie świateł drogowych (IHC) automatycznie wyłącza światła drogowe.
- Gdy prędkość pojazdu jest mniejsza niż 30 km/h, inteligentny system wspomaganie świateł drogowych (IHC) automatycznie wyłącza światła drogowe.
- Gdy włączone są lewe/prawe światła kierunkowskazu, inteligentny asystent świateł drogowych (IHC) nie może automatycznie włączać/wyłączać świateł drogowych.

Instrukcje dotyczące lekkiego zamgławiania

Gdy pogoda jest zimna lub wilgotna, wewnętrzna strona świateł zaparuje z powodu różnicy temperatur między wnętrzem a zewnętrzem soczewki. Po włączeniu świateł na pewien czas mgła wewnątrz soczewki stopniowo zniknie, a na jej krawędzi może nadal znajdować się trochę pary. Jest to normalne. Nie ma to wpływu na żywotność układu oświetleniowego. Światła pojazdu generują mgłę,

która stopniowo zaczyna znikać w soczewce reflektora w ciągu 30 minut od włączenia świateł mijania i drogowych. Po pewnym czasie oświetlenia mgła znika naturalnie. Jest to normalne.

⚠ OSTRZEŻENIE

- Surowo zabrania się płukania komory silnika pistoletem na wodę pod wysokim ciśnieniem, w szczególności nie można płukać świateł. Ze względu na wysokie ciśnienie pistoletu na wodę pod wysokim ciśnieniem akcesoria na światłach mogą się poluzować lub spaść, otwór odpowietrzający i złącze wiązki przewodów mogą zawilgotnieć, co spowoduje infiltrację wody lub brak rozproszenia wilgoci przez długi czas, a nawet silną kondensację.
- Podczas brodzenia należy stosować się do wymogów dotyczących brodzenia pojazdów (głębokość wody, prędkość itp.), w przeciwnym razie woda może dostać się do świateł.
- Wszystkie reflektory są światłami LED i nie podlegają oddzielnej naprawie.

2-6. Siedzenia

Prawidłowa postawa siedząca

Siedzenia, zagłówki, pasy bezpieczeństwa i poduszki powietrzne (SRS) są pomocne w ochronie pasażerów. Ich odpowiednie używanie zapewni Ci większą ochronę.



Siedząc, odchyl się lekko do tyłu (prawidłowe odchylenie do 25°) i mocno do tyłu oparcie fotela.

Przednie siedzenia nie mogą znajdować się zbyt blisko deski rozdzielczej. Kierowca powinien trzymać kierownicę lekko zgiętymi ramionami podczas jazdy. Stopy powinny być również lekko zgięte, aby można było całkowicie wcisnąć pedał. Wyreguluj prawidłowo zagłówki, tak aby ich górna część znajdowała się najbliżej czubka głowy.



Pas barkowy powinien przebiegać przez środek barku i blisko klatki piersiowej, z dala od szyi, pas biodrowy powinien przylegać do bioder, ale nie do brzucha.

Przednie siedzenie

Elektrycznie regulowany fotel

■ Regulacja fotela elektrycznego

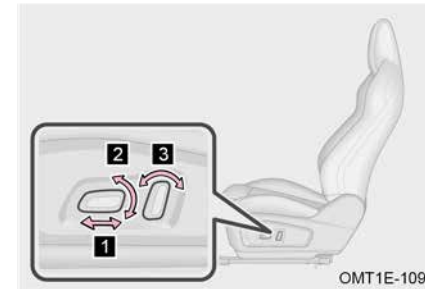

1 Regulacja położenia siedziska do przodu i do tyłu

Przesuwaj przycisk równoległe do przodu i do tyłu, aby dostosować położenie siedziska.

2 Regulacja wysokości siedzenia (tylko strona kierowcy)

Aby wyregulować położenie siedziska w górę lub w dół, należy przesunąć tylną część przycisku w górę i w dół.

3 Regulacja kąta nachylenia oparcia fotela

Przesuwaj górny koniec przycisku do przodu i do tyłu, aby dostosować kąt oparcia fotela.

📖 ZAPOZNAĆ SIĘ

Istnieje pozycja graniczna do regulacji podparcia talii. Po osiągnięciu pozycji granicznej zwolnij przycisk regulacji na czas.

■ Regulacja fotela pasażera z przodu sterowanego elektrycznie

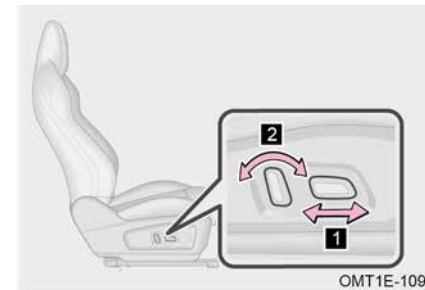

1 Regulacja położenia siedziska do przodu i do tyłu

Naciśnij przycisk do przodu i do tyłu, aby przesunąć siedzenie do przodu lub do tyłu.

2 Regulacja kąta nachylenia oparcia fotela

Aby dostosować kąt oparcia fotela, przesunij górną część przycisku do przodu i do tyłu.

Uwaga: Gdy przedni fotel znajduje się w zaprojektowanej pozycji, można go wyregulować o 200 mm do przodu i 40 mm do tyłu; gdy jest ustawiony pod zaprojektowanym kątem, można go wyregulować o 30° do przodu i 50° do tyłu.

⚠ UWAGA

- Podczas przesuwania siedzenia nie należy umieszczać żadnych przedmiotów pod siedzeniem, gdyż może to spowodować jego uszkodzenie.
- Istnieje pozycja graniczna regulacji podparcia lędźwiowego. Po osiągnięciu pozycji granicznej zwolnij przycisk regulacji na czas. W przeciwnym razie uszkodzi to siedzisko.

⚠ OSTRZEŻENIE

- Nie reguluj fotela podczas jazdy, ponieważ może to spowodować wypadek i obrażenia ciała.
- Unikaj odchylania oparcia fotela bardziej niż to konieczne – pasy bezpieczeństwa zapewniają maksymalną ochronę podczas zderzenia czołowego lub tylnego, gdy kierowca i pasażer siedzący z przodu lekko odchylają się do tyłu i mocno do tyłu.

Siedzenie w drugim rzędzie**Składane oparcie fotela (np. lewa strona)**

OMT1E-1093

Krok 1: Dostosuj położenie przedniego siedzenia do przodu;

Krok 2: Wyreguluj wysokość zagłówków siedzeń drugiego rzędu (w razie potrzeby zdejmij je) i złoż środkowy podłokietnik;

Krok 3: Pociągnij dźwignię regulacji oparcia fotela do przodu i powoli opuść oparcie fotela ręką.

📖 ZAPOZNAĆ SIĘ

Przy składaniu oparcia fotela należy upewnić się, że zewnętrzny pas bezpieczeństwa przechodzi wokół oparcia, aby go nie uszkodzić.

⚠ OSTRZEŻENIE

Nie reguluj fotela podczas jazdy, ponieważ może to spowodować wypadek i obrażenia ciała.

Funkcja ogrzewania/wentylacji foteli (jeśli jest w wyposażeniu)**Funkcja podgrzewania siedzeń**

OMT1E-1068

Po uruchomieniu pojazdu kliknij przycisk „☞” na ekranie ustawień przedniego siedzenia, aby włączyć funkcję podgrzewania siedzenia i przełączyć się między poziomami 3/poziomem 2/ poziomem 1/WYŁ.

Funkcja wentylacji fotela (jeśli jest w wyposażeniu)

OMT1E-1069

Po uruchomieniu pojazdu kliknij przycisk „☞” na ekranie ustawień przedniego siedzenia, aby włączyć funkcję wentylacji siedzenia i przełączyć się między poziomami 3/poziomem 2/ poziomem 1/WYŁ.

📖 ZAPOZNAĆ SIĘ

- Ogrzewania i wentylacji przednich siedzeń nie można włączyć jednocześnie.
- Na głównym ekranie audio można wyświetlić ekran obsługi klimatyzacji, przesuważąc główny ekran audio od dołu.

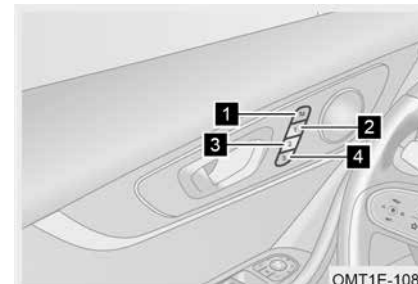
Funkcja pamięci ustawień fotela (jeśli jest w wyposażeniu)**Operacje przełączania**

OMT1E-1089

- 1 Przełącznik ustawienia pamięci fotela
- 2 Przełącznik pozycji pamięci fotela 1
- 3 Przełącznik pozycji pamięci fotela 2
- 4 Przełącznik pozycji pamięci fotela 3

Ustawienia pamięci fotela: Naciśnij przełącznik ustawień pamięci fotela, natychmiast naciśnij przełącznik pozycji pamięci fotela 1/pozycji pamięci fotela 2 po tym, jak zestaw wskaźników wyemituje sygnał dźwiękowy, odpowiadające im pozycje zostaną zapisane w pozycji pamięci fotela 1/pozycji pamięci fotela 2, a zestaw wskaźników wskaże jednocześnie, że pozycja pamięci została ukończona.

Przywracanie pamięci ustawienia fotela: Naciśnij i przytrzymaj przycisk pamięci pozycji fotela 1/przełącznik pamięci pozycji fotela 2, aż fotel zwolni palec, fotel automatycznie ustawi się w odpowiedniej pozycji.

📖 ZAPOZNAĆ SIĘ



- Pamięć ustawień fotela i przypisanie przycisków można włączyć/wyłączyć w głównym urządzeniu audio.
- Pojazd jest wyposażony w dwa inteligentne kluczyki, każdy z nich ma dwa identyfikatory umożliwiające odblokowanie i identyfikację źródła identyfikatora.
- Jeśli pamięć ustawień foteli jest wyłączona, po ustawieniu foteli na jednostce głównej audio nie pojawi się żadne okno dialogowe.

2-7. Pas bezpieczeństwa

Pas bezpieczeństwa



Zdecydowanie zalecamy kierowcy i pasażerom, aby zawsze prawidłowo zapinali pasy bezpieczeństwa. Nieprzestrzeganie tego może zwiększyć prawdopodobieństwo i ciężkość obrażeń w razie wypadku. Regularnie sprawdzaj pasy bezpieczeństwa. Jeśli zostanie stwierdzona jakakolwiek awaria funkcji pasów bezpieczeństwa, należy natychmiast udać się do autoryzowanej stacji serwisowej w celu przeprowadzenia kontroli i naprawy.

Pas bezpieczeństwa z przodu nie jest zapięty lub nie jest mocno zapięty: Gdy prędkość pojazdu przekracza 25 km/h, zapala się czerwona kontrolka „” na zestawie wskaźników miga; Gdy prędkość pojazdu nie jest mniejsza niż 25 km/h, zapala się czerwona kontrolka „” na tablicy rozdzielczej miga, czemu towarzyszy sygnał dźwiękowy.

Uwaga: Funkcja alarmu pasów bezpieczeństwa przedniego pasażera nie jest standardem. Proszę odnieść się do rzeczywistego pojazdu.

Pas bezpieczeństwa w drugim rzędzie nie jest zapięty lub nie jest mocno zapięty (jeśli jest w wyposażeniu): Gdy prędkość pojazdu jest nie mniejsza niż 25 km/h, włącza się czerwona kontrolka „” na zestawie wskaźników zapala się na 30 sekund, a następnie gaśnie; towarzyszy temu sygnał dźwiękowy.

Uwaga: Kontrolka zapala się na czerwono, gdy pas bezpieczeństwa w drugim rzędzie nie jest zapięty, zapala się na zielono, gdy pas jest zapięty, i gaśnie, gdy wszystkie pasy są zapięte.

📖 ZAPOZNAĆ SIĘ

Funkcja alarmu pasów bezpieczeństwa pasażera z przodu, w drugim rzędzie nie jest standardem. Proszę odnieść się do rzeczywistego pojazdu.

Prawidłowe używanie pasów bezpieczeństwa

Krok 1: Wyreguluj wysokość przednich pasów bezpieczeństwa;

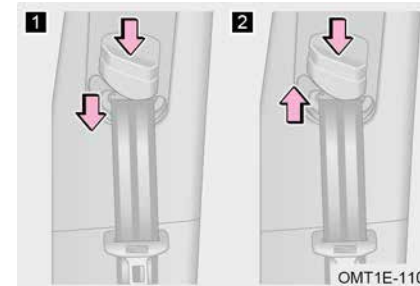

- 1** Regulacja w górę: Naciśnij przycisk regulacji pasa bezpieczeństwa bezpośrednio w górę.
- 2** Regulacja w dół: Przesuń regulator pasa bezpieczeństwa w górę, naciskając jednocześnie przycisk regulacji.

Krok 2: Zapięcie/odpięcie pasa bezpieczeństwa;

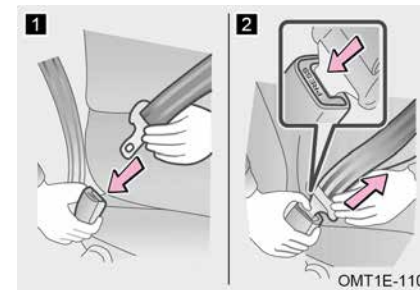

- 3** Zapnij pas bezpieczeństwa: Wciśnij zakładkę w klamrę, aż usłyszysz dźwięk kliknięcia.
- 4** Zwolnij pas bezpieczeństwa: Naciśnij przycisk zwalnający, aby zwinąć pas bezpieczeństwa. Jeśli pas nie może się płynnie zwinąć, wyciągnij go i sprawdź, czy nie ma załamania lub skręceń. Upewnij się, że pas bezpieczeństwa może się płynnie zwinąć.

📖 ZAPOZNAĆ SIĘ

- Pas bezpieczeństwa zablokuje się, gdy pojazd znajdzie się na pochyłości.
- Pas bezpieczeństwa zablokuje się, jeśli zostanie szybko wyciągnięty, ale nie zablokuje się, jeśli zostanie wyciągnięty powoli.
- Każdy pas bezpieczeństwa powinien być używany tylko przez jedną osobę. Jeden pas bezpieczeństwa nie powinien być używany przez więcej niż jedną osobę naraz, w tym dzieci.

⚠ UWAGA

- Upewnij się, że klamra pasa bezpieczeństwa jest zapięta prawidłowo i jest bezpiecznie zablokowana. W przeciwnym razie może dojść do obrażeń ciała.
- Nie należy używać pasów bezpieczeństwa, których klamra jest luźna. W przeciwnym razie pas nie ochroni pasażerów w przypadku nagłego hamowania lub zderzenia.

Krok 3: Dostosuj położenie pasów bezpieczeństwa.

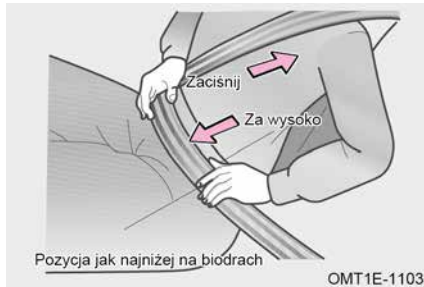

Dostosuj kąt oparcia siedzenia, usiądź prosto i mocno odchyl się do tyłu w siedzeniu. Umieść pas biodrowy tak nisko, jak to możliwe, na biodrach – nie na talii, a następnie pociągnij pas barkowy do góry, tak aby całkowicie przechodził przez ramię, ale nie dotykał szyi ani nie zsuwał się z ramienia.

⚠ UWAGA

- Podczas jazdy samochodem nie należy nosić niedopasowanego ubrania, aby pas bezpieczeństwa nie stykał się bezpośrednio z ciałem. W przeciwnym razie ochrona nie jest optymalna.
- Zarówno wysoko umieszczone pasy biodrowe, jak i pasy luźne mogą być przyczyną śmierci lub poważnych obrażeń podczas zderzenia lub innych nieprzewidzianych zdarzeń.
- Nie odchylaj fotela bardziej, niż jest to konieczne, aby zapewnić komfortową jazdę. Pasy bezpieczeństwa są najskuteczniejsze, gdy pasażerowie siedzą prosto i mocno odchylają się do tyłu na swoich siedzeniach.
- Upewnij się, że pas barkowy jest umieszczony na ramieniu. Nie umieszczaj pasa barkowego pod ramieniem. Pas powinien być trzymany z dala od szyi, ale nie powinien spadać z ramienia. Niespełnienie tego warunku może zmniejszyć efekt ochronny pasa bezpieczeństwa w razie wypadku.
- Zalecamy, aby dzieci siedziały na siedzeniach w drugim rzędzie. Używaj pasów bezpieczeństwa lub fotelików dziecięcych z funkcją ISOFIX w zależności od wzrostu dziecka. Nigdy nie mocuj fotelika dziecięcego wyłącznie za pomocą pasów bezpieczeństwa. Zawsze używaj standardowego urządzenia mocującego fotelik dziecięcy na siedzeniach w drugim rzędzie.

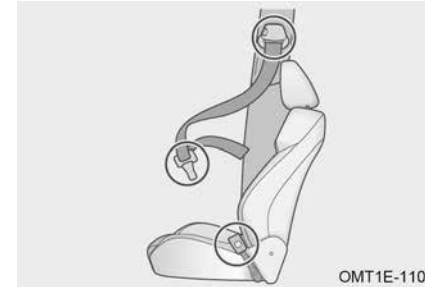
Konserwacja pasów bezpieczeństwa

Regularnie sprawdzaj pasy bezpieczeństwa pod kątem przecięć, przetarć, luźnych i rozciągniętych pasów (np. po wypadku drogowym). Jeśli pas jest uszkodzony, udaj się do autoryzowanej stacji serwisowej w celu natychmiastowej kontroli i naprawy.

⚠ UWAGA

- Nie dopuścić do przedostania się wody do mechanizmu zwiłacza pasa ani klamry.
- Do prania pasów bezpieczeństwa nie należy używać detergentów chemicznych, wrzącej wody, wybielaczy ani farb.
- Pas bezpieczeństwa należy prać łagodnym środkiem czyszczącym lub ciepłą wodą i suszyć naturalnie. Nigdy nie suszyć go suszarką.
- Nie należy podejmować prób naprawy lub smarowania mechanizmu zwiłającego lub klamry pasa bezpieczeństwa ani w żaden inny sposób naprawiać pasa bezpieczeństwa. Nie ponosimy odpowiedzialności za jakiegokolwiek problemy powstałe w ten sposób.

⚠ OSTRZEŻENIE

- Jeśli Twój pojazd brał udział w poważnym wypadku, nawet jeśli pas bezpieczeństwa nie jest uszkodzony w widoczny sposób, udaj się do autoryzowanej stacji obsługi w celu dokonania przeglądu i wymiany.
- Upewnij się, że pas działa prawidłowo i nie jest skręcony. Jeśli pas bezpieczeństwa nie działa prawidłowo, natychmiast udaj się do autoryzowanej stacji serwisowej w celu sprawdzenia i naprawy.
- Nie próbuj instalować, usuwać, modyfikować, demontować ani utylizować pasów bezpieczeństwa. Jeśli zajdzie taka potrzeba, zleć wykonanie wszelkich niezbędnych czynności serwisowych autoryzowanej stacji serwisowej.

Środki ostrożności dotyczące pasów bezpieczeństwa

■ Środki ostrożności dotyczące korzystania z pasów bezpieczeństwa przez dzieci
Pasy bezpieczeństwa w Twoim pojeździe są zaprojektowane głównie dla osób dorosłych. Używaj systemu zabezpieczającego dla dzieci (szczegóły w części „System zabezpieczający dla dzieci”) odpowiedniego dla dziecka, dopóki nie stanie się ono wystarczająco duże, aby prawidłowo stosować pas bezpieczeństwa pojazdu. Gdy dziecko stanie się wystarczająco duże, postępuj zgodnie z instrukcjami dotyczącymi używania pasów bezpieczeństwa. Jeśli dziecko jest za duże, aby używać systemu zabezpieczającego dla dzieci, powinno siedzieć na siedzeniu w drugim rzędzie i być zabezpieczone pasem bezpieczeństwa pojazdu.



Upewnij się, że pas barkowy jest umieszczony na środku ramienia dziecka. Pas powinien być umieszczony z dala od szyi dziecka, ale nie powinien spadać z jego ramienia. W przeciwnym razie dziecko może zostać poważnie ranne lub nawet ponieść śmierć podczas zderzenia lub innych nieprzewidywanych zdarzeń.

Niestosowanie systemu zabezpieczającego dziecko (np. dziecko stoi lub klęczy na siedzeniach, siedzi na kolanach osoby dorosłej; jest trzymane na rękach). Może to spowodować śmierć lub poważne obrażenia podczas zderzenia lub nieprzewidywanych zdarzeń.

- Środki ostrożności dotyczące korzystania z pasów bezpieczeństwa przez kobiety w ciąży

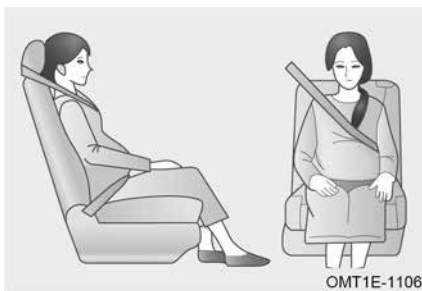

Zasięgnij porady lekarskiej i prawidłowo zapinaj pas bezpieczeństwa. Kobiety w ciąży powinny umieścić pas biodrowy tak nisko, jak to możliwe, nad biodrami, tak samo jak inni pasażerowie. Rozciągnij pas barkowy całkowicie nad ramieniem i przez klatkę piersiową, unikając kontaktu pasa z zaokrągleniem okolicy brzucha. Jeśli pas bezpieczeństwa nie jest prawidłowo zapięty, może to spowodować poważne obrażenia lub śmierć podczas zderzenia lub innych nieprzewidywanych zdarzeń.

⚠ OSTRZEŻENIE

- Nie wkładaj monet, spinaczy itp. do klamry, gdyż może to uniemożliwić prawidłowe zapięcie języczka i klamry.
- Po włożeniu zakładki należy upewnić się, że zakładka i klamra są zablokowane, a pas biodrowy i pas barkowy nie są skręcone.
- Nie wolno wkładać nieoryginalnej zakładki pasa bezpieczeństwa do klamry. Długotrwałe użytkowanie może łatwo doprowadzić do uszkodzenia klamry pasa bezpieczeństwa i uczynić ją bezużyteczną.
- Jeżeli pas bezpieczeństwa nie działa prawidłowo i nie chroni pasażerów przed śmiercią lub poważnymi obrażeniami, należy natychmiast udać się do autoryzowanej stacji obsługi w celu sprawdzenia i naprawy.

Napinacz pasów bezpieczeństwa (jeśli jest w wyposażeniu)

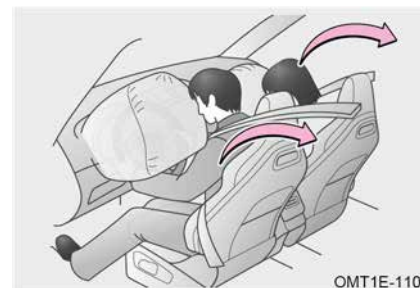

1. Napinacz pasa bezpieczeństwa ma za zadanie wspomóc działanie przedniej poduszki powietrznej (SRS) w razie silnego zderzenia.
2. W przypadku niewielkiego uderzenia lub uderzenia bocznego napinacz może nie zadziałać.
3. W przypadku silnego uderzenia napinacz pasa bezpieczeństwa może zostać uruchomiony, nawet jeżeli na przednim siedzeniu nie ma pasażera.
4. Po uruchomieniu napinacza pasa bezpieczeństwa mechanizm zwijający szybko napina pas bezpieczeństwa, aby ściśle przytrzymać pasażera.
5. Gdy napinacz pasa bezpieczeństwa jest aktywowany, może wydawać dźwięk pracy i uwalniać niewielką ilość nietoksycznego gazu. Wytworzony gaz nie powoduje pożaru i jest generalnie nieszkodliwy.

⚠ OSTRZEŻENIE

- Gdy napinacz pasa bezpieczeństwa jest aktywny, wskaźnik awarii poduszki powietrznej (SRS) pozostaje włączony, a pasów bezpieczeństwa nie można zwinąć/wyciągnąć. Należy natychmiast udać się do autoryzowanej stacji serwisowej w celu przeprowadzenia kontroli i naprawy.
- Nie modyfikuj, nie usuwaj, nie uderzaj ani nie otwieraj zespołu napinacza pasa bezpieczeństwa, czujnika poduszki powietrznej (SRS) ani przewodu zespołu. W przeciwnym razie może to spowodować śmierć lub poważne obrażenia podczas zderzenia lub innych nieprzewidywanych zdarzeń.

Ograniczenie funkcji

- W następujących przypadkach napinacz pasa bezpieczeństwa może nie działać prawidłowo
1. Modyfikacja układu zawieszenia.
 2. Modyfikacja przedniej części nadwozia.
 3. Napraw napinacz pasa bezpieczeństwa lub inny znajdujący się w pobliżu element.
 4. Zespół napinacza pasa bezpieczeństwa lub jego okolica są uszkodzone.
 5. Zamontuj osłonę grilla lub inne urządzenie na przedniej części nadwozia.

2-8. Systemy zabezpieczające dla dzieci

Systemy bezpieczeństwa dla dzieci

Według statystyk wypadków dziecko jest bezpieczniejsze, kiedy siedzi na siedzeniu w drugim rzędzie i jest odpowiednio zabezpieczone, niż dziecko na przednim siedzeniu. Wybierz system bezpieczeństwa odpowiedni do pojazdu, wieku i wzrostu dziecka. (Pas bezpieczeństwa pojazdu spełnia międzynarodowe normy i jest zaprojektowany zgodnie z rozmiarem ciała osoby powyżej 18. roku życia. Jeśli osoba o wzroście poniżej 1,5 m użyje pasów bezpieczeństwa, pas może spowodować poważne obrażenia szyi w razie wypadku).

Niniejsza instrukcja zawiera wyłącznie instrukcje dotyczące instalacji systemów bezpieczeństwa dla dzieci (ISOFIX). Aby uzyskać szczegółowe informacje dotyczące instalacji, należy ściśle przestrzegać instrukcji dostarczonych przez producenta systemu bezpieczeństwa dla dzieci.

⚠ OSTRZEŻENIE

- Zalecamy stosowanie standardowego urządzenia mocującego fotelik dziecięcy na siedzeniach drugiego rzędu.
- Powinien być on zgodny z normami bezpieczeństwa określonymi przez lokalne przepisy i prawa. Nie ponosimy żadnej odpowiedzialności za wypadek spowodowany użyciem jakiegokolwiek systemu bezpieczeństwa dla dzieci.
- Aby zapewnić skuteczną ochronę w razie wypadku lub nagłego hamowania, dziecko musi być prawidłowo zabezpieczone za pomocą pasa bezpieczeństwa lub odpowiedniego systemu zabezpieczającego dla dzieci zainstalowanego na siedzeniu drugiego rzędu, w zależności od wieku i rozmiaru dziecka.

Grupowanie fotelików dziecięcych

Systemy zabezpieczające dla dzieci powinny być zgodne z lokalnymi normami pojazdów mechanicznych dla systemów zabezpieczających dla dzieci i systemów zapewniania bezpieczeństwa dzieci (ECE R44/R129). Ogólnie rzecz biorąc, zweryfikowany system zabezpieczający dla dzieci jest opatrzony lokalną etykietą certyfikacyjną i ma również pomarańczową etykietę po przeprowadzeniu testów zgodnie z normą ECE R44/R129. Na tej etykiecie znajdują się informacje, takie jak grupa wagowa, poziom ISOFIX i licencja dla systemu zabezpieczającego dla dzieci.

Tabela CRS

Pozycja siedząca	Kierowca	Pasażer z przodu		2 rząd po lewej	2 rząd środkowy	2 rząd w prawo
		poduszka powietrzna ON	poduszka powietrzna OFF			
Pozycja siedząca nadaje się do pasów uniwersalnych (TAK/NIE)	Brak	NIE	TAK	TAK	TAK	TAK
Pozycja siedząca i-Size (TAK/NIE)	Brak	NIE	NIE	TAK	NIE	TAK
Pozycja siedząca odpowiednia do montażu bocznego (L1/L2)	Brak	NIE	NIE	NIE	NIE	NIE
Największe odpowiednie mocowanie skierowane tyłem do kierunku jazdy (R1/R2X/R2/R3)	Brak	NIE	NIE	R1/R2X/R2/R3	NIE	R1/R2X/R2/R3
Największe odpowiednie mocowanie skierowane do przodu (F2X/F2/F3)	Brak	NIE	NIE	F2X/F2/F3	NIE	F2X/F2/F3
Największy odpowiedni wzmacniacz (B2/B3)	Brak	NIE	NIE	B2/B3	NIE	B2/B3

Notatka:

1. Kategoria fotelika dziecięcego jest zdefiniowana zgodnie z ECE R16/R44/R129, kategorię fotelika dziecięcego można znaleźć w jego specyfikacji. System mocowania fotelika dziecięcego musi być odpowiedni do wieku, wagi i rozmiaru dziecka.
2. Jeśli jest absolutnie konieczne, aby zainstalować fotelik dziecięcy na przednim siedzeniu pasażera, pamiętaj o wyłączeniu poduszki powietrznej pasażera. Przed zainstalowaniem na nim uniwersalnego fotelika CRS ustaw fotel pasażera w najwyższej i najbardziej wysuniętej do tyłu pozycji.
3. Zabrania się montażu fotelika dziecięcego z podstawą podporową lub z nogą podporową na środkowym siedzeniu w drugim rzędzie.
4. Na środkowym siedzeniu drugiego rzędu można stosować wyłącznie uniwersalne systemy mocowania fotelików dziecięcych z pasami bezpieczeństwa.

Środki ostrożności dotyczące systemów zabezpieczających dla dzieci



Ta naklejka jest przymocowana do osłony przeciwsłonecznej przedniego pasażera i służy do przypomnienia, że pojazd jest wyposażony w przednią poduszkę powietrzną (SRS). Należy przestrzegać następujących środków ostrożności:

- W przypadku korzystania z fotelika dziecięcego skierowanego tyłem do kierunku jazdy na przednim siedzeniu pasażera poduszka powietrzna pasażera musi być **WYŁĄCZONA**. Patrz „Włączanie i wyłączenie poduszki powietrznej pasażera z przodu”.

- Pod żadnym pozorem nie wolno zmieniać konstrukcji mocowania fotelika dziecięcego ani pasów bezpieczeństwa w pojeździe.

Kierowca ma obowiązek stosować się do podanych instrukcji oraz instrukcji producenta CRS.

Zalecane systemy fotelików dziecięcych

- Używaj wyłącznie fotelików dziecięcych zatwierdzonych przez ECE R44 lub ECE R129. Zapoznaj się z informacjami o zatwierdzeniu dołączonymi do fotelika dziecięcego.
- Podczas korzystania z systemu bezpieczeństwa dla dzieci należy uważnie przeczytać instrukcje producenta i ściśle przestrzegać instrukcji instalacji, aby mieć pewność, że system zostanie zainstalowany prawidłowo.

Górny pas mocujący

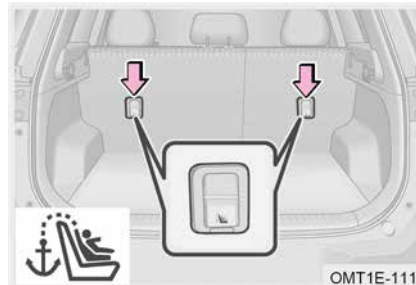

Model ten jest wyposażony w mocowania pasów mocujących górny pas mocujący z tyłu tylnych siedzeń.

Przed użyciem górnego pasa mocującego zdejmij zagłówki siedzenia i pokrywę bagażnika. Gdy fotelik dziecięcy jest na siedzeniu, przymocuj górny pas mocujący do mocowania i dokręć, aby usunąć cały luz. Zapoznaj się z instrukcjami producenta CRS.

ZAPOZNAĆ SIĘ

- Upewnij się, że wszystkie wyjęte zagłówki są bezpiecznie schowane.
- Po prawidłowym zamontowaniu fotelika dziecięcego i górnego pasa mocującego można ponownie założyć osłonę bagażnika.

OSTRZEŻENIE

Upewnij się, że górny pas mocujący jest prawidłowo zamocowany. Nieprawidłowy montaż może spowodować poważne obrażenia dziecka.

■ Tyłem do kierunku jazdy – system zabezpieczający dziecko



Fotelik dziecięcy skierowany tyłem do kierunku jazdy jest montowany tyłem do kierunku jazdy pojazdu. Fotelik dziecięcy skierowany tyłem do kierunku jazdy należy montować na przednim siedzeniu pasażera tylko wtedy, gdy poduszka powietrzna jest WYŁĄCZONA. Zaleca się, aby dzieci korzystały z fotelika dziecięcego skierowanego tyłem do kierunku jazdy do 4. roku życia.

■ System mocowania fotelika dziecięcego skierowany przodem do kierunku jazdy



Fotelik dziecięcy skierowany przodem do kierunku jazdy jest montowany przodem do przodu pojazdu. Zaleca się, aby dzieci korzystały z fotelika dziecięcego skierowanego przodem do kierunku jazdy, gdy mają ponad 4 lata.

■ System fotelika dziecięcego z funkcją podwyższania



Większe dzieci, których nie da się umieścić w foteliku dziecięcym z wysokim oparciem, mogą zająć zewnętrzne siedzenie w drugim rzędzie, używając fotelika podwyższającego przymocowanego do dolnych punktów mocowania lub przypiętego pasami, zgodnie z opisem w instrukcji producenta fotelika dziecięcego.

Montaż systemów zabezpieczających dla dzieci

Systemy zabezpieczające dla dzieci



Tylne zewnętrzne siedzenia są wyposażone w mocowania ISOFIX / i-Size. Miejsca mocowania są oznaczone (patrz ilustracja) na oparciu siedzenia, bezpośrednio nad powiązаными mocowaniami.

Montaż systemów zabezpieczających dla dzieci

Krok 1: Zlokalizuj mocowanie ISOFIX.



Krok 2: Umieść fotelik dziecięcy na tylnym zewnętrznym siedzeniu;

Krok 3: Przymocuj sondę ISOFIX fotelika dziecięcego do punktu mocowania. W razie potrzeby wydłuż nogę podporową fotelika dziecięcego.

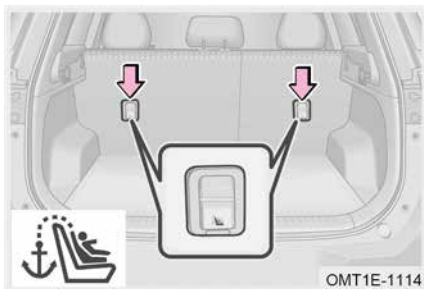

Krok 4: Jeśli wymagany jest górny pas mocujący, poprowadź, prawidłowo zamocuj i zaciśnij górny pas mocujący do punktu mocowania górnego pasa mocującego.

Uwaga: Jeśli w zestawie znajduje się osłona bagażu, należy ją zdjąć, aby górny pas mocujący mógł dotrzeć do punktu mocowania.

Uwaga: Sprawdź w instrukcji obsługi fotelika dziecięcego, czy należy go zabezpieczyć górnym pasem mocującym.

ZAPOZNAĆ SIĘ

- Jeśli zagłówek przeszkadza w montażu, można go zdemontować z siedzenia, na którym zamontowano system zabezpieczający dla dziecka.
- Po przymocowaniu górnego paska mocującego do punktu mocowania pamiętaj o jego dokręceniu i upewnij się, że jest bezpieczny. Aby uzyskać konkretną metodę mocowania i dokręcania górnego paska mocującego fotelika dziecięcego, ściśle przestrzegaj instrukcji dostarczonych przez producenta fotelika dziecięcego.
- Przed zainstalowaniem systemu fotelika dziecięcego, który wykorzystuje górny pas mocujący, należy najpierw usunąć zagłówek. Ograniczy to lub uniemożliwi interakcję zagłówek z górnym pasem mocującym. Ponadto należy najpierw usunąć ewentualną osłonę bagażu.

OSTRZEŻENIE

- Po zamontowaniu fotelika dziecięcego nigdy nie należy regulować jego ustawienia.
- Zaleca się montaż fotelików dziecięcych na tylnych skrajnych siedzeniach.
- Nigdy nie mocuj więcej niż jednego fotelika dziecięcego do jednego zestawu punktów mocowania.
- Nie pozwól, aby górny pas mocujący krzyżował się lub przechodził przez zagłówek i pamiętaj o dociągnięciu pasa mocującego po instalacji. Nieprawidłowy montaż może spowodować poważne obrażenia u dzieci.
- W przypadku pojazdów wyposażonych w osłonę bagażnika przed zamontowaniem fotelika dziecięcego w punktach mocowania należy zdjąć osłonę.
- Jeśli w wyniku wypadku punkt mocowania ulegnie uszkodzeniu lub zostanie przeciążony, należy natychmiast udać się do autoryzowanej stacji serwisowej w celu dokonania kontroli i naprawy.
- Jeżeli fotel kierowcy utrudnia prawidłowy montaż fotelika dziecięcego na tylnym siedzeniu za siedzeniem kierowcy, należy zamontować fotelik dziecięcy na tylnym siedzeniu za przednim pasażerem.
- Nie używaj uchwyty mocującego fotelik dziecięcy do mocowania przedmiotów innych niż fotelik dziecięcy. Nie ponosimy odpowiedzialności za żadne wypadki spowodowane w ten sposób.
- Jeśli system zabezpieczający dziecko przed wypadkiem nie zostanie prawidłowo zamontowany, dziecko lub pasażerowie mogą doznać poważnych obrażeń, a nawet zginąć podczas kolizji.
- Upewnij się, że górny pas mocujący jest bezpiecznie zapięty i sprawdź, czy system mocowania dziecka jest zabezpieczony, popychając i ciągnąc go w różnych kierunkach. Postępuj zgodnie z instrukcjami instalacji dostarczonymi przez producenta systemu mocowania dziecka. Jeśli system mocowania dziecka nie zostanie prawidłowo zainstalowany, dziecko może doznać poważnych obrażeń, a nawet śmierci podczas zderzenia.

Włączanie i wyłączanie poduszki powietrznej pasażera z przodu (jeśli jest w wyposażeniu)

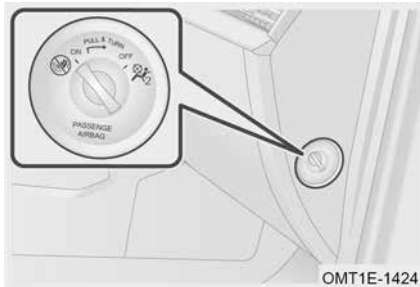

Przełącznik włączania/wyłączania poduszki powietrznej znajduje się na desce rozdzielczej po stronie pasażera i jest widoczny po otwarciu przednich drzwi pasażera.

■ Wyłączanie poduszki powietrznej przedniego pasażera

Ustaw przełącznik w pozycji OFF, jednocześnie wyciągając go na zewnątrz. Poduszka powietrzna pasażera jest wyłączona i zaświeci się wskaźnik stanu wyłączenia.

■ Włączanie poduszki powietrznej pasażera z przodu

Przestaw przełącznik z pozycji OFF na ON, ponownie włącz przednią poduszkę powietrzną pasażera, a wskaźnik stanu włączenia zaświeci się. Teraz możesz bezpiecznie usiąść na przednim siedzeniu pasażera.

Wskaźnik stanu poduszki powietrznej



1 Wyłączanie wskaźnika stanu

2 Włączanie wskaźnika stanu

⚠ OSTRZEŻENIE

- Pamiętaj, aby następnie włączyć przednią poduszkę powietrzną pasażera, gdy na przednim siedzeniu pasażera siedzi dorosły pasażer. Kierowca jest odpowiedzialny za potwierdzenie, że stan poduszki powietrznej pasażera jest prawidłowy dla pasażera na przednim siedzeniu pasażera.
- W przypadku konieczności zamontowania fotelika dziecięcego skierowanego tyłem do kierunku jazdy na przednim siedzeniu pasażera, poduszka powietrzna pasażera z przodu musi być wyłączona.
- W przeciwnym razie może to spowodować poważne obrażenia lub nawet śmierć małych dzieci w razie wypadku.

Przypomnienie o dzieciach siedzących na tylnym siedzeniu (jeśli jest w wyposażeniu)

Wstęp

Funkcja ta opiera się na aktywnym wykrywaniu radaru milimetrowego. Po wyłączeniu i zablokowaniu pojazdu wykrywa, czy w samochodzie znajduje się dziecko. Jeśli dziecko jest obecne, system uruchamia alarm, aby ostrzec klientów i pieszych wokół pojazdu. Alarm jest uruchamiany przez podwójne błyskanie i syrenę.

Po zablokowaniu samochodu system natychmiast rozpocznie sprawdzanie, czy w samochodzie jest dziecko. Jeśli dziecko zostanie wykryte, początkowy alert zostanie wysłany dziesięć sekund po zablokowaniu samochodu, a cały proces potrwa pięć sekund lub do momentu anulowania.

Po zakończeniu początkowego przypomnienia, jeśli drzwi są nadal zamknięte, a system wykryje, że w samochodzie są nadal dzieci, przypomnienie o aktualizacji zostanie aktywowane 85 sekund po zakończeniu początkowego przypomnienia; Sygnał przypomnienia o aktualizacji trwa co 60 sekund jako cykl przypomnienia. W ramach cyklu sygnał żółtego podwójnego migającego światła i syreny trwa 30 sekund, a następnie zatrzymuje się na 30 sekund w tym cyklu. Powtarzaj, aż przypomnienie zostanie anulowane.

Gdy pierwsze przypomnienie o aktualizacji będzie aktywne przez ponad 5 minut i w samochodzie zostanie wykryte dziecko, uruchomi się przypomnienie na trzech poziomach, a Twoja aplikacja samochodowa lub SMS na telefon komórkowy otrzymają powiadomienie o zapomnieniu dziecka, które brzmi następująco: „Szanowny użytkowniku, wykryto osoby i zwierzęta pozostawione w Twoim samochodzie. Prosimy o niezwłoczny powrót do samochodu”.

Tymczasowe zawieszenie systemu

System umożliwi tymczasowe zawieszenie. W menu Komfort pojazdu w środku pojazdu znajduje się tymczasowy wyłącznik tej funkcji. Wyłącz funkcję przypominania raz za pomocą tego przełącznika, gdy nie ma potrzeby tymczasowego przypominania. Jednak gdy pojazd zostanie uruchomiony i będzie jechał następnym razem, przełącznik powróci do stanu „ON” domyślnie.

📖 ZAPOZNAĆ SIĘ

Prosimy nie zostawiać dzieci samych w samochodzie.

3-1. Informacje o kluczu	Widok audio	96
Inteligentny kluczyk	Menu skrótów	97
Efektywny zasięg	Ustawienia lokalne	97
Wejście bezkluczykowe	Ustawienia pojazdu	98
Uzbrojenie pojazdu	Przycisk audio	101
System immobilizera	Funkcja rozpoznawania głosu (jeśli jest w wyposażeniu) ..	102
Lokalizacja pojazdu dla inteligentnego kluczyka (jeśli jest w wyposażeniu)	Łącze telefoniczne (jeśli jest w wyposażeniu)	102
Zdalne uruchamianie za pomocą inteligentnego kluczyka (jeśli jest w wyposażeniu)		85
3-2. Drzwi	3-6. System klimatyzacji	
Odblokowywanie/blokowanie drzwi	System klimatyzacji	106
Przełącznik mechaniczny drzwi	Klimatyzacja/ogrzewanie ...	112
Blokada zabezpieczająca przed dziećmi	Działanie chłodzenia klimatyzacją	112
	Nawiewy powietrza	113
3-3. Okna	Ustawienia klimatyzacji	114
Elektryczne szyby	Funkcja chłodzenia schowka podłokietnika na konsoli pomocniczej (jeśli jest w wyposażeniu)	114
Funkcja zdalnego sterowania oknem		91
Funkcja ochrony przed zacięciem okna (jeśli jest w wyposażeniu)	3-7. Funkcja zapachu	
	Funkcja zapachu (jeśli jest w wyposażeniu)	115
3-4. Panoramiczny dach	3-8. Ładowanie bezprzewodowe	
Panoramiczny dach przesuwny (jeśli jest w wyposażeniu)	Ładowanie bezprzewodowe (jeśli jest w wyposażeniu) ..	116
Funkcja zdalnego sterowania dachem przesuwnym		95
Funkcja ochrony przed zacięciem dachu przesuwnego	3-9. Miejsce do przechowywania	
	Miejsce do przechowywania	118
3-5. System audio	Roleta bagażnika (jeśli jest w wyposażeniu)	119
	Bagażnik	120
	3-10. Gniazdo zasilania	
	Gniazdo zasilania	121

3-11. Port USB	3-14. Kłapa bagażnika
Przedni port USB 121	Ręczne otwieranie/zamykanie kłapy bagażnika 123
Tylny port USB 122	Elektrycznie otwierana kłapa bagażnika (jeśli jest w wyposażeniu) 124
3-12. Osłony przeciwsłoneczne i lusterka kosmetyczne	Awaryjne otwieranie kłapy bagażnika 128
Osłony przeciwsłoneczne i lusterka kosmetyczne 122	
3-13. Maski	3-15. Korek wlewu paliwa
Otwieranie/zamykanie maski 122	Elektryczny korek wlewu paliwa 128

3-1. Informacje o kluczu

Inteligentny kluczyk

Inteligentny kluczyk służy do zdalnego odblokowywania/blokowania drzwi, a także otwierania tylnych drzwi z odległości około 20 m (bez martwego obszaru) od pojazdu.

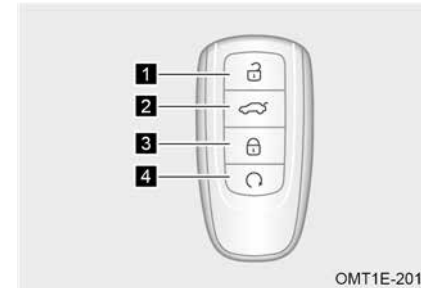

- 1 Przycisk odblokowania
- 2 Przycisk otwierania tylnych drzwi
- 3 Przycisk blokowania
- 4 Przycisk zdalnego uruchamiania

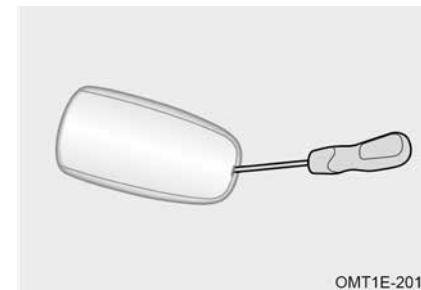

Kluczyk mechaniczny wbudowany w inteligentny kluczyk może być używany do otwierania/zamykania drzwi w nagłych wypadkach po podważeniu pokrywy inteligentnego klucza za pomocą płaskiego śrubokręta z końcówką zaklejoną taśmą i wyjęciu kluczyka mechanicznego. Po użyciu umieść go z powrotem w oryginalnym miejscu, aby ułatwić przeniesienie (szczegóły w sekcji „Drzwi”).

Ograniczenie funkcji

- W następujących przypadkach bateria inteligentnego kluczyka może być słaba lub wyczerpana
 1. Odległość zdalnego sterowania stopniowo maleje.
 2. Funkcja zdalnego sterowania nie działa nawet bez zakłóceń.
 3. Na tablicy wskaźników pojawia się komunikat „Bateria inteligentnego kluczyka jest słaba”.
- W następujących sytuacjach inteligentny kluczyk może nie działać prawidłowo
 1. W pobliżu używany jest więcej niż jeden inteligentny kluczyk.
 2. Odległość między pojazdem a inteligentnym kluczykiem wynosi ponad 20 m.
 3. Inteligentny kluczyk ma kontakt z przedmiotem metalowym lub jest nim zasłonięty.
 4. Inteligentny kluczyk umieszcza się w pobliżu urządzenia elektrycznego (np. telefonu komórkowego lub komputera osobistego).
 5. Kluczyk znajduje się w pobliżu urządzeń komunikacji bezprzewodowej, które mają podobną częstotliwość do pilota (np. przenośne radio).
 6. Ważne jest zachowanie bliskości obiektów generujących silne fale (takich jak wieża telewizyjna, stacja radiowa, elektrownia, lotnisko, dworzec kolejowy).

⚠ UWAGA

- Produkt ten jest urządzeniem radiowym niskiej częstotliwości i może być zakłócany przez różne usługi radiowe lub promieniowanie pochodzące ze sprzętu przemysłowego, naukowego i medycznego.
- Nie zmieniaj częstotliwości nadawania, nie zwiększaj mocy nadajnika (w tym nie instaluj bezprzewodowego wzmacniacza mocy RF) ani nie instaluj zewnętrznej lub innej anteny nadawczej bez pozwolenia.
- Podczas użytkowania nie należy zakłócać legalnej komunikacji bezprzewodowej. W przypadku wystąpienia zakłóceń należy natychmiast zaprzestać użytkowania urządzenia i podjąć działania w celu ich wyeliminowania, zanim wznowi się jego użytkowanie.

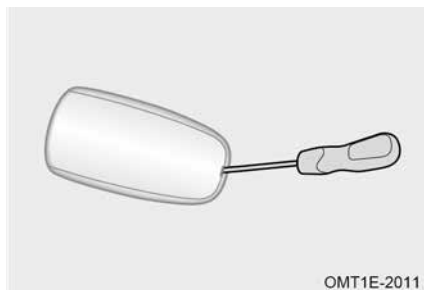
Wymiana baterii w kluczyku inteligentnym

Krok 1: Podważ obudowę inteligentnego kluczyka za pomocą płaskiego śrubokręta z przyklejoną końcówką i wyjmij kluczyk mechaniczny;

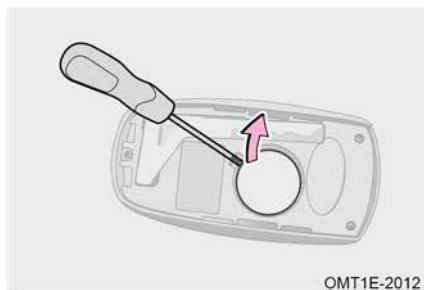

Krok 2: Podważ baterię w inteligentnym kluczyku za pomocą płaskiego śrubokręta z końcówką zabezpieczoną taśmą i włóż nową baterię, biegunem dodatnim (+) do góry;

Krok 3: Zainstaluj inteligentny kluczyk w odwrotnej kolejności niż podczas jego wyjmowania;

Krok 4: Po wymianie baterii sprawdź, czy inteligentny kluczyk działa prawidłowo. Jeśli inteligentny kluczyk nie działa prawidłowo, udaj się do autoryzowanej stacji serwisowej w celu sprawdzenia i naprawy tak szybko, jak to możliwe.

♻ OCHRONA ŚRODOWISKA

Zużytych baterii litowych nie wolno wyrzucać do zwykłych śmieci domowych. Zużyte baterie należy utylizować zgodnie z lokalnymi przepisami i postanowieniami dotyczącymi ochrony środowiska.

📖 ZAPOZNAĆ SIĘ

- Upewnij się, że dodatnie i ujemne zaciski akumulatora są umieszczone prawidłowo.
- Model baterii inteligentnego kluczyka: bateria litowa 3V-CR2032.

⚠ UWAGA

- Używaj wyłącznie zalecanego typu baterii.
- Podczas instalowania akumulatora nie należy zginać elektrody ani zacisku.
- Podczas wymiany baterii upewnij się, że Twoje ręce są suche i nie zamocz ich.
- Nie dotykaj nowej baterii tłustą ręką. Niedopełnienie tego obowiązku może spowodować korozję baterii.
- Nie dotykaj i nie przesuwaj żadnych podzespołów wewnątrz inteligentnego kluczyka, w przeciwnym razie jego funkcje mogą działać nieprawidłowo.
- Bateria może ulec uszkodzeniu, jeśli wymieniasz ją samodzielnie. Zaleca się wymianę baterii w autoryzowanym serwisie.

⚠ OSTRZEŻENIE

- Należy zachować szczególną ostrożność, aby dzieci nie połknęły wyjętej baterii lub innych elementów. W przeciwnym razie może dojść do śmierci lub poważnych obrażeń dziecka.
- W inteligentnym kluczyku zastosowano baterię guzikową. Jeśli bateria zostanie połknięta, może spowodować poważne oparzenia chemiczne w ciągu zaledwie 2 godzin i może skutkować śmiercią lub poważnymi obrażeniami. Trzymaj nowe i wyjęte baterie z dala od dzieci. Jeśli przypadkowo połkniesz baterię lub włożysz baterię do części ciała, natychmiast uzyskaj pomoc medyczną.
- Jeśli przypadkowo połkniesz baterię lub umieścisz w jakiejś części ciała, natychmiast zwróć się o pomoc medyczną.

Efektywny zasięg

Obszar wykrywalny

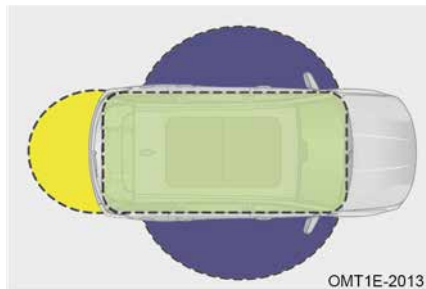

OMT1E-2013

■ Obszar uruchamiania lub przełączania zasilania

Uruchom pojazd lub przełącz go w tryb zasilania, gdy inteligentny kluczyk znajduje się w pojeździe.

■ Obszar odblokowywania/blokowania

Odblokuj/zablokuj drzwi, gdy inteligentny kluczyk znajdzie się w zasięgu wydajnej anteny niskiej częstotliwości drzwi.

■ Otwieranie tylnych drzwi

Otwórz tylne drzwi, gdy inteligentny kluczyk znajdzie się w zasięgu zewnętrznej anteny niskiej częstotliwości bagażnika.

Obszar automatycznego wykrywania

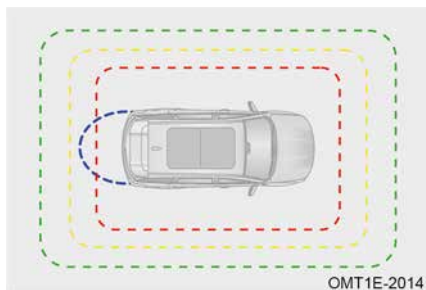

OMT1E-2014

■ Inteligentne włączanie świateł powitalnych

Podejść do pojazdu, mając przy sobie inteligentny kluczyk, a światła powitalne się zapalą.

■ Z dala od obszaru blokującego

Kiedy opuszczasz pojazd, mając przy sobie inteligentny kluczyk, drzwi blokują się automatycznie.

■ Zbliżanie się do obszaru odblokowania

Podejść do pojazdu, mając przy sobie inteligentny kluczyk, a drzwi odblokują się automatycznie.

■ Inteligentne otwieranie klapy bagażnika

Podejść do pojazdu, mając przy sobie inteligentny kluczyk. Drzwi nie odblokują się/odblokują automatycznie (szczegółowe informacje na temat funkcji wykrywania otwarcia klapy bagażnika można znaleźć w części „klapa bagażnika”).

ZAPOZNAĆ SIĘ

- Prosimy o opuszczenie pojazdu po zamknięciu wszystkich drzwi i klapy bagażnika, w przeciwnym razie funkcja automatycznego wykrywania blokady może nie działać prawidłowo.
- Ze względu na zakłócenia otoczenia funkcje, takie jak bezkluczkowe wejście, odblokowywanie zbliżeniowe, blokowanie wyjazdowe itp. z inteligentnym kluczykiem, mogą być zakłócone. Jeśli funkcje są nieprawidłowe, zmień inne metody (takie jak ręczne odblokowywanie, zdalne odblokowywanie), aby odblokować/zablokować lub uruchomić pojazd.

Ograniczenie funkcji

■ Kluczyk inteligentny może nie zostać wykryty w następujących sytuacjach

1. Inteligentny kluczyk znajduje się w bagażniku.
2. Podczas zamykania drzwi, inteligentny klucz znajduje się zbyt blisko okna lub dachu.
3. Sprawdź, czy inteligentny kluczyk nie znajduje się w pobliżu silnych źródeł zakłóceń elektromagnetycznych (np. przenośnego źródła zasilania lub innych telefonów).

Wejście bezkluczkowe



OMT1E-2212

Włącz zasilanie pojazdu w trybie ON, a następnie włącz funkcję odblokowywania przy zbliżaniu się i blokowania przy wysiadaniu z systemu audio. – Ustawienia pojazdu – Inteligentny kluczyk.

Odblokowywanie drzwi

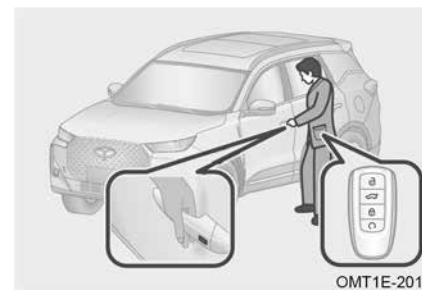

OMT1E-2015

Metoda 1: Mając przy sobie inteligentny klucz, dotknij obszaru czujnika odblokowania czterema palcami. System automatycznie rozpozna ważność inteligentnego klucza, a drzwi automatycznie się otworzą.

Metoda 2: Podejść do pojazdu, mając przy sobie inteligentny kluczyk, zaświecą się światła powitalne, system automatycznie rozpozna inteligentny kluczyk, a drzwi automatycznie się otworzą.

Zamykanie drzwi

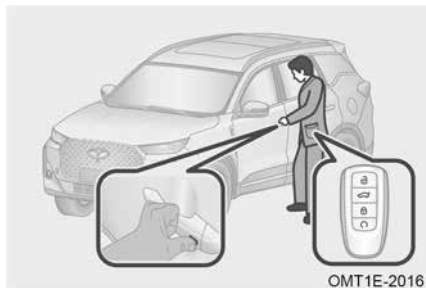

Metoda 1: Mając przy sobie inteligentny kluczyk, dotknij palcem obszaru czujnika zamka. System automatycznie rozpozna go, a drzwi automatycznie się zablokują.

Metoda 2: Pozostaw pojazd, mając przy sobie inteligentny kluczyk. System automatycznie rozpozna go, a drzwi automatycznie się zablokują.

 ZAPOZNAĆ SIĘ

- Funkcję odblokowywania/blokowania za pomocą inteligentnego kluczyka należy ustawić w systemie audio (szczegóły w części „System audio”).
- Funkcja odblokowywania/blokowania na odległość zostanie wyłączona po 3 dniach od zablokowania pojazdu. Ponowne uruchomienie pojazdu wznowi funkcję odblokowywania/blokowania na odległość.

 UWAGA

- Nie należy umieszczać inteligentnego kluczyka w pobliżu komputera, myszy bezprzewodowej, telefonu itp., ponieważ może to uniemożliwić wykrycie odblokowania/zablokowania.
- Funkcja blokady za pomocą inteligentnego kluczyka działa wyłącznie wtedy, gdy zasilanie pojazdu jest wyłączone, wszystkie drzwi (w tym bagażnik) są całkowicie zamknięte, a inteligentny kluczyk nie znajduje się w pojeździe.
- Jeśli po opuszczeniu pojazdu i zamknięciu drzwi oraz klapy bagażnika w pojeździe pozostawiono inteligentny kluczyk, funkcja aktywnej blokady wykrywająca inteligentny kluczyk nie zostanie aktywowana.
- Jeżeli inteligentny kluczyk znajduje się w odległości około 2,5 m od pojazdu, a światła kierunkowskazów nie migają i nie słychać sygnału dźwiękowego (poprawne odblokowanie zamka), należy sprawdzić, czy pojazd jest zablokowany, aby uniknąć nieprawidłowej obsługi lub awarii blokady wynikającej z niewłaściwych warunków.
- Po aktywacji funkcji odblokowania/zablokowania za pomocą inteligentnego kluczyka, jeśli inteligentny kluczyk znajduje się w pobliżu pojazdu, pojazd zostanie automatycznie zablokowany na dłużej niż 3 minuty. Jeśli kluczyk pozostanie w środku przez kolejne 3 minuty, w celu oszczędzania energii funkcja wykrywania inteligentnego kluczyka zostanie tymczasowo wyłączona. Funkcję można aktywować dopiero po otwarciu dowolnych drzwi lub klapy bagażnika i zamknięciu wszystkich drzwi oraz klapy bagażnika.

Uzbrojenie pojazdu

Operacja uzbrajania

 Tryb uzbrajania

Gdy zasilanie pojazdu jest wyłączone, a wszystkie drzwi i kłapa bagażnika są zamknięte, naciśnij przycisk blokady inteligentnego kluczyka lub dotknij obszaru czujnika zamka palcami albo opuść pojazd, mając przy sobie inteligentny kluczyk, a drzwi automatycznie się zablokują i przejdą w tryb zabezpieczenia.

Udane uzbrojenie: kierunkowskaz błysnie raz i klakson antykradzieżowy zabrzmi raz.

Nieudane uzbrojenie: światło kierunkowskazu miga dwa razy, a klakson antykradzieżowy nie włącza się.

 Tryb uzbrojenia wtórnego

Po dezaktywacji uzbrojenia pojazdu, jeśli drzwi i kłapa bagażnika nie są obsługiwane, pojazd automatycznie się zablokuje i przejdzie w tryb uzbrojenia po 30 sekundach. Jeśli którekolwiek z drzwi i klapy bagażnika zostaną otwarte, pojazd wyjdzie z trybu uzbrojenia wtórnego.

 ZAPOZNAĆ SIĘ

- Monit wzmacniający jest ustawiony w systemie audio (więcej szczegółów znajdziesz w części „System audio”).
- Funkcji uzbrojenia pojazdu nie można uruchomić, jeśli zasilanie pojazdu nie jest wyłączone.
- Jeśli drzwi i kłapa bagażnika nie zostaną całkowicie zamknięte, zamek centralny zostanie zablokowany jeden raz, a zabezpieczenie pojazdu nie zostanie prawidłowo ustawione.
- Jeżeli kłapa bagażnika jest zamknięta, a którekolwiek drzwi nie są zamknięte, centralny zamek zostanie zablokowany, a następnie odblokowany, a zabezpieczenie pojazdu nie zostanie prawidłowo ustawione.

Dezaktywacja operacji

Naciśnij przycisk odblokowania na inteligentnym kluczyku lub dotknij obszaru czujnika odblokowania czterema palcami lub podejź do pojazdu, mając przy sobie inteligentny kluczyk. System automatycznie rozpozna inteligentny kluczyk, drzwi automatycznie się odblokują, a pojazd wyjdzie z trybu bezpiecznego zamknięcia.

Monit o pomyślnie wyłączenie: światła kierunkowskazów migną dwa razy.

System immobilizera**Elektroniczny system immobilizera**

Inteligentny kluczyk ma wbudowany transponder. Jeśli inteligentny kluczyk nie jest wstępnie dopasowany do modułu immobilizera silnika, wbudowany chip uniemożliwi uruchomienie silnika.

■ W następujących sytuacjach układ immobilizera silnika może nie działać prawidłowo

1. Inteligentny kluczyk ma kontakt z metalowym przedmiotem.
2. Modyfikacja lub usunięcie układu immobilizera silnika.
3. Inteligentny kluczyk znajduje się zbyt blisko lub styka się z inteligentnym kluczykiem (kluczykiem z wbudowanym transponderem) innego pojazdu.

UWAGA

Nie dopasowuj kluczyka inteligentnego samodzielnie, w przeciwnym razie układ immobilizera silnika może nie działać prawidłowo.

System antykradzieżowy pojazdu (jeśli jest w wyposażeniu)

Gdy pojazd znajduje się w trybie zabezpieczenia i wykryte zostanie nielegalne otwarcie, system antykradzieżowy pojazdu wyśle alarm dźwiękowy i świetlny, ostrzegając właściciela, że pojazd został nielegalnie otwarty.

ZAPOZNAĆ SIĘ

- System antykradzieżowy pojazdu nie zostanie włączony, jeśli drzwi są zablokowane kluczykiem mechanicznym. Zaleca się blokowanie drzwi kluczykiem inteligentnym.
- Po zablokowaniu drzwi inteligentnym kluczykiem system antykradzieżowy pojazdu zostanie uruchomiony, jeśli przednie lewe drzwi zostaną odblokowane i otwarte za pomocą kluczyka mechanicznego.
- Po uruchomieniu systemu antykradzieżowego pojazdu można go dezaktywować, naciskając przycisk odblokowania na inteligentnym kluczyku lub przełączając zasilanie pojazdu w tryb WŁ.
- Aby zapobiec nieoczekiwanemu uruchomieniu systemu antykradzieżowego pojazdu lub kradzieży pojazdu, przed opuszczeniem pojazdu należy sprawdzić, czy w pojeździe nikogo nie ma, wszystkie drzwi i okna są prawidłowo zamknięte i pojazd jest prawidłowo zabezpieczony.

Lokalizacja pojazdu dla inteligentnego kluczyka (jeśli jest w wyposażeniu)

Naciśnij przycisk blokady na inteligentnym kluczyku dwa razy w ciągu kilku sekund, a klakson zabrzmie 6 razy. Jednocześnie światła kierunkowskazów migną 10 razy. Dzięki temu łatwo znajdziesz swój pojazd.

Zdalne uruchamianie za pomocą inteligentnego kluczyka (jeśli jest w wyposażeniu)

Gdy zasilanie pojazdu jest wyłączone, pojazd jest zablokowany, a inteligentny kluczyk nie znajduje się w pojeździe, naciśnij i przytrzymaj przycisk blokady lub przycisk zdalnego uruchamiania na inteligentnym kluczyku przez kilka sekund, aby uruchomić go zdalnie, a klimatyzacja automatycznie włączy się w tym samym czasie. Pojazd automatycznie wyłączy się po 10 minutach zdalnego uruchamiania.

ZAPOZNAĆ SIĘ

- Podczas zdalnego uruchamiania pojazdu w pojeździe nie może znajdować się żadna osoba, łącznie z operatorem.
- Odległość podczas zdalnego uruchamiania pojazdu za pomocą inteligentnego kluczyka nie powinna przekraczać normalnego zasięgu działania inteligentnego kluczyka (20 m).
- Po zdalnym uruchomieniu pojazdu niektóre funkcje nie mogą być obsługiwane (np. przełącznik zespólny reflektorów, przełącznik zespólny wycieraczek, funkcja audio). Należy nacisnąć pedał hamulca, mając przy sobie inteligentny kluczyk, należy wyjść z trybu zdalnego, aby przywrócić normalne działanie.
- Jeśli jednorazowy czas zdalnego uruchomienia pojazdu wynosi 10 minut, czas ten zostanie wydłużony o 10 minut po ponownym naciśnięciu przycisku blokady lub przycisku zdalnego uruchamiania przez kilka sekund. Umożliwia to dwukrotne zdalne uruchomienie pojazdu. Jeśli wykonano dwa uruchomienia, po włączeniu zasilania pojazdu można skorzystać ze zdalnego uruchomienia pojazdu.

3-2. Drzwi

Odblokowywanie/blokowanie drzwi

Odblokuj tylko drzwi kierowcy





OMT1E-2019

Włącz zasilanie pojazdu w trybie ON. Włącz niezależne odblokowywanie drzwi kierowcy przez Audio System – Vehicle Setting – Vehicle Settings. Tylko drzwi kierowcy są odblokowywane, gdy przycisk odblokowywania inteligentnego kluczyka jest naciśnięty po raz pierwszy. Pozostałe trzy drzwi są odblokowywane, gdy przycisk odblokowywania inteligentnego kluczyka jest naciśnięty po raz drugi.

Przełącznik blokady drzwi



OMT1E-2020

Gdy drzwi są zablokowane, naciśnij przycisk „”, aby odblokować drzwi. Po odblokowaniu drzwi naciśnij przycisk „”, aby je zablokować.

 ZAPOZNAĆ SIĘ

Gdy cztery drzwi są zamknięte, a prędkość pojazdu wynosi >15 km/h, drzwi automatycznie się zablokują; automatyczna blokada drzwi musi być ustawiona w systemie audio (szczegóły w sekcji „System audio”). Pojazd zostanie odblokowany natychmiast po zderzeniu.

Odblokowywanie drzwi za pomocą klamki wewnętrznej

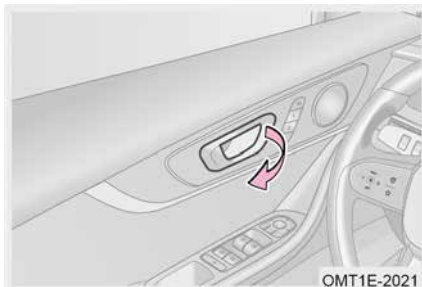

OMT1E-2021

Po odblokowaniu drzwi wystarczy pociągnąć za wewnętrzną klamkę, aby je otworzyć.

Gdy drzwi są zablokowane, pociągnij za wewnętrzną klamkę, aby je odblokować, a następnie pociągnij ją ponownie, aby je otworzyć.

Przełącznik mechaniczny drzwi

Pojazdu nie można odblokować/zablokować elektrycznie, gdy akumulator jest rozładowany lub w podobnych warunkach. W takim przypadku drzwi można odblokować/zablokować za pomocą mechanicznego przełącznika drzwi.

Odblokowywanie/blokowanie lewych przednich drzwi ręcznie

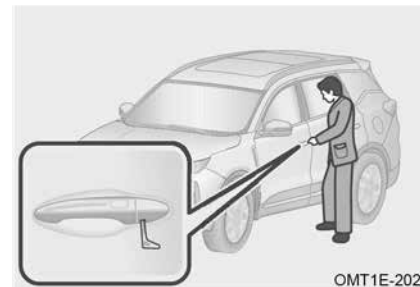

OMT1E-2026

Krok 1: Włóż kluczyk mechaniczny do otworu pod pokrywą klamki przednich lewych drzwi. Obróć kluczyk do góry, aby podważyć pokrywę;



OMT1E-2022

Krok 2: Włóż kluczyk mechaniczny do otworu w lewych przednich drzwiach, przekręć klucz zgodnie z ruchem wskazówek zegara, aby zamknąć drzwi, lub przeciwnie do ruchu wskazówek zegara, aby je otworzyć.

Blokada przednich prawych drzwi/drzwi drugiego rzędu

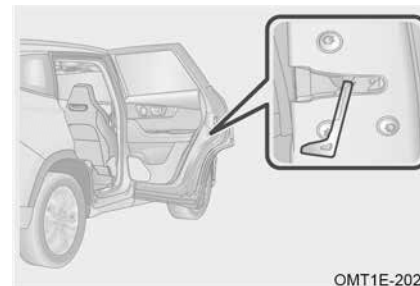

OMT1E-2024

Krok 1: Wzdłuż krawędzi panelu drzwi naciśnij białą gałkę zamka końcówką klucza, aby zablokować drzwi drugiego rzędu;

Krok 2: Zamknij drzwi drugiego rzędu. Pociągnij za klamkę, aby upewnić się, że drzwi są zablokowane.

ZAPOZNAĆ SIĘ

- Jeżeli drzwi nie dają się odblokować/zablokować elektrycznie, należy jak najszybciej udać się do autoryzowanej stacji serwisowej w celu sprawdzenia i naprawy.
- Podczas korzystania z mechanicznego przełącznika drzwi sprawdź, czy drzwi są prawidłowo zablokowane, jedno po drugim po zablokowaniu. Jeśli nie powiedzie się, udaj się do autoryzowanej stacji serwisowej tak szybko, jak to możliwe.

Blokada zabezpieczająca przed dziećmi

Blokada elektryczna dla dzieci (jeśli jest w wyposażeniu)

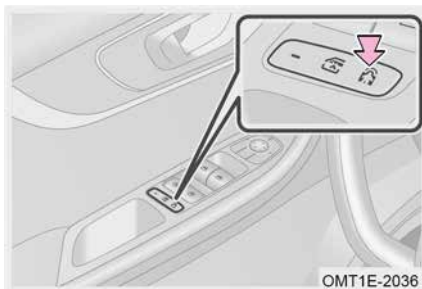

Naciskać przełącznik „”, zapala się kontrolka wyłącznika szyby pasażera, a blokada elektryczna dla dzieci jest aktywna. W tym momencie tylnych drzwi nie można otworzyć od wewnątrz, można je otworzyć tylko od zewnątrz. W takim przypadku funkcja przełącznika szyby pasażera jest wyłączona.

OMT1E-2036

Ręczna blokada dziecięca (jeśli jest w wyposażeniu)

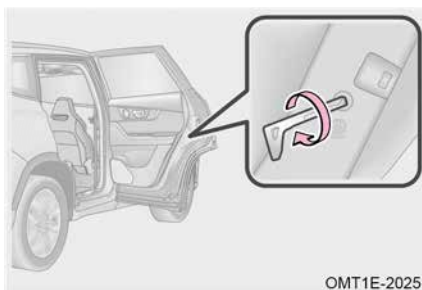

Blokada: Za pomocą kluczyka mechanicznego lub odpowiedniego płaskiego śrubokręta przekręć w kierunku strzałki, aby zablokować blokadę zabezpieczającą przed dziećmi.

Odblokowanie: Za pomocą kluczyka mechanicznego lub odpowiedniego płaskiego śrubokręta przekręć w kierunku przeciwnym do strzałki, aby odblokować blokadę zabezpieczającą przed dziećmi.

OMT1E-2025

OSTRZEŻENIE

- System jest niezależny i w żadnym wypadku nie może zastąpić mechanizmu zamka centralnego.
- Przed rozpoczęciem jazdy upewnij się, że wszystkie drzwi są zamknięte, w przeciwnym razie może dojść do wypadku lub obrażeń ciała.
- Jeżeli na tylnym siedzeniu siedzi dziecko, zawsze blokuj zamek, aby zapobiec przypadkowemu otwarciu drzwi drugiego rzędu podczas jazdy.
- W razie wypadku, gdy blokada dziecięca jest włączona, a w pojeździe ktoś przebywa, należy pamiętać, że drzwi drugiego rzędu można otworzyć wyłącznie od zewnątrz.
- W upalne dni, jeśli pojazd zgaśnie i wszystkie drzwi i okna się zamkną, nie wpuszczaj żadnego zwierzęcia ani dziecka do pojazdu bez opieki. W przeciwnym razie, nawet jeśli jest to krótki czas, gwałtowny wzrost temperatury może spowodować poważne obrażenia lub nawet śmierć.

3-3. Okna

Elektryczne szyby

Istnieje wiele sposobów otwierania i zamykania okien, np. za pomocą przełącznika okiennego, rozpoznawania głosu lub pilota.

Metody użycia

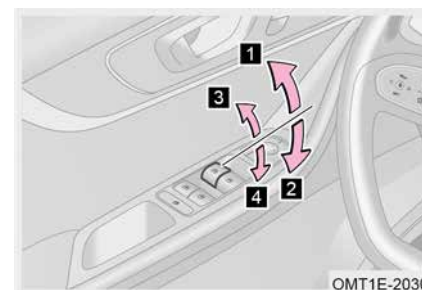

Użyj przełącznika szyb elektrycznych po przełączeniu zasilania pojazdu w tryb ON:

1 Przesuń przełącznik do góry, aby okno podniosło się automatycznie; naciśnij go ponownie, aby zatrzymać ruch okna.

2 Naciśnij przełącznik w dół, aby otworzyć okno w dół automatycznie; naciśnij go ponownie, aby zatrzymać ruch okna.

3 Aby podnieść okno, należy przesunąć przełącznik o jeden poziom w górę; aby zatrzymać ruch okna, należy zwolnić przełącznik.

4 Aby opuścić okno, należy przesunąć przełącznik o jeden poziom w dół; aby zatrzymać ruch okna, należy zwolnić przełącznik.

ZAPOZNAĆ SIĘ

- Więcej szczegółów na temat rozpoznawania głosu znajdziesz w części „System audio”.
- Funkcję podnoszenia szyb jednym dotknięciem oferują tylko pojazdy z funkcją ochrony przed zablokowaniem szyb.
- Jeżeli drzwi nie zostaną otwarte w ciągu 2 minut przy wyłączonym zasilaniu pojazdu, szyba elektryczna będzie działać.
- Po pozostawieniu pojazdu w niskiej temperaturze przez długi czas, podczas korzystania z przełącznika szyb elektrycznych, szyba nie może być całkowicie otwarta lub zamknięta. W takim przypadku zwolnij przełącznik, a następnie ponownie użyj go, powtórz 3–5 cykli, aby odzyskać sprawność.

OSTRZEŻENIE

- Aby uniknąć obrażeń ciała, kierowca jest odpowiedzialny za poinstruowanie wszystkich pasażerów, jak obsługiwać przełącznik podnoszenia/opuszczania szyb elektrycznych, a zwłaszcza za uniemożliwienie dzieciom korzystania z niego nieprawidłowo. Upewnij się, że zasilanie pojazdu zostało wyłączone lub urządzenie niemechaniczne jest zamknięte podczas opuszczania pojazdu.
- Należy zachować szczególną ostrożność podczas zamykania okien, w przeciwnym razie może dojść do przycięcia i obrażeń! Modele bez funkcji ochrony przed zacięciem okna, gdy szyba okna się podnosi, ciało pasażera może zostać pochwycone, co może skutkować poważnymi obrażeniami. W przypadku modeli z funkcją ochrony przed zacięciem okna funkcję można aktywować w obszarze ochrony przed zacięciem, aby chronić pasażera. Jednak w przypadku cienkich lub miękkich przedmiotów funkcja ochrony przed zacięciem może nie zostać aktywowana, co może skutkować poważnymi obrażeniami.

Wyłącznik szyby pasażera

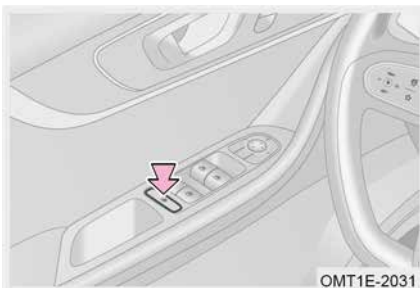

Naciśnij przycisk „”, zapali się kontrolka wyłącznika szyby pasażera. Po wyłączeniu szyby pasażera można obsługiwać tylko za pomocą przełącznika szyby kierowcy (ta funkcja jest zalecana, gdy w pojeździe znajduje się dziecko).

Funkcja zdalnego sterowania oknem

Funkcja opuszczania szyby zdalnie sterowanej

Gdy zasilanie pojazdu jest wyłączone, cztery drzwi są zamknięte, a przycisk odblokowania na inteligentnym kluczyku jest naciśnięty i przytrzymany, szyby czterech drzwi opuszczają się automatycznie. Jeśli przycisk odblokowania na inteligentnym kluczyku zostanie zwolniony lub którekolwiek drzwi zostaną otwarte w trakcie tego procesu, okna przestaną się opuszczać.

Funkcja zdalnego otwierania szyb (jeśli jest w wyposażeniu)

Gdy zasilanie pojazdu jest wyłączone, cztery drzwi są zamknięte, naciśnięty jest przycisk blokady na inteligentnym kluczyku, pojazd przejdzie w stan uzbrojenia, a cztery okna drzwi automatycznie się podniosą. Odblokuj/zablokuj drzwi w automatycznym procesie podnoszenia okien, a okna przestaną się opuszczać.

ZAPOZNAĆ SIĘ

Jeśli podczas zdalnego sterowania jednym dotknięciem okna nastąpi nieprawidłowe zamknięcie, światła kierunkowskazów migną 1 raz i klakson zabrzmi 5 razy, aby zaalarmować użytkownika, że okno może nie zamknąć się normalnie.

OSTRZEŻENIE

Przed użyciem funkcji zdalnego sterowania szybą zachowaj szczególną ostrożność. Funkcji zdalnego sterowania szybą można używać tylko wtedy, gdy pojazd jest wyraźnie widoczny i upewnij się, że pasażerowie nie zostaną przycięci przez okno.

Funkcja ochrony przed zacięciem okna (jeśli jest w wyposażeniu)

Funkcja ochrony przed zacięciem

Podczas podnoszenia okna jednym dotknięciem lub zdalnego sterowania jednym dotknięciem, jeśli przeszkoda zostanie napotkana w obszarze ochrony przed zacięciem i opór przekroczy określoną wartość, okno przestanie się podnosić i lekko opadnie. Aby zamknąć okno, odsuń przeszkodę i wykonaj operację ponownie.

Aby chronić system regulacji okien, funkcja ochrony przed zacięciem okna i funkcja podnoszenia okna jednym dotknięciem zostaną anulowane w niektórych warunkach, aby uniknąć potencjalnego zagrożenia bezpieczeństwa. W tym momencie okno ma tylko konwencjonalną funkcję góra-dół. Po nauczaniu się ochrony przed zacięciem funkcja podnoszenia okna jednym dotknięciem odpowiednich drzwi powróci do normy.

Anulowanie funkcji ochrony przed zacięciem

Jeśli przeszkoda zostanie napotkana dwa razy z rzędu podczas podnoszenia szyby, szyba przestanie się podnosić, a funkcja ochrony przed zacięciem zostanie anulowana. Jeśli kabel akumulatora zostanie odłączony podczas pracy lub w spoczynku, funkcja ochrony przed zacięciem zostanie anulowana.

Funkcja ochrony przed przegrzaniem

Aby chronić silnik, jeśli operacja podnoszenia i opuszczania okna jest wykonywana w sposób ciągły, funkcja ochrony przed przegrzaniem aktywnie wyłącza sterowanie odpowiednim przełącznikiem okna. Po powrocie temperatury silnika do normy następuje jej przywrócenie. Ta funkcja nie będzie miała wpływu na korzystanie z innych normalnych funkcji podnoszenia i opuszczania okna.

Funkcja nauki ręcznej

Jeśli funkcja One-Touch Window Up i funkcja ochrony przed zacięciem nie działają prawidłowo, wykonaj następujące kroki, aby przywrócić funkcję. Upewnij się, że w zasięgu okna nie ma żadnych przeszkód podczas nauki.

Krok 1: Przełącz zasilanie pojazdu w tryb ON;

Krok 2: Naciśnij przełącznik szyby i przytrzymaj go ręcznie przez 2 sekundy, aby całkowicie zamknąć szybę, a następnie zwolnij przełącznik;

Krok 3: Naciśnij przełącznik szyby i przytrzymaj go ręcznie przez 2 sekundy, aby całkowicie otworzyć szybę, a następnie zwolnij przełącznik;

Krok 4: Spróbuj użyć funkcji automatycznego podnoszenia szyb;

Krok 5: Jeśli okno nie zamknie się automatycznie, powtórz powyższe kroki, aby je ustawić.

Jeżeli po powtórzeniu powyższych czynności nie uda się przywrócić funkcji automatycznego podnoszenia szyb, należy jak najszybciej udać się do autoryzowanej stacji obsługi w celu przeprowadzenia kontroli i naprawy.

Uwaga: Jeśli ustawienie pamięci położenia okna zostanie utracone, można je również ustawić za pomocą funkcji podnoszenia okna jednym dotknięciem pilota. W tym momencie okno opadnie na dół, a następnie podniesie się do góry. Okno można normalnie zamknąć, a ustawienie zostanie pomyślnie wykonane.

ZAPOZNAĆ SIĘ

Podczas jazdy po drogach z dziurami lub nierówną nawierzchnią grawitacja może nieoczekiwanie wpłynąć na system drzwi. W takim przypadku okno może się odwrócić i opuścić, a następnie podnieść za pomocą funkcji podnoszenia okna jednym dotknięciem. Jest to incydent o niewielkim prawdopodobieństwie i normalny.

UWAGA

- Jeżeli przewód akumulatora zostanie odłączony, a następnie ponownie podłączony, funkcja automatycznego podnoszenia szyb i funkcja ochrony przed zacięciem nie będą działać.
- Funkcja ochrony przed zacięciem jest rodzajem funkcji bezpieczeństwa okna. Nigdy nie próbuj aktywować jej wielokrotnie, używając różnych przedmiotów, w niewłaściwy sposób lub nawet celowo ściskając jakąkolwiek część ciała. Niewykonanie tego może uszkodzić mechanizm regulacji okna lub przypadkowo zranić osobę.
- Podczas zamykania okna, nawet jeśli jest wyposażone w funkcję ochrony przed zacięciem, zawsze utrzymuj obszar zamknięty okna w czystości. W przeciwnym razie, jeśli jest cienki przedmiot, a system nie może go wykryć, ochrona przed zacięciem nie zadziała. Jeśli czyjaś ręka lub palec zostanie przytrzaśnięty, może dojść do bardzo poważnych obrażeń.

3-4. Panoramiczny dach**Panoramiczny dach przesuwany (jeśli jest w wyposażeniu)**

Istnieje wiele sposobów otwierania/zamykania dachu przesuwanego, np. za pomocą przełącznika dachu przesuwanego, rozpoznawania głosu lub pilota.

Metody użycia**Otwieranie/zamykanie osłony przeciwsłonecznej**

Naciśnij przełącznik „☰” do tyłu, gdy osłona przeciwsłoneczna jest zamknięta, osłona przeciwsłoneczna przesunie się do pozycji środkowej. Naciśnij przełącznik „☰” ponownie, osłona przeciwsłoneczna przesunie się do pozycji całkowicie otwartej.

Przesuń przełącznik „☰” do przodu, gdy osłona przeciwsłoneczna jest całkowicie otwarta, osłona przeciwsłoneczna przesunie się do pozycji środkowej. Naciśnij przełącznik „☰” ponownie, osłona przeciwsłoneczna przesunie się do pozycji całkowicie zamkniętej.

Podnoszenie/zamykanie dachu przesuwanego

Przesuń przełącznik „↔” do tyłu, gdy dach przesuwany jest zamknięty, aby go unieść.

Gdy dach przesuwany jest otwarty, przesuń przełącznik „☰” do przodu, aby go zamknąć.

Gdy dach przesuwany jest otwarty, przesuń przełącznik „↔” do przodu, aby jednocześnie zamknąć dach przesuwany i osłonę przeciwsłoneczną.

■ Otwieranie/zamykanie dachu przesuwne

Gdy dach przesuwny jest uchylony, naciśnij przełącznik „↔” do tyłu, a dach przesuwny otworzy się. Ponowne naciśnięcie przełącznika „↔” spowoduje otwarcie dachu do maksymalnej pozycji.

Gdy dach przesuwny jest otwarty, naciśnij przełącznik „↔” do przodu, aby zamknąć dach.

Gdy dach przesuwny jest otwarty, naciśnij przełącznik „☰” do przodu, aby jednocześnie zamknąć dach i roletę przeciwsłoneczną.

ZAPOZNAĆ SIĘ

- Więcej szczegółów na temat rozpoznawania głosu znajdziesz w części „System audio”.
- Jeśli zauważysz, że zabezpieczenie przed zacięciem działa fałszywie, jak najszybciej udaj się do autoryzowanego serwisu w celu sprawdzenia i naprawy.
- Przełączniki dachu przesuwne i markizy przeciwsłonecznej są zaprojektowane w dwóch poziomach, pierwszy: ręczna kontrola zakresu otwierania; drugi: automatyczna kontrola zakresu otwierania. Wybierz odpowiedni poziom zależnie od potrzeb.

UWAGA

- Funkcja zabezpieczenia przed zacięciem dachu przesuwne uległa awarii, początkowa pozycja pamięci może zostać utracona, dlatego konieczna jest ponowna kalibracja pozycji.
- Jeśli okno dachowe jest zamknięte lub pokryte śniegiem, próba jego otwarcia na siłę spowoduje uszkodzenie szkła oraz silnika.
- Jeżeli po deszczu na dachu znajduje się woda, aby zapobiec przedostawaniu się jej do wnętrza kabiny po otwarciu dachu, zawsze wytrzyj wodę lub odchyl dach do góry, aby odprowadzić wodę przed jego otwarciem.
- Regularnie czyść wodą relingi i paski dachu przesuwne z kurzu i zanieczyszczeń. Po umyciu pojazdu lub deszczu dokładnie wytrzyj wodę z szyby dachu przesuwne przed jego ponownym użyciem.

OSTRZEŻENIE

Przed zamknięciem szyberdachu zachowaj szczególną ostrożność. Pojazd powinien być wyraźnie widoczny i upewnij się, że pasażerowie nie zostaną przycięci przez szyberdach.

Funkcja zdalnego sterowania dachem przesuwne

Funkcja otwierania dachu przesuwne ze zdalnym sterowaniem

Gdy zasilanie pojazdu jest wyłączone, a cztery drzwi są zamknięte, naciśnij i przytrzymaj przez kilka sekund przycisk odblokowania na inteligentnym kluczyku, a osłona przeciwsłoneczna i okno dachowe zostaną otwarte. Naciśnij przycisk blokady podczas otwierania okna dachowego, okno dachowe zatrzyma się.

Funkcja zamykania dachu przesuwne ze zdalnym sterowaniem

Gdy zasilanie pojazdu jest wyłączone, a cztery drzwi są zamknięte, naciśnięty zostanie przycisk blokady na inteligentnym kluczyku, pojazd przejdzie w tryb ochronny, a szyberdach zamknie się; naciśnięcie przycisku blokady podczas zamykania szyberdachu spowoduje, że szyberdach zatrzyma się.

Funkcja ochrony przed zacięciem dachu przesuwne

Funkcja ochrony przed zacięciem

Gdy szyba dachu panoramicznego jest zamknięta, automatycznie powraca pod pewnym oporem. Gdy ochrona przed zakleszczeniem występuje w pozycji poziomej, szyba dachu powraca do pozycji półotwartej. Gdy ochrona przed zakleszczeniem występuje w pozycji pionowej, powraca do pozycji odchylonej do góry. Gdy osłona przeciwsłoneczna przechodzi z półotwarcia do zamknięcia, po wystąpieniu pewnego oporu automatycznie powraca do stanu złożonego.

OSTRZEŻENIE

Nie należy umieszczać części ciała lub przedmiotów przez otwierany lub zamykany szyberdach, nawet jeśli jest on wyposażony w funkcję ochrony przed zacięciem.

Funkcja ochrony przed przegrzaniem

Nie uruchamiaj szyberdachu często w krótkim czasie, w przeciwnym razie silnik przegrzeje się lub przejdzie w stan zabezpieczenia przed przegrzaniem. Po tym szyberdach nie będzie reagował na działanie kluczyka. Zabezpieczenie przed przegrzaniem zostanie automatycznie anulowane po ostygnięciu silnika.

3-5. System audio

Widok audio

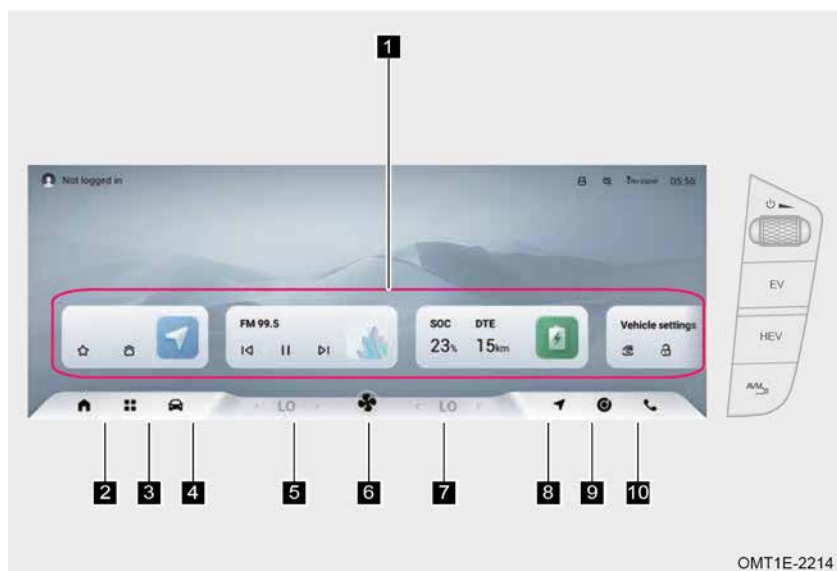

OMT1E-2214

Przycisk audio na konsoli pomocniczej

Przycisk EV/HEV: Gdy pojazd jest w trybie GOTOWY, naciśnij przycisk EV/HEV, aby przełączyć tryb zasilania. Na zestawie wskaźników zapali się odpowiedni wskaźnik trybu, informując o pomyślnym przełączeniu trybu zasilania

Przycisk Monitor widoku panoramicznego

Kliknij, aby przejść do monitora widoku panoramicznego.

Przycisk zasilania/pokrętko regulacji głośności

Włącz/wyłącz system audio i rozrywki. W przypadku nieprawidłowego działania systemu można ponownie uruchomić, naciskając długo przycisk zasilania. Naciśnij w górę, aby zwiększyć głośność, naciśnij w dół, aby zmniejszyć głośność.

Uwaga: Na głównym ekranie audio można wyświetlić ekran obsługi klimatyzacji, przesuwając główny ekran audio od góry w dół.

1 Interaktywny interfejs karty

Przesuń palcem, aby wyświetlić i kliknij odpowiednią aplikację, aby do niej wejść.

2 Strona główna

Kliknij, aby powrócić do strony głównej systemu audio.

3 Aplikacja APP

Kliknij, aby przejść do ekranu aplikacji APP.

4 Ustawienia pojazdu
Kliknij, aby przejść do ekranu ustawień pojazdu.

5 Regulacja temperatury kierowcy
Kliknij, aby dostosować temperaturę klimatyzacji dla kierowcy.

6 Kliknij, aby wyświetlić ekran obsługi klimatyzacji.

7 Regulacja temperatury dla pasażera z przodu
Kliknij, aby dostosować temperaturę klimatyzacji dla pasażera z przodu.

8 Nawigacja
Kliknij, aby przejść do ekranu nawigacji

9 Multimedia
Kliknij, aby przejść do ekranu multimedialnych.

10 Telefon

Kliknij, aby przejść do ekranu ustawień telefonu lub Bluetooth.

ZAPOZNAĆ SIĘ

Niektóre modele radia obsługują funkcję DAB/RDS.

Menu skrótów



OMT1E-2054

Po uruchomieniu pojazdu przesuń palcem w dół ekranu audio, aby wyświetlić menu skrótów i informacje o błędach.

Bluetooth, wyłączanie zasilania, EPB, automatyczne przytrzymywanie, ESP OFF, HDC, AVM, Rader

Dźwięk itp. można ustawić na ekranie menu skrótów.

Ustawienia lokalne



OMT1E-2052

Bluetooth, Wi-Fi, Dźwięk, Głos, Wyświetlacz, System, Zarządzanie urządzeniem można ustawić za pomocą ustawień lokalnych.

Ustawienia pojazdu

Szybka kontrola

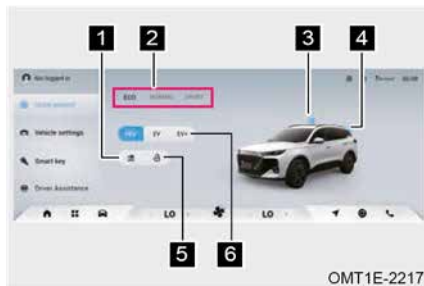

OMT1E-2217

- 1 Wyłącznik szyby po stronie pasażera/przełącznik blokady dziecięcej.
- 2 Zmiana trybu jazdy.
- 3 Kliknij, aby przejść do ekranu sterowania dachem przesuwnym, a następnie kliknij, aby go otworzyć/zamknąć.
- 4 Kliknij, aby przejść do ekranu sterowania tylnymi drzwiami, kliknij, aby otworzyć/zamknąć tylne drzwi.
- 5 Przełącznik odblokowania/zablokowania drzwi.
- 6 Przełączanie trybu zasilania.

Ustawienia pojazdu



OMT1E-2055

Siła wspomagania układu kierowniczego zależna od trybu jazdy: WŁ./WYŁ.; podczas zamykania można ustawić tryb Comfort/SPORT.

Łatwe wsiadanie/wysiadanie z fotela (jeśli jest w wyposażeniu): WŁ./WYŁ.

Ustawienie wysokości otwarcia tylnej klapy: Ustaw wysokość otwarcia tylnych drzwi sterowanych elektrycznie.

Alarm bezpieczeństwa: Ustawiony na światło/Światła i klakson.

Automatyczna blokada: WŁ./WYŁ.

Odblokuj tylko drzwi kierowcy: WŁ./WYŁ.

Bezprzewodowe ładowanie telefonów komórkowych: WŁ./WYŁ.

Personalizacja przycisków na kierownicy: Zmień ustawienia pojazdu/Nagrywanie dźwięku z rejestratora jazdy/Regulacja lusterka wstecznego/Przełączanie źródła dźwięku.

Przypomnienie o konserwacji: WŁ./WYŁ.

Reset konserwacji: Zresetuj przebieg konserwacyjny.

Inteligentny kluczyk

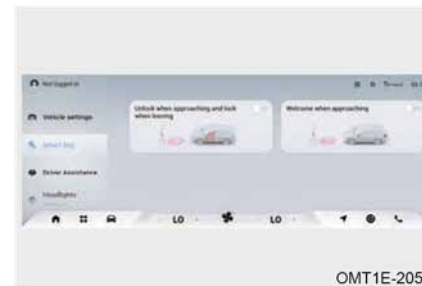

OMT1E-2056

Odblokowanie przy zbliżeniu i blokowanie przy oddalaniu: WŁ./WYŁ.

Powitanie przy zbliżeniu: WŁ./WYŁ.

Pomoc kierowcy



OMT1E-2057

(Inteligentna pomoc)

Przypomnienie o wyłączeniu zintegrowanego tempomatu: WŁ./WYŁ.

Informacje o odjeździe: WŁ./WYŁ.

Asystent ograniczenia prędkości: WŁ./WYŁ.; Wartość limitu prędkości alarmu przekroczenia prędkości można ustawić, gdy jest wyłączony.

Inteligentny system kontroli prędkości: WŁ./WYŁ.

Inteligentny asystent świateł drogowych: WŁ./WYŁ.

Inteligentny system omijania: WŁ./WYŁ.

(Ostrzeżenie o niebezpieczeństwie)

Forward Collision Warning: WŁ./WYŁ.; Ustaw czułość.

Automatyczny system hamowania awaryjnego: WŁ./WYŁ.

Ostrzeżenie o opuszczeniu pasa ruchu: WŁ./WYŁ.; Ustaw czułość/tryb alarmu.

Zapobieganie opuszczeniu pasa ruchu: WŁ./WYŁ.

Awaryjne utrzymywanie pasa ruchu: WŁ./WYŁ.

Ostrzeżenie o otwarciu drzwi: WŁ./WYŁ.

Wykrywanie martwego pola: WŁ./WYŁ.

Ostrzeżenie o zderzeniu tylnym: WŁ./WYŁ.

Alarm systemu monitorowania kierowcy: WŁ./WYŁ.

Asystent ruchu poprzecznego z tyłu pojazdu: WŁ./WYŁ.

Odczucie hamowania powiązane z trybem jazdy: WŁ./WYŁ.; Ustaw tryb czucia hamulca.

Kontrola skoku hamulca: WŁ./WYŁ.; Ustaw czułość.

Ustawienia oświetlenia



OMT1E-2058

Regulacja wysokości reflektora: Przesuń, aby wyregulować poziomowanie reflektora.

Opóźnienie włączania świateł: WŁ./WYŁ.

Oświetlenie otoczenia (jeśli jest w wyposażeniu)



OMT1E-2062

Światło otoczenia: WŁ./WYŁ.

Jasność światła otoczenia: Przesuń, aby dostosować jasność światła otoczenia.

Kolor światła otoczenia: Ustaw kolor światła otoczenia.

Tryb jazdy zależny od światła otoczenia: WŁ./WYŁ.

Muzyka w rytmie światła otoczenia: WŁ./WYŁ.

Ustawienia HUD (jeśli są zamontowane)



OMT1E-2227

Wyświetlacz HUD typu Head-up: WŁ./WYŁ.; Włączanie/wyłączanie regulacji kierownicy HUD, regulacji jasności, regulacji wysokości, włączanie/wyłączanie trybu śnieżnego, wyświetlanie informacji HUD i przywracanie wartości domyślnych.

Komfort pojazdu



OMT1E-2067

Regulacja lusterka wstecznego: Ustaw automatyczne składanie zewnętrznego lusterka wstecznego, regulację soczewki zewnętrznego lusterka wstecznego oraz automatyczną regulację lusterka wstecznego podczas cofania.

Wykrywanie obecności dziecka w pojeździe: WŁ./WYŁ.

ZAPOZNAĆ SIĘ

Pozycje ustawień różnią się w zależności od konfiguracji pojazdu. Zapoznaj się z rzeczywistą konfiguracją pojazdu.

Przycisk audio

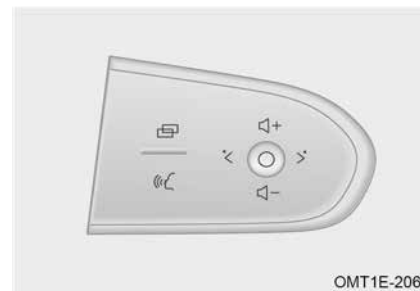

OMT1E-2061

Przycisk rozpoznawania głosu „

Przycisk przełączania „

Przycisk OK „

Przycisk głośności + „” : Naciśnij krótko, aby zwiększyć głośność.

Przycisk głośności – „” : Naciśnij krótko, aby zmniejszyć głośność.

Lewy przycisk przełączający „” : Krótkie naciśnięcie powoduje przełączenie na poprzedni utwór w trybie muzycznym; Krótkie naciśnięcie powoduje przełączenie na poprzednią stację w trybie radiowym; Rozłączenie się podczas rozmowy.

Prawy przycisk przełączający „” : Krótkie naciśnięcie powoduje przejście do następnego utworu w trybie muzycznym; Krótkie naciśnięcie powoduje przejście do następnej stacji w trybie radiowym; Odbieranie połączenia podczas rozmowy.

Funkcja rozpoznawania głosu (jeśli jest w wyposażeniu)

Funkcję rozpoznawania głosu można włączyć za pomocą następujących metod, gdy system audio jest włączony:

Metoda 1: Wypowiedz bezpośrednio słowo wywołujące, aby włączyć funkcję rozpoznawania głosu.

Metoda 2: Naciśnij krótko przycisk rozpoznawania głosu „☞” na kierownicy, aby włączyć funkcję rozpoznawania głosu.

Łącze telefoniczne (jeśli jest w wyposażeniu)**Android Auto (Android)****Metoda łączenia**

1. Zainstaluj Google Framework;
2. Wykonaj instalację w Google Play i uruchom Android Auto, zainstaluj wszystkie obsługiwane oprogramowania zgodnie z monitami systemowymi i zaktualizuj istniejący program, a następnie Android Auto będzie mógł działać normalnie po zakończeniu aktualizacji;

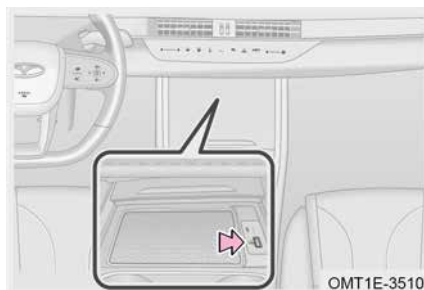

3. Połącz port USB i telefon za pomocą oryginalnego kabla danych;

ZAPOZNAĆ SIĘ

- Tylko port USB „☞” obsługuje funkcję screencastu Android Auto.
- Przed połączeniem telefonicznym włącz uprawnienia programisty w ustawieniach telefonu.

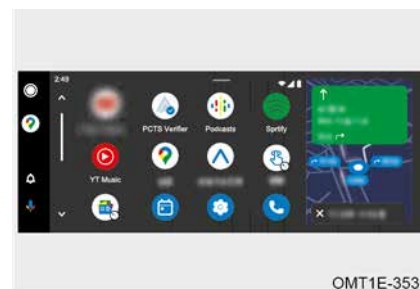
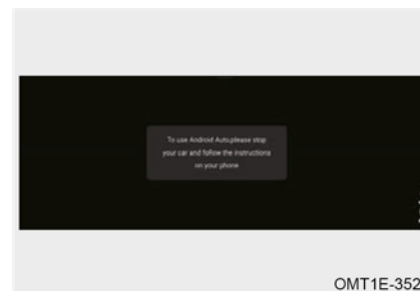

4. Jeżeli telefon jest podłączany do pojazdu po raz pierwszy (na urządzeniu głównym pojawi się monit, postępuj zgodnie z instrukcjami wyświetlanymi na telefonie komórkowym, zatrzymaj pojazd i zaciągnij hamulec postojowy), można ukończyć pierwsze ustawianie połączenia;

5. Kliknij „Android Auto” w aplikacji jednostki głównej, aby przejść do interfejsu mapowania „Android Auto”.

Bezprzewodowe połączenie Android Auto (jeśli jest w wyposażeniu)

Krok 1: Włącz bezprzewodowy przełącznik Android Auto w telefonie.

Krok 2: Włącz hotspot Wi-Fi w jednostce głównej.

Krok 3: Wykonaj parowanie Bluetooth pomiędzy jednostką główną a telefonem komórkowym.

Krok 4: Po pomyślnym nawiązaniu połączenia Bluetooth na urządzeniu głównym wyświetli się przypomnienie o konieczności uruchomienia bezprzewodowego połączenia Android Auto. Kliknij „START”, aby dokończyć bezprzewodowe połączenie Android Auto.

Apple CarPlay (iOS)

■ Metoda łączenia

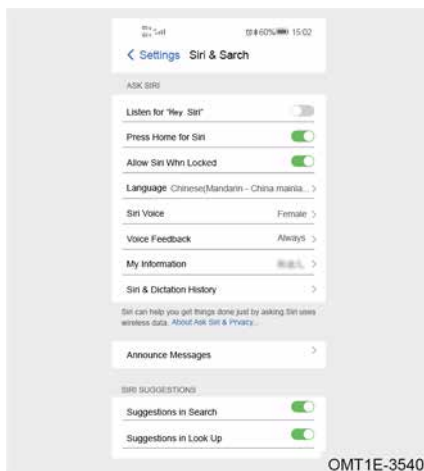

OMT1E-3540

1. Włącz opcję Nasłuchuj „Hey Siri” i naciśnij przycisk Home for Siri na ekranie Ustawienia (Siri i wyszukiwanie) telefonu;



OMT1E-3550

2. Włącz CarPlay na ekranie Ustawienia (Ogólne) telefonu;

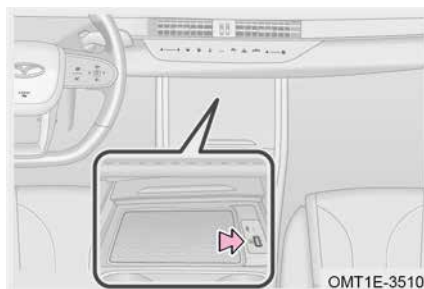

OMT1E-3510

3. Połącz port USB i telefon za pomocą oryginalnego kabla danych;

ZAPOZNAĆ SIĘ

Tylko port USB „” obsługuje funkcję screencastu Apple CarPlay.

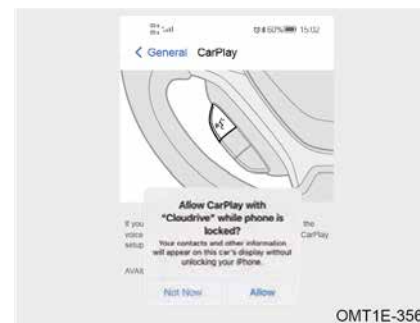

OMT1E-3560

4. Wybierz opcję Zezwalaj na ekranie prośby o uprawnienia CarPlay;



OMT1E-3570

5. Wyświetl ekran Apple CarPlay.

■ Bezprzewodowe połączenie CarPlay (jeśli jest w wyposażeniu)

Krok 1: Włącz punkt dostępowy w telefonie Apple, interfejs Wi-Fi jednostki głównej audio jest połączony z punktem dostępowym telefonu.

Krok 2: Podłącz telefon Apple do Bluetooth w urządzeniu audio.

Krok 3: Wybierz opcję CarPlay zgodnie z interfejsem, który pojawi się na urządzeniu audio lub telefonie.

Krok 4: Sparuj urządzenie zgodnie z wyskakującym interfejsem na telefonie; po pomyślnym nawiązaniu połączenia na urządzeniu audio wyświetli się interfejs CarPlay.

Krok 5: Przejdź do ekranu Apple CarPlay.

3-6. System klimatyzacji

System klimatyzacji

Panel sterowania przedni

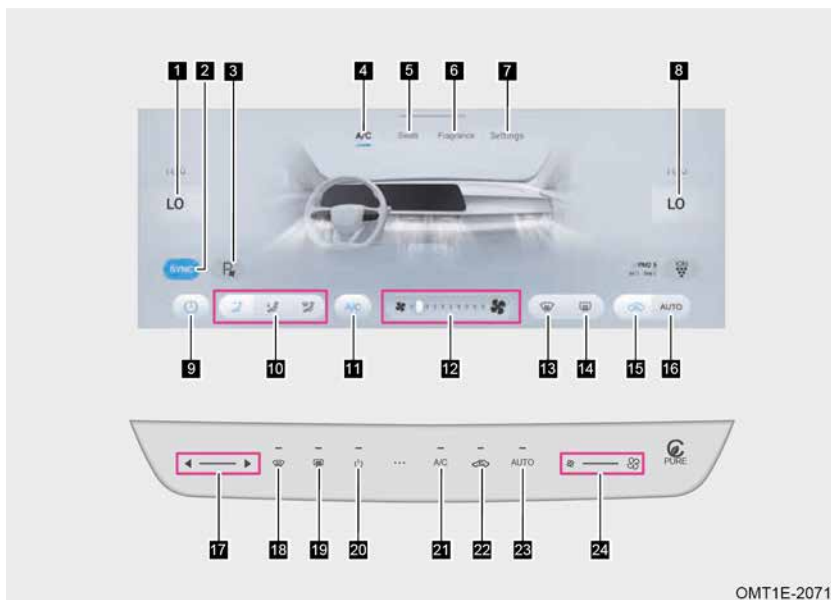

OMT1E-2071

- | | | |
|--|--|--|
| 1 Obszar regulacji temperatury kierowcy | 2 Przycisk trybu podwójnego | 3 Klimatyzacja stojowa (jeśli jest w wyposażeniu) |
| 4 Przycisk wyświetlacza ekranu klimatyzacji | 5 Przycisk wyświetlania na ekranie fotela (jeśli jest na wyposażeniu) | 6 Przycisk wyświetlania ekranu zapachu (jeśli jest w wyposażeniu) |
| 7 Przycisk wyświetlania ekranu ustawień | 8 Obszar regulacji temperatury pasażera z przodu | 9 Przycisk przełącznika klimatyzacji |
| 10 Przycisk regulacji trybu | 11 Przycisk klimatyzacji | 12 Obszar regulacji natężenia przepływu powietrza |
| 13 Przycisk odparowania i odmrażania | 14 Przycisk rozmrażania tylnej szyby | 15 Przycisk trybu powietrza zewnętrznego/recyrkulacji |
| 16 Przycisk AUTO | 17 Obszar regulacji temperatury | 18 Przycisk odparowania i odmrażania przedniej szyby |

- | | | |
|--|--|--|
| 19 Przycisk rozmrażania tylnej szyby | 20 Przycisk przełącznika klimatyzacji | 21 Przycisk klimatyzacji |
| 22 Przycisk trybu powietrza zewnętrznego/recyrkulacji | 23 Przycisk AUTO | 24 Obszar regulacji objętości przepływu powietrza |

Regulacja temperatury

Temperaturę klimatyzacji można regulować za pomocą przycisku regulacji temperatury na panelu sterowania klimatyzacją lub za pomocą przycisku regulacji temperatury na wyświetlaczu.

Regulacja objętości przepływu powietrza

Objętość przepływu powietrza przez klimatyzację można regulować za pomocą przycisku regulacji objętości przepływu powietrza na panelu sterowania klimatyzacją lub za pomocą przycisku regulacji objętości przepływu powietrza na wyświetlaczu.

Przycisk przełącznika klimatyzacji

Kliknij przycisk przełącznika klimatyzacji, aby włączyć/wyłączyć klimatyzację.

Przycisk klimatyzacji

Kliknij przycisk A/C, aby włączyć chłodzenie klimatyzacją (sprężarka klimatyzacji zacznie pracować).

Przycisk trybu podwójnego

Kliknij przycisk trybu podwójnego, aby przełączać się między trybem pojedynczym i podwójnym (temperaturę klimatyzacji dla kierowcy i pasażera z przodu można regulować osobno).

ZAPOZNAĆ SIĘ

Domyślnie po ponownym włączeniu jednostki głównej system zapamiętuje operację wykonaną przez użytkownika przed ostatnim wyłączeniem jednostki głównej.

Przycisk regulacji trybu

Tryb można dostosować, naciskając przycisk regulacji trybu na panelu sterowania klimatyzacją lub za pomocą przycisku programowego na wyświetlaczu (tryb odszraniania, tryb twarzy i tryb stóp można łączyć, natomiast trybu twarzy i trybu odszraniania nie można łączyć).

„” tryb odszraniania: Można regulować przepływ powietrza wydmuchiwanego z wylotu odszraniania.

„” tryb twarzy: Można regulować przepływ powietrza wydmuchiwanego z centralnej części oraz wyloty twarzy po obu stronach.

„” tryb nożny: Można regulować przepływ powietrza wydmuchiwanego z wylotu nożnego.

 ZAPOZNAĆ SIĘ

Jeśli podczas jazdy przednia szyba zaparuje, zaleca się tryb odmrażania. Aby uzyskać szczegółowe informacje, zapoznaj się z przyciskiem odmrażania i odmrażania przedniej szyby.

Przycisk trybu powietrza zewnętrznego/recyrkulacji

Tryb powietrza zewnętrznego/recyrkulacji można przełączać, klikając przycisk trybu powietrza zewnętrznego/recyrkulacji.

■ Trybu recyrkulacji powietrza należy używać w następujących warunkach:

1. W środowisku zakurzone.
2. Aby szybko schłodzić powietrze w pojeździe.
3. Zapobiegaj przedostawaniu się zapachów z zewnątrz.
4. Aby zapobiec przedostawaniu się spalin z zewnątrz do pojazdu.

Przycisk AUTO

Kliknij przycisk AUTO, aby włączyć/wyłączyć tryb automatyczny.

■ System pozostaje w trybie automatycznym w następujących warunkach:

1. Po kliknięciu przycisku AUTO w trybie automatycznym system nie wyjdzie z trybu automatycznego.
2. W trybie automatycznym tryb powietrza zewnętrznego/recyrkulacji zostaje przełączony, a funkcja powietrza zewnętrznego/recyrkulacji zostaje wyłączona ze sterowania automatycznego, a pozostałe funkcje pozostają w trybie automatycznym.
3. Podczas korzystania z przycisku A/C lub przycisku regulacji trybu, ustawiając objętość powietrza lub temperaturę na NISKĄ/WYSOKĄ w trybie automatycznym, odpowiednia funkcja wyjdzie z trybu automatycznego, jednak inne funkcje będą nadal w trybie automatycznym.

Przycisk oczyszczania powietrza

Kliknij przycisk oczyszczania powietrza, aby włączyć/wyłączyć funkcję oczyszczania powietrza (na jednostce głównej audio wyświetlana jest wartość stężenia PM2,5 wewnątrz/na zewnątrz).

■ Funkcja oczyszczania powietrza wyłącza się automatycznie w następujących przypadkach:

1. Przełączniki trybu powietrza zewnętrznego/recyrkulacji.
2. Objętość przepływu powietrza jest ustawiona na WYŁ.
3. Temperaturę ustawiono na NISKĄ/WYSOKĄ.
4. Włączona jest funkcja odmrażania i odparowywania przedniej szyby.

 ZAPOZNAĆ SIĘ

Jeśli podczas jazdy przednia szyba zaparuje, zaleca się tryb odmrażania. Aby uzyskać szczegółowe informacje, zapoznaj się z funkcjami przycisku odmrażania i odmrażania przedniej szyby.

Przycisk trybu powietrza zewnętrznego/recyrkulacji

Tryb powietrza zewnętrznego/recyrkulacji można przełączać, klikając przycisk trybu powietrza zewnętrznego/recyrkulacji.

■ Trybu recyrkulacji powietrza należy używać w następujących warunkach:

1. W środowisku zakurzone.
2. Aby szybko schłodzić powietrze w pojeździe.
3. Zapobiegaj przedostawaniu się zapachów z zewnątrz.
4. Aby zapobiec przedostawaniu się spalin z zewnątrz do pojazdu.

Przycisk AUTO

Kliknij przycisk AUTO, aby włączyć/wyłączyć tryb automatyczny.

■ System pozostaje w trybie automatycznym w następujących warunkach:

1. Kliknij przycisk AUTO w trybie automatycznym. System nie wyjdzie z trybu automatycznego.
2. W trybie automatycznym tryb powietrza zewnętrznego/recyrkulacji przełącza się, a funkcja powietrza zewnętrznego/recyrkulacji wyłącza się ze sterowania automatycznego, a inne funkcje pozostają w trybie automatycznym.
3. Podczas korzystania z przycisku A/C lub przycisku regulacji trybu, ustawiając objętość powietrza lub temperaturę na NISKĄ/WYSOKĄ w trybie automatycznym, odpowiednia funkcja wyjdzie z trybu automatycznego, jednak inne funkcje będą nadal w trybie automatycznym.

Przycisk oczyszczania powietrza

Kliknij przycisk oczyszczania powietrza, aby włączyć/wyłączyć funkcję oczyszczania powietrza (na jednostce głównej audio wyświetlana jest wartość stężenia PM2,5 wewnątrz/na zewnątrz).

■ Funkcja oczyszczania powietrza wyłącza się automatycznie w następujących przypadkach:

1. Przełączniki trybu powietrza zewnętrznego/recyrkulacji.
2. Objętość przepływu powietrza jest ustawiona na WYŁ.
3. Temperaturę ustawiamy na NISKĄ/WYSOKĄ.
4. Włączona jest funkcja odmrażania i odparowywania przedniej szyby.

 ZAPOZNAĆ SIĘ

- Efekt oczyszczania powietrza zimą nie jest widoczny ze względu na niską temperaturę otoczenia.
- Po włączeniu funkcji oczyszczania powietrza przełączany jest tryb powietrza zewnętrznego/recyrkulacyjnego, a ilość powietrza i tryb mogą się zmieniać.
- Włącz funkcję oczyszczania powietrza, aby mieć pewność, że w pojeździe nie pojawi się para. Sposób reakcji automatycznej klimatyzacji latem, zimą, wiosną i jesienią nie jest dokładnie taki sam, ale efekt oczyszczania jest możliwy.
- Funkcja oczyszczania powietrza jest nieaktywna, a przycisk jest nieaktywny w następujących przypadkach:
 - Funkcji oczyszczania powietrza nie można włączyć, jeśli nie są spełnione określone warunki temperaturowe.
 - Funkcji oczyszczania powietrza nie można włączyć, gdy włączona jest funkcja odmrażania i odparowywania przedniej szyby.
 - Po włączeniu wycieraczek (na dużej lub małej prędkości) funkcji oczyszczania powietrza nie można włączyć po upływie 20 sekund.

Przycisk odmrażania i odparowywania przedniej szyby

Po uruchomieniu pojazdu kliknij przycisk odmrażania i odparowywania przedniej szyby, aby włączyć (dostosować przepływ powietrza, tak aby większość powietrza była kierowana na przednią szybę, a mała ilość na szyby boczne) lub wyłączyć funkcję odmrażania i odparowywania przedniej szyby.

Po włączeniu przepływu powietrza naciśnij przycisk odmrażania i odparowywania przedniej szyby, aby wymusić tryb nawiewu powietrza i sprężarkę klimatyzacji.

 ZAPOZNAĆ SIĘ

- Jeśli klimatyzacja nie chłodzi, efekt odmgławiania będzie zakłócony. Proszę udać się do autoryzowanej stacji serwisowej w celu sprawdzenia i naprawy tak szybko, jak to możliwe.
- Podczas usuwania zaparowania w wilgotnym klimacie (takim jak deszcz i śnieg) proszę pozostawić włączoną klimatyzację. Jeśli klimatyzacja jest wyłączona, efekt usuwania zaparowania będzie ograniczony.
- Podczas odmgławiania w wilgotnym klimacie (takim jak deszcz i śnieg) proszę trzymać w trybie powietrza zewnętrznego. Jeśli wybrany jest tryb recyrkulacji powietrza, efekt odmgławiania będzie ograniczony.
- Po rozmrożeniu lub odparowaniu należy ustawić odpowiedni tryb i natężenie przepływu powietrza, aby poprawić komfort w pojeździe.
- Podczas odmgławiania zimą należy ustawić tryb powietrza zewnętrznego. Aby dostosować się do kierunku częściowego ciepła, ustaw wyloty powietrza po obu stronach panelu instrumentów skierowane na obie strony okien; gdy temperatura zewnętrzna jest wyższa niż 0°C, konieczne jest pomocnicze odmrażanie klimatyzacji.

 UWAGA

- W trosce o bezpieczeństwo podczas jazdy należy prawidłowo korzystać z funkcji odmgławiania szyb.
- Zimą nie należy zbyt długo korzystać z trybu recyrkulacji powietrza, ponieważ przednia szyba może szybko zaparować.
- Słaba widoczność przez szyby zwiększa ryzyko wypadków drogowych i obrażeń ciała. Dlatego dla bezpieczeństwa ruchu drogowego bardzo ważne jest zapewnienie dobrej widoczności podczas jazdy.

Przycisk tylnego rozmrażania

Po uruchomieniu pojazdu kliknij przycisk odmrażania tylnej szyby, aby włączyć/wyłączyć funkcję odmrażania tylnej szyby/zewnętrznego lusterka wstecznego.

Funkcja odmrażania tylnej szyby/zewnętrznego lusterka wstecznego wyłączy się automatycznie po około 20 minutach działania.

 UWAGA

- Funkcja odmrażania zewnętrznego lusterka wstecznego nie jest standardową konfiguracją. Zapoznaj się z rzeczywistą konfiguracją pojazdu.
- Uważaj, aby nie zarysować ani nie uszkodzić przewodów grzewczych podczas czyszczenia tylnej szyby/zewnętrznego lusterka wstecznego.
- Gdy akumulator jest słaby, funkcja odmrażania tylnej szyby/zewnętrznego lusterka wstecznego może nie być włączona, co może uniemożliwić normalne uruchomienie pojazdu.
- Po odparowaniu lub odmrożeniu powierzchni tylnej szyby lub zewnętrznego lusterka wstecznego należy upewnić się, że funkcja odmrażania tylnej szyby/zewnętrznego lusterka wstecznego jest wyłączona.

 OSTRZEŻENIE

Aby uniknąć poparzenia, nie dotykaj tylnej szyby/zewnętrznego lusterka wstecznego, gdy włączona jest funkcja odmrażania tylnej szyby/zewnętrznego lusterka wstecznego lub bezpośrednio po jej wyłączeniu.

Klimatyzacja postojowa (jeśli jest w wyposażeniu)

Aby ją aktywować, pojazd musi znajdować się w trybie P, poziom naładowania akumulatora musi przekraczać 20 proc., a tryb zasilania musi być ustawiony na EV lub EV+.

Klimatyzacja/ogrzewanie

Po uruchomieniu pojazdu należy ustawić panel klimatyzacji, strefę regulacji temperatury jednostki głównej audio i strefę regulacji głośności powietrza. Zaleca się przełączenie na tryb nożny i wyłączenie układu chłodzenia (kontrolka klimatyzacji zgaśnie, a sprężarka klimatyzacji przestanie działać) lub ustawić temperaturę na 22°C lub wyższą, kliknąć przycisk AUTO, aby automatycznie ogrzać klimatyzację i osiągnąć komfortową temperaturę.

Działanie chłodzenia klimatyzacją

Chłodzenie klimatyzacją przednią

Po uruchomieniu pojazdu kliknij przycisk AUTO i ustaw temperaturę klimatyzacji na 22°C, a następnie system automatycznie steruje pracą trybu, ilością powietrza, trybem powietrza zewnętrznego/recyrkulacji i systemem chłodzenia.

ZAPOZNAĆ SIĘ

- Zanieczyszczenia i blokady na powierzchni skraplacza klimatyzatora mogą być przyczyną słabego chłodzenia, dlatego należy utrzymywać skraplacz w czystości.
- Gdy powietrze ulega szybkiemu schłodzeniu w gorących i wilgotnych warunkach, mgła może być widoczna z wylotu, co jest normalnym zjawiskiem fizycznym.
- Gdy temperatura jest niska, np. zimą, sprężarka klimatyzacji może nie uruchomić się, nawet jeśli kontrolka zaświeci się po naciśnięciu przycisku A/C.
- Po schłodzeniu układu klimatyzacji z rury spustowej klimatyzacji może kapać trochę wody, która może utworzyć kałużę pod pojazdem. Jest to normalne zjawisko.
- Gdy temperatura w pojeździe obniży się do niższej wartości, sprężarka wyłączy się automatycznie, aby zmniejszyć wpływ na moc układu zasilania oraz zużycie paliwa. Jest to normalne zjawisko.
- Ilość czynnika chłodniczego w układzie klimatyzacji z czasem ulega zmniejszeniu. Jeśli uważasz, że wydajność chłodzenia klimatyzacji jest słaba, udaj się do autoryzowanej stacji serwisowej w celu przeprowadzenia kontroli i naprawy.

ZAPOZNAĆ SIĘ

- Zaleca się włączanie układu chłodzenia klimatyzacją na 5 minut lub dłużej raz w miesiącu i jednoczesne otwieranie okien. Zapobiega to uszkodzeniom układu klimatyzacji spowodowanym brakiem środka smarującego, a także powstawaniu nieprzyjemnego zapachu z parownika z powodu wilgoci i zarasków.
- Podczas nagłego przyspieszania, wyprzedzania i jazdy pod górę układ zasilania potrzebuje więcej mocy do kompensacji. W tym momencie, jeśli klimatyzacja działa, sprężarka może wyłączyć się automatycznie. Jeśli nie wyłączy się automatycznie i poczujesz brak mocy, zaleca się wyłączenie klimatyzacji.
- Jeśli włączona jest klimatyzacja, a pojazd jedzie po długim wzniesieniu lub wolno porusza się przez dłuższy czas, silnik może się przegrzać. Należy obserwować wskaźnik ostrzegawczy wysokiej temperatury płynu chłodzącego. Jeśli silnik się przegrzeje, zaleca się skierowanie pojazdu w bezpieczne miejsce i zatrzymanie go, wyłączenie klimatyzacji i pozostawienie pojazdu na biegu jałowym przez kilka minut, a następnie sprawdzenie, czy wskaźnik ostrzegawczy wysokiej temperatury płynu chłodzącego zgaśnie. Jeśli nie, należy natychmiast udać się do autoryzowanej stacji serwisowej w celu przeprowadzenia inspekcji i naprawy.

OSTRZEŻENIE

- Aby przedłużyć żywotność klimatyzacji, nie należy jej używać przez dłuższy czas na niskich obrotach podczas chłodzenia.
- Zabrania się samodzielnej naprawy układu klimatyzacji, ponieważ czynnik chłodniczy pod wysokim ciśnieniem w układzie klimatyzacji jest szkodliwy dla ludzi. Należy udać się do autoryzowanej stacji serwisowej w celu sprawdzenia i naprawy.
- Należy zakupić odpowiedni czynnik chłodniczy i środek smarny do sprężarek w autoryzowanej stacji serwisowej. W przeciwnym razie uszkodzenia układu klimatyzacji powstałe w wyniku użycia niewłaściwego środka nie podlegają reklamacji.
- W upalne dni temperatura w zamkniętym pojeździe szybko wzrasta z powodu światła słonecznego, co może spowodować obrażenia ciała lub śmierć zwierząt, zwłaszcza niemowląt i bardzo małych dzieci.

Nawiewy powietrza

Nawiew środkowy

Przesuwaj ręcznie dźwignię regulacji nawiewu środkowego w górę, w dół, w lewo i w prawo, aby dostosować kierunek przepływu powietrza.

Nawiewy boczne

Przesuwaj dźwignię regulacji nawiewu powietrza w górę i w dół, w lewo i w prawo ręcznie, aby dostosować kierunek przepływu powietrza.

Nawiewy podłokietnika

Przesuwaj dźwignię regulacji nawiewu powietrza w podłokietniku ręcznie w górę, w dół, w lewo i w prawo, aby dostosować kierunek przepływu powietrza.

Ustawienia klimatyzacji

OMT1E-2088

Włącz zasilanie pojazdu i na ekranie ustawień klimatyzacji ustaw następujące funkcje.

Automatyczna wentylacja kabiny: Zanim użytkownik odblokuje samochód, powietrze w samochodzie jest wentylowane.

Automatyczne czyszczenie kabiny: W przypadku wykrycia ryzyka zaparowania szyb w samochodzie, klimatyzator automatycznie uruchomi usuwanie zaparowania.

Niestandardowa klimatyzacja: Ustaw na niską/średnią/wysoką temperaturę.

Automatyczna operacja oczyszczania powietrza: System oczyszczania klimatyzacji uruchamia się automatycznie, gdy wykryte zostanie wysokie stężenie PM2.5 w pojeździe. System jakości powietrza (AQS) automatycznie włączy tryb recyrkulacji powietrza, gdy wykrywa spadek jakości powietrza zewnętrznego. Gdy jakość powietrza powróci do odpowiedniego poziomu, tryb recyrkulacji powietrza wyłączy się automatycznie; AQS nie jest przeznaczony do wykrywania gazów zapachowych.

Automatyczne usuwanie zaparowania: Po wykryciu ryzyka zaparowania szyb w samochodzie klimatyzator uruchamia się automatycznie w celu przeprowadzenia samooczyszczenia.

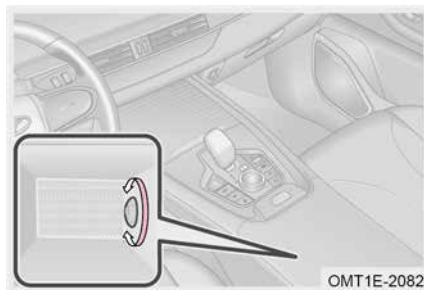
Funkcja chłodzenia schowka podłokietnika na konsoli pomocniczej (jeśli jest w wyposażeniu)

OMT1E-2082

Umieść wymagane artykuły chłodzone (takie jak napoje w puszkach) w schowku podłokietnika na konsoli pomocniczej, tryb A/C obejmuje tryb twarzy, tryb twarzy/stóp i włącz chłodzenie A/C. Obróć wewnętrzne pokrętko schowka podłokietnika przeciwnie do ruchu wskazówek zegara, aby schłodzić wymagane artykuły chłodzone.

⚠ OSTRZEŻENIE

Skrzynka podłokietnika na konsoli pomocniczej nie może zostać zamknięta, jeśli chłodzone przedmioty są zbyt duże. Otwierana skrzynka podłokietnika może utrudniać ruchy ramion kierowcy, przyczyniając się do urazów.

3-7. Funkcja zapachu**Funkcja zapachu (jeśli jest w wyposażeniu)**

System zapachowy utrzymuje powietrze wewnątrz pojazdu w czystości, usuwa zapachy i działa jak oczyszczacz powietrza. Jest korzystny dla bezpieczeństwa kierowcy i może stworzyć przytulną i zachęcającą atmosferę w wąskiej przestrzeni wewnętrznej pojazdu, aby kierowca był czujny i spokojny, zmniejszając w ten sposób liczbę wypadków drogowych.

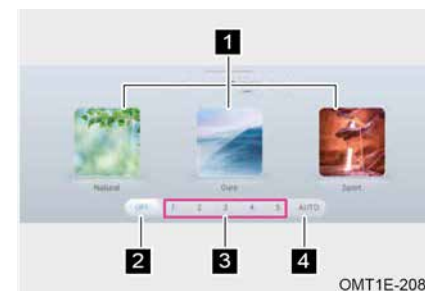

OMT1E-2089

- 1 Przycisk rodzaju zapachu
- 2 Przycisk zmiany zapachu
- 3 Przycisk koncentracji zapachu
- 4 Przycisk AUTO

Przycisk rodzaju zapachu

Po włączeniu funkcji zapachu kliknij przycisk rodzaju zapachu, aby przełączać się między różnymi zapachami.

Jeśli funkcja zapachu nie jest włączona, kliknij przycisk rodzaju zapachu, aby włączyć funkcję zapachu i przełączać się między różnymi zapachami.

Przycisk zmiany zapachu

Kliknij przycisk rodzaju zapachu, aby włączyć/wyłączyć funkcję zapachu.

Przycisk koncentracji zapachu

Po włączeniu funkcji zapachu kliknij przycisk stężenia zapachu, aby dostosować stężenie zapachu.

Jeśli funkcja zapachu jest wyłączona, kliknij przycisk stężenia zapachu, aby włączyć funkcję zapachu i dostosować stężenie zapachu.

Przycisk AUTO

Kliknij przycisk AUTO, aby włączyć tryb automatyczny.

Funkcja odświeżania (jeśli jest w wyposażeniu)

Włącz zasilanie pojazdu w trybie ON. Ustaw funkcję odświeżania za pomocą systemu audio.

Jeśli funkcja zapachu nie jest włączona podczas jazdy, w celu uniknięcia zmęczenia użytkownika podczas jazdy zapach będzie uwalniany automatycznie co pół godziny.

Funkcja powitania zapachem (jeśli jest w wyposażeniu)

Włącz zasilanie pojazdu w trybie ON. Ustaw funkcję powitania zapachem za pomocą systemu audio.

Funkcja zapachu włączy się automatycznie, a następnie wyłączy po 2 minutach, zanim użytkownik odblokuje pojazd i wejdzie do środka.

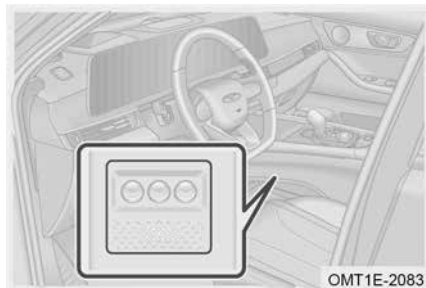
Wymiana zapachu

OMT1E-2083

- Krok 1: Wyjmij flakon perfum;
- Krok 2: Wyjmij stary flakon perfum i wymień go na nowy;
- Krok 3: Włóż flakon z zapachem z powrotem do kanału generatora zapachu w odpowiedniej kolejności, tak aby flakon z zapachem i generator zapachu włączyły się automatycznie.

ZAPOZNAĆ SIĘ

- Należy zachować ostrożność podczas wyjmowania/instalowania butelki z zapachem. Zaleca się udanie się do autoryzowanej stacji serwisowej Chery w celu wymiany.
- Zapach można nabyć w autoryzowanej stacji obsługi Chery.

3-8. Ładowanie bezprzewodowe**Ładowanie bezprzewodowe (jeśli jest w wyposażeniu)**

Ładowanie bezprzewodowe wykorzystuje technologię indukcji elektromagnetycznej, zapewniając wygodę i bezpieczeństwo, co pozwala na zwiększenie komfortu jazdy samochodem.



OMT1E-2073

Włącz zasilanie pojazdu, a następnie włącz ładowanie bezprzewodowe w System audio – Ustawienia pojazdu – Ustawienia pojazdu.

Metody użycia

OMT1E-2100

Gdy zasilanie pojazdu jest włączone, ładowanie bezprzewodowe zaczyna działać po umieszczeniu telefonu komórkowego w obszarze wykrywania ładowania bezprzewodowego, a na wyświetlaczu jednostki głównej audio pojawia się komunikat „””; jednostka główna audio wyświetla „” po zakończeniu ładowania.

■ W następujących sytuacjach ładowanie bezprzewodowe może nie działać prawidłowo:

- Telefonu komórkowego nie można ładować, jeśli tylna część telefonu znajduje się w odległości większej niż 8 mm od obszaru wykrywania ładowania bezprzewodowego.
- Telefonu komórkowego nie można ładować, jeśli tylna część telefonu jest wykonana z grubego metalu (np. monety, metalowej obudowy telefonu komórkowego), a na wyświetlaczu jednostki głównej audio wyświetla się komunikat „”.
- Jeśli temperatura powierzchni czujnika ładowania bezprzewodowego przekroczy 65°C z powodu wystawienia na działanie promieni słonecznych, moduł ładowania bezprzewodowego uruchomi funkcję autoochrony, a ładowanie telefonu komórkowego nie będzie możliwe.

ZAPOZNAĆ SIĘ

- Funkcja ładowania bezprzewodowego obsługuje szybkie ładowanie niektórych telefonów (50 W).
- Funkcja ładowania bezprzewodowego obsługuje wyłącznie telefony komórkowe z funkcją ładowania bezprzewodowego.
- Proszę umieścić telefon komórkowy w środku gniazda telefonu komórkowego. Jeśli przyspieszysz, zwolnisz lub gwałtownie skreścisz podczas jazdy, telefon komórkowy będzie się trząsł, co może wpłynąć na wydajność ładowania i stabilność.

UWAGA

- Podczas normalnego użytkowania pojazdu włączona będzie tymczasowa osłona ładowania, aby pojazd mógł rozpoznać inteligentny klucz.
- Jeśli Twój telefon komórkowy obsługuje funkcję ładowania bezprzewodowego, zaleca się nieużywanie łatki do ładowania bezprzewodowego. Jakość łatki do ładowania bezprzewodowego dostępnej na rynku jest nierówna, a częste używanie może spowodować uszkodzenia (takie jak awaria funkcji, słaby kontakt interfejsu, awaria rozpoznawania metalowych ciał obcych).

Funkcja przypomnienia o zapomnieniu telefonu

Włączyć zasilanie pojazdu, włączyć funkcję przypomnienia o zapomnieniu w Systemie audio – Ustawienia pojazdu – Ustawienia pojazdu.

Jeśli po wyłączeniu zasilania pojazdu otworzysz drzwi kierowcy, a telefon komórkowy pozostanie w obszarze wykrywania ładowania bezprzewodowego, rozlegnie się alarm: „Urządzenie inteligentne nadal znajduje się w pojeździe”.

3-9. Miejsce do przechowywania**Miejsce do przechowywania****Pudełko na okulary**

Pudełko na okulary znajduje się w pobliżu przedniego światła wewnętrznego. Można go używać do przechowywania okularów lub innych małych przedmiotów.

Schowki do przechowywania na drzwiach

Skrzynki do przechowywania znajdujące się z przodu oraz w drugim rzędzie drzwi można wykorzystać do przechowywania map, kubków i innych przedmiotów.

Schówek na rękawiczki

Schówek służy do przechowywania map, instrukcji i innych przedmiotów.

⚠ OSTRZEŻENIE

Przed jazdą upewnij się, że schówek jest zamknięty. W przeciwnym razie w przypadku awaryjnego hamowania lub awaryjnego kierowania może dojść do wypadków i poważnych obrażeń, a nawet śmierci.

Podłokietnik na konsoli pomocniczej

Schówek w podłokietniku na konsoli pomocniczej służy do przechowywania map, instrukcji i innych przedmiotów.

⚠ OSTRZEŻENIE

- Dorostym i dzieciom nie wolno siadać na podłokietniku konsoli pomocniczej.
- Podłokietnik na konsoli pomocniczej musi być zamknięty, gdy pojazd jest uruchomiony. Otwierany podłokietnik na konsoli pomocniczej może utrudniać ruchy ramion kierowcy, przyczyniając się do urazów.

Kieszenie do przechowywania za siedzeniem

Oparcia przednich foteli wyposażone są w kieszenie do przechowywania z tyłu, w których można przechowywać dokumenty, instrukcje itp.

Schówek bagażowy

Aby zwiększyć przestrzeń do przechowywania bagażu, tylne siedzenia można złożyć, gdy nie ma na nich pasażerów. Więcej informacji znajdziesz w rozdziale „Siedzenia”.

■ Przechowując bagaż w pojeździe, należy przestrzegać następujących środków ostrożności:

1. Uważaj, aby pojazd był równomiernie obciążony.
2. Aby oszczędzać paliwo, nie chowaj niepotrzebnych przedmiotów.
3. Upewnij się, że przewożone przedmioty nie są zbyt duże, co może uniemożliwić prawidłowe zamknięcie tylnych drzwi.

⚠ OSTRZEŻENIE

- Nie należy prowadzić pojazdu z otwartą lub niezamkniętą klapą bagażnika, aby uniknąć wyrzucenia przedmiotów, które mogą spowodować obrażenia ciała.
- Nie wolno siadać w bagażniku. Pasażerowie powinni siedzieć na swoich siedzeniach z prawidłowo zapiętymi pasami bezpieczeństwa. W przeciwnym razie mogą zostać poważnie ranni w przypadku nagłego hamowania lub zderzenia.
- Nie układać towarów ani bagażu wyżej niż oparcie siedzenia. Trzymać je nisko, jak najbliżej podłogi, aby zapobiec ich przesuwaniu się do przodu w przypadku hamowania, powodując obrażenia ciała.

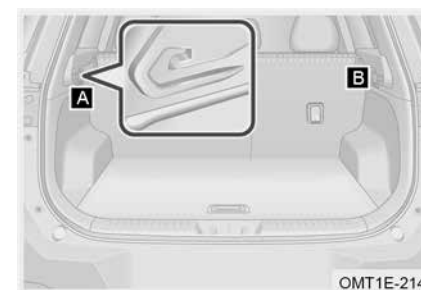
Roleta bagażnika (jeśli jest w wyposażeniu)

Pociągnij roletę bagażową do otworów w punkcie A i punkcie B, aby ją zabezpieczyć, i sprawdź, czy jest ona prawidłowo zamocowana.

📖 ZAPOZNAĆ SIĘ

Nie umieszczaj żadnych przedmiotów na roletce bagażnika, gdyż może to spowodować jej uszkodzenie.

Bagażnik

Bagażnik

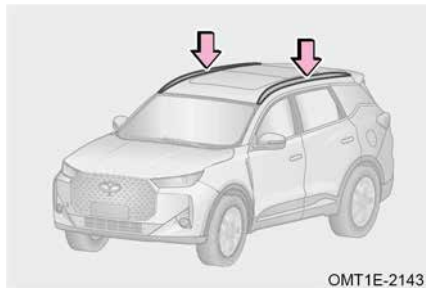

Bagażnik dachowy służy do załadunku ciężaru do 50 kg. Upewnij się, że całkowita masa ładunku na bagażniku nie przekracza 50 kg. Nadmierny ciężar może spowodować uszkodzenie bagażnika, szyberdachu, dachu nadwozia i innych elementów. Tego rodzaju uszkodzenia spowodowane nadmierną masą nie są objęte gwarancją.

UWAGA

- Załadunek długich lub szerokich ładunków nie może przekraczać całkowitej długości lub szerokości pojazdu.
- Przed rozpoczęciem jazdy upewnij się, że ładunek jest bezpiecznie przymocowany do bagażnika dachowego. Koce lub inne przedmioty ochronne można umieścić między ładunkiem a dachem. Uważaj, żeby nie porysować powierzchni dachu.

OSTRZEŻENIE

- Obciążenie powinno być równomierne. Źle rozplanowane obciążenie może spowodować pogorszenie kontroli nad układem kierowniczym lub hamowaniem, co może spowodować śmierć lub poważne obrażenia.
- Załadunek ładunku na nośnik spowoduje podniesienie środka ciężkości pojazdu. Unikaj dużych prędkości, nagłego ruszania, ostrych zakrętów, nagłego hamowania lub gwałtownych manewrów, w przeciwnym razie może to spowodować utratę kontroli lub wywrócenie się pojazdu z powodu awarii pojazdu.

3-10. Gniazdo zasilania

Gniazdo zasilania

■ Przednie gniazdo zasilania

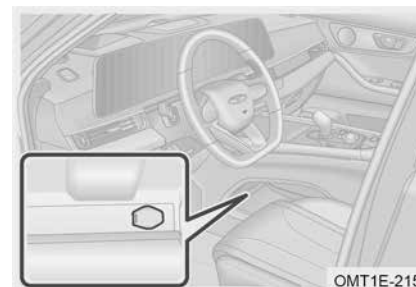

Przednie gniazdo zasilania znajduje się na przednim końcu dodatkowej konsoli. Z gniazdka elektrycznego można korzystać wyłącznie wtedy, gdy zasilanie pojazdu jest ustawione na tryb ACC/ON.

UWAGA

- Aby zapobiec przepaleniu bezpiecznika, nie należy używać urządzeń elektrycznych o dużej mocy (120 W lub większej).
- Aby zapobiec rozładowaniu akumulatora, nie korzystaj z gniazdka elektrycznego dłużej, niż jest to konieczne, gdy silnik nie pracuje.
- Nie wkładaj niczego i nie pozwól, aby jakkolwiek ciecz dostała się do gniazdka poza odpowiednią wtyczką. Niedopełnienie tego obowiązku może spowodować awarię elektryczną lub zwarcia.

3-11. Port USB

Przedni port USB



Przedni port USB znajduje się na przednim końcu dodatkowej konsoli (jak pokazano na ilustracji).

Port typu A: Można go używać do odczytu dysków U, podłączania telefonu i ładowania urządzeń elektrycznych o niskim poborze mocy, np. telefonu itp.
Port typu C: Można go używać do ładowania urządzeń elektrycznych o niskim poborze mocy, np. telefonu itp.

Tylony port USB

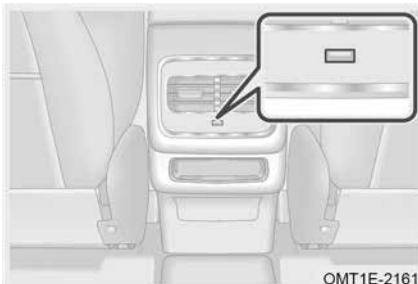

OMT1E-2161

Tylony port USB znajduje się pod tylnym wylotem powietrza w środkowym podłokietniku. Służy do ładowania urządzeń elektrycznych o niskim poborze mocy, np. telefonu itp.

3-12. Osłony przeciwsłoneczne i lusterka kosmetyczne

Osłony przeciwsłoneczne i lusterka kosmetyczne

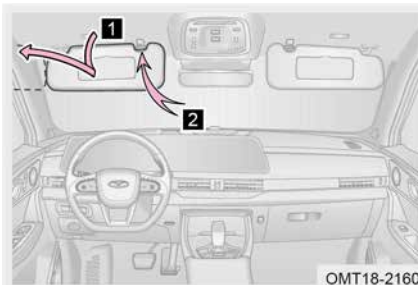

OMT18-2160

Przesuń poziomo przesuwaną płytę lusterka kosmetycznego, aby użyć lusterka kosmetycznego. W przypadku pojazdów wyposażonych w oświetlenie lusterka kosmetycznego odpowiednie oświetlenie włączy się podczas przesuwania płyty lusterka.

- 1 Odchyl osłonę przeciwsłoneczną w dół.
- 2 Odłącz hak i obróć go na zewnątrz, aby zasłonić światło boczne.

3-13. Maska

Otwieranie/zamykanie maski



OMT1E-2170

Krok 1: Maska lekko się uniesie, gdy dźwignia zwalniająca maskę zostanie pociągnięta dwa razy;

Krok 2: Podnieś maskę i podeprzyj ją, działając na nią sprężyną pneumatyczną;

Krok 3: Opuść maskę i zamknij ją, aż zatrząsk się zablokuje;

Krok 4: Po zamknięciu maski lekko ją unieś, aby sprawdzić, czy jest całkowicie zamknięta.

⚠ UWAGA

- Przed zamknięciem maski sprawdź, czy w komorze silnika nie pozostały jakieś narzędzia, szmaty itp.
- Zamykając maskę, nie należy naciskać jej ręcznie, gdyż może to spowodować jej odkształcenie.
- Przed rozpoczęciem jazdy należy upewnić się, że maska jest zamknięta, w przeciwnym razie może dojść do wypadku lub obrażeń ciała.

3-14. Kłapa bagażnika

Ręczne otwieranie/zamykanie kłapy bagażnika

Otwieranie/zamykanie kłapy bagażnika

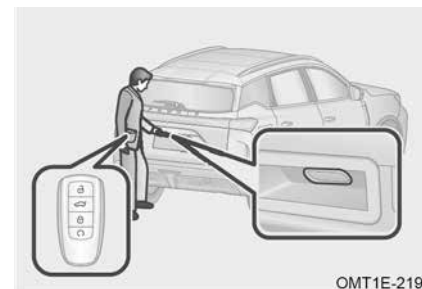

OMT1E-2190

Metoda 1: Po odblokowaniu centralnego zamka podesz do tyłu pojazdu, naciśnij zewnętrzny przycisk kłapy bagażnika i podnieś ją, aby otworzyć.

Metoda 2: Przy zablokowanym zamku centralnym podesz do tyłu pojazdu, mając przy sobie inteligentny kluczyk, naciśnij zewnętrzny przycisk tylnych drzwi i podnieś je, aby je otworzyć.

📖 ZAPOZNAĆ SIĘ

Po przełączeniu zasilania pojazdu na tryb ACC/ON i zablokowaniu zamka centralnego, należy najpierw odblokować zamek centralnego sterowania, a następnie otworzyć go za pomocą zewnętrznego przełącznika kłapy bagażnika.

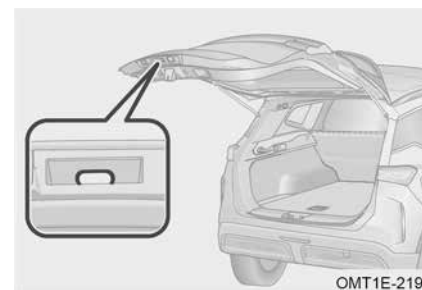

OMT1E-2191

Pociągnij w dół uchwyt pomocniczy kłapy bagażnika i zwolnij go, zanim zostanie całkowicie zamknięta. Upewnij się, że kłapa bagażnika jest całkowicie zamknięta, zanim opuścisz pojazd.

⚠ OSTRZEŻENIE

Przed rozpoczęciem jazdy upewnij się, że kłapa bagażnika jest zamknięta, w przeciwnym razie może dojść do wypadku i uszkodzenia podzespołów.

Elektrycznie otwierana klapa bagażnika (jeśli jest w wyposażeniu)

Klapę bagażnika sterowaną elektrycznie można otwierać/zamykać na różne sposoby (np. za pomocą przełącznika drzwi kierowcy, zewnętrznego przełącznika, wewnętrznego przełącznika, inteligentnego kluczyka zdalnego sterowania, czujnika otwierania inteligentnego kluczyka, rozpoznawania głosu, zdalnego sterowania). Ponadto uzyskasz funkcję regulacji wysokości, dzięki czemu w pełni odczujesz wygodę klapy bagażnika sterowanej elektrycznie.

Inteligentny kluczyk ze zdalnym sterowaniem

Gdy zasilanie pojazdu jest wyłączone, naciśnij i przytrzymaj przycisk otwierania klapy bagażnika na inteligentnym kluczyku, a zostanie otwarta/zamknięta.

Przełącznik drzwi kierowcy

OMT1E-2200

Po odblokowaniu centralnego zamka i długim naciśnięciu przycisku „” zapalą się światła kierunkowskazów, a klapa bagażnika otworzy się/zamknie.

Gdy klapa bagażnika się porusza, naciśnij przełącznik „”, aby ją zatrzymać.

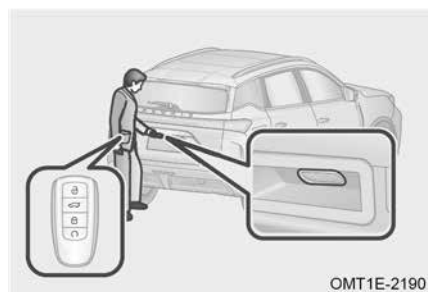
Przełącznik zewnętrzny klapy bagażnika

OMT1E-2190

Metoda 1: Po odblokowaniu centralnego zamka podejź do tyłu pojazdu i naciśnij zewnętrzny przycisk klapy bagażnika. Włączą się kierunkowskazy, a klapa bagażnika zostanie otwarta/zamknięta.

Metoda 2: Przy zablokowanym zamku centralnym podejź do tyłu pojazdu, mając przy sobie inteligentny kluczyk, i naciśnij zewnętrzny przycisk klapy bagażnika. Włączą się kierunkowskazy, a klapa bagażnika zostanie otwarta/zamknięta.

ZAPOZNAĆ SIĘ

- Po przełączeniu zasilania pojazdu na tryb ACC/ON i zablokowaniu zamka centralnego należy najpierw odblokować zamek centralnego sterowania, a następnie otworzy go za pomocą zewnętrznego przełącznika w klapie bagażnika.
- Po otwarciu bagażnika światło bagażnika włączy się automatycznie. Po zamknięciu bagażnika światło bagażnika natychmiast zgaśnie.

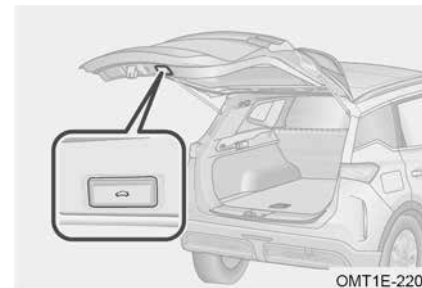
Przełącznik wewnętrzny klapy bagażnika

OMT1E-2201

Po otwarciu klapy bagażnika należy nacisnąć przełącznik „”, aby ją zamknąć.

Gdy klapa bagażnika jest w ruchu, naciśnij przełącznik „”, aby ją zatrzymać.

Po otwarciu klapy bagażnika sterowanej elektrycznie ustaw ją na żądaną wysokość; naciśnij i przytrzymaj przycisk „”, aż zaświeci się światło, a wysokość otwarcia klapy bagażnika zostanie ustawiona.

Czujnik inteligentnego kluczyka (jeśli jest w wyposażeniu)

OMT1E-2056

Włącz zasilanie pojazdu w trybie ON. Włącz czujnik inteligentnego kluczyka klapy bagażnika przez System audio – Ustawienia pojazdu – Inteligentny kluczyk.

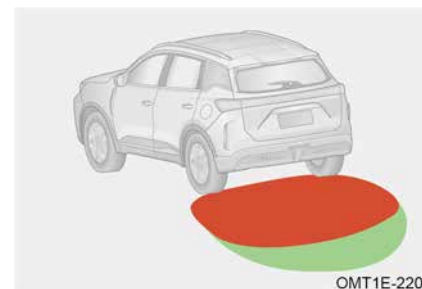

OMT1E-2202

Mając przy sobie inteligentny kluczyk, wjedź do czerwonej strefy i poczekaj, aż kierunkowskazy zaczną migać, zrób krok do tyłu (nie opuszczaj zielonej strefy), a klapa bagażnika otworzy się automatycznie.

Funkcja zabezpieczenia klapy bagażnika przed zablokowaniem

Zabezpieczenie przed zablokowaniem: Jeśli podczas otwierania klapy bagażnika natrafi ona na opór (np. ścianę, przeszkodę), zabezpieczenie przed zablokowaniem zadziała, aby zapobiec uszkodzeniu pojazdu.

Zabezpieczenie przed zablokowaniem podczas cofania: Jeśli podczas zamykania klapy bagażnika pojawi się opór (np. dzieci, bagaż), zabezpieczenie przed zablokowaniem podczas cofania zapobiegnie obrażeniom dzieci i uszkodzeniu pojazdu.

 ZAPOZNAĆ SIĘ

- Więcej szczegółów na temat rozpoznawania głosu znajdziesz w części „System audio”.
- Więcej szczegółów na temat zdalnego sterowania znajdziesz w części „System zdalnego sterowania”.
- Funkcję wykrywania otwarcia klapy bagażnika za pomocą inteligentnego kluczyka należy ustawić w systemie audio. Więcej szczegółów znajdziesz w części „System audio”.
- Wysokość otwarcia klapy bagażnika sterowanej elektrycznie można również ustawić w systemie audio. Więcej szczegółów znajdziesz w części „System audio”.
- Jeśli wysokość otworu klapy bagażnika jest zbyt niska lub zbyt wysoka, nie można jej ustawić.
- Funkcja wykrywania otwarcia klapy bagażnika za pomocą inteligentnego kluczyka wyłącza się po 3 dniach od zamknięcia pojazdu. Ponowne uruchomienie silnika przywróci funkcję.
- Nie należy umieszczać inteligentnego kluczyka w pobliżu komputera, myszy bezprzewodowej, telefonu itp. W przeciwnym razie tylna klapka może nie wykrywać otwarcia/zamknięcia.
- Gdy jakkolwiek przełącznik (taki jak przełącznik, przycisk, przycisk otwierania) zostanie aktywowany podczas ruchu, zatrzymają się one.
- Ulewny deszcz, intensywny śnieg, mycie samochodu pod wysokim ciśnieniem, poważne zabrudzenia tylnego zderzaka i urządzenia trakcyjnego z tyłu pojazdu mogą zmniejszyć czułość czujnika, co jest zjawiskiem normalnym.

 UWAGA

- Jeśli kłapa bagażnika otwiera się nieprawidłowo, należy jak najszybciej udać się do autoryzowanego serwisu w celu sprawdzenia i dokonania naprawy.
- Po otwarciu klapy bagażnika sterowanej elektrycznie nie należy ciągnąć za drążek podporowy na boki, ponieważ może to spowodować uszkodzenie powiązanych części.
- Przed rozpoczęciem jazdy upewnij się, że kłapa bagażnika jest zamknięta, w przeciwnym razie może to spowodować wypadek i uszkodzenie powiązanych części.
- Przed otwarciem klapy bagażnika sterowanej elektrycznie upewnij się, że w zasięgu jej otwarcia nie znajdują się żadne zanieczyszczenia, tylna ściana itp., które mogłyby uszkodzić kłapę.
- Zamykając kłapę bagażnika, upewnij się, że nikt nie zostanie złapany. Jeśli zamykanie zostanie przerwane, zamknij je ponownie.
- Gdy kłapa bagażnika jest otwarta do najwyższego położenia, nie można jej przesunąć ani podeprzeć ręką, aby ustawić ją wyżej, ponieważ może to spowodować uszkodzenie powiązanych części.
- Zamykając ręcznie kłapę bagażnika, należy to robić delikatnie, nie należy używać siły, ponieważ może to spowodować uszkodzenie silnika i modułu.
- Podczas jazdy pod górę lub z góry, ze względu na zmianę środka ciężkości, sterowana elektrycznie kłapa bagażnika może się nie otwierać lub zamykać. Jest to normalne. Otwórz lub zamknij ją ręcznie.
- Jeśli kabel akumulatora zostanie odłączony i ponownie podłączony, należy ręcznie zamknąć kłapę bagażnika, a następnie nacisnąć przełącznik, aby normalnie ją otworzyć/zamknąć.

 OSTRZEŻENIE

- Przed rozpoczęciem jazdy upewnij się, że kłapa bagażnika jest zamknięta, w przeciwnym razie może dojść do wypadku i uszkodzenia podzespołów.
- Mimo że kłapa bagażnika jest wyposażona w funkcję ochrony przed zacięciem, nie należy celowo włączać tej funkcji, aby uniknąć przypadkowych obrażeń.

Awaryjne otwieranie klapy bagażnika

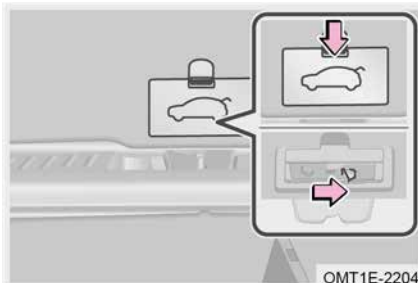

Klapy bagażnika nie można otworzyć, gdy akumulator jest rozładowany lub w podobnych warunkach. W takim przypadku klapę bagażnika można otworzyć za pomocą wyłącznika awaryjnego (zatrzymaj pojazd tak długo, jak to możliwe).

Krok 1: Złóż oparcie tylnego siedzenia;

Krok 2: Wejdź do tylnej części pojazdu i otwórz pokrywę urządzenia awaryjnego;

Krok 3: Przesuń ręcznie przełącznik urządzenia awaryjnego w prawo, zwolnij go, a następnie pchnij klapę bagażnika, aby ją otworzyć.

3-15. Korek wlewu paliwa

Elektryczny korek wlewu paliwa



Krok 1: Pojazd jest zaparkowany, naciśnij i przytrzymaj „” na wyświetlaczu przycisku i zestawu wskaźników pojawia się komunikat „Gotowość do tankowania, proszę zatankować”, a korek wlewu paliwa odblokowuje się po zakończeniu usuwania nadmiaru ciśnienia.

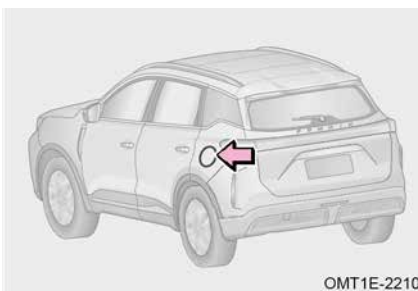

Krok 1: Po wyłączeniu zabezpieczenia pojazdu naciśnij środkową tylną część korka wlewu paliwa, a korek wyskoczy i lekko otworzy się pod maksymalnym kątem.

⚠ UWAGA

Otwórz/zamknij korek wlewu paliwa po wyłączeniu zabezpieczenia pojazdu. W przeciwnym razie może dojść do uszkodzenia elementów korka wlewu paliwa.

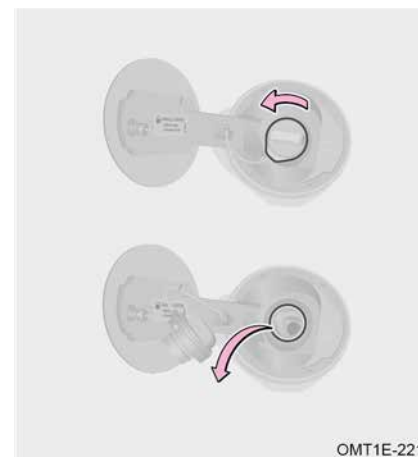

Krok 2: Przekręć korek wlewu paliwa w kierunku przeciwnym do ruchu wskazówek zegara, aby go zdjąć;

Krok 4: Po zatankowaniu przekręć korek wlewu paliwa zgodnie z ruchem wskazówek zegara, aż usłyszysz dźwięk kliknięcia.

Krok 5: Przekręć korek wlewu paliwa do właściwej pozycji i naciśnij, aby go zamknąć.

📖 ZAPOZNAĆ SIĘ

Paliwo może zanieczyścić środowisko. Dlatego rozpylone paliwo powinno być zbierane i utylizowane przez profesjonalistę.

⚠ UWAGA

- Nigdy nie dodawaj oleju napędowego do zbiornika paliwa.
- Po mocnym dokręceniu korka wlewu paliwa poluzuj rękę, a korek lekko obróci się w przeciwnym kierunku. To normalne.
- Aby zapobiec uszkodzeniu nasadki, należy stosować siłę wyłącznie w kierunku obrotu. Nie ciągnąć ani nie podważać.
- Przy odkręcaniu korka wlewu paliwa może być słyszalny cichy szum, co jest zjawiskiem normalnym.
- Jeśli panuje niska temperatura, po wyłączeniu alarmu pojazdu stuknij w korek zbiornika paliwa, a następnie korek zbiornika paliwa się otworzy. Jest to normalne zjawisko.
- Jeżeli podczas tankowania dojdzie do wycieku paliwa, należy je natychmiast wytrzeć, aby nie uszkodzić lakieru pojazdu.
- Jeśli podczas jazdy okaże się, że korek wlewu paliwa nie jest zamknięty, należy zatrzymać pojazd w bezpiecznym miejscu i zamknąć korek.
- Jeśli zabezpieczenie pojazdu nie jest wyłączone, nigdy nie naciskaj korka wlewu paliwa z dużą siłą, ponieważ może to spowodować uszkodzenie elementów korka wlewu paliwa.

OSTRZEŻENIE

- Przed tankowaniem wyłącz pojazd i zamknij wszystkie drzwi i okna.
- Nie wdychaj odparowanego paliwa, gdyż zawiera ono substancje szkodliwe dla zdrowia.
- Upewnij się, że korek wlewu paliwa jest dobrze dokręcony, aby zapobiec rozlaniu paliwa, co mogłoby spowodować wypadek.
- Ponieważ benzyna jest łatwopalna, podczas tankowania zabronione jest palenie, należy unikać iskier lub otwartego ognia.
- Nie zdejmuj szybko korka wlewu paliwa podczas otwierania. W upalne dni, jeśli korek zostanie nagle zdjęty, wysoko sprężone opary paliwa mogą wydostać się z otworu wlewu i spowodować obrażenia ciała.
- Po wyjściu z pojazdu i przed otwarciem korka wlewu paliwa dotknij niepomalowanej powierzchni metalowej, aby rozładować elektryczność statyczną. Ważne jest rozładowanie elektryczności statycznej przed tankowaniem, ponieważ iskry powstałe w wyniku elektryczności statycznej mogą spowodować zapłon oparów paliwa podczas tankowania.
- Nie próbuj kontynuować tankowania po automatycznym wyłączeniu pistoletu paliwowego! W przeciwnym razie zbiornik paliwa może być przepełniony, co może spowodować pożar, wybuch i poważne obrażenia.

PROWADZENIE POJAZDU

4-1. Uruchamianie pojazdu	Elektryczny układ wspomagania kierownicy (EPS)	138
Przed uruchomieniem pojazdu		132
Włączanie pojazdu		132
Wyłączanie zasilania pojazdu		133
Samodzielna konserwacja silnika		134
4-2. Skrzynia biegów		
Automatyczna skrzynia biegów		135
Tryb jazdy		137
4-3. Układ kierowniczy		
	4-4. Układ hamulcowy	
	Elektryczny układ hamulca postojowego (EPB)	139
	Automatyczne parkowanie (system Auto Hold)	142
	Hamulec nożny	143
	Opisy działania układu hamulcowego	144
	4-5. Poduszka powietrzna (SRS)	
	Poduszka powietrzna (SRS)	144

4-1. Uruchamianie pojazdu

Przed uruchomieniem pojazdu

1. Przed wejściem do pojazdu sprawdź jego otoczenie;
2. Dostosuj pozycję siedzenia, kąt oparcia, wysokość zagłówka i kąt kierownicy;
3. Regulacja kąta nachylenia lusterka wewnętrznego i zewnętrznego;
4. Zapnij pasy bezpieczeństwa;
5. Sprawdź, czy hamulec postojowy jest zaciągnięty i czy dźwignia zmiany biegów znajduje się w położeniu P;
6. Po włączeniu pojazdu sprawdź, czy wskaźnik awarii i inne wskaźniki na liczniku działają prawidłowo. Jeżeli nie są prawidłowe, skontaktuj się z autoryzowaną stacją obsługi w celu przeprowadzenia kontroli i naprawy;
7. Noś inteligentny kluczyk przy sobie lub umieść go w pojeździe, aby mógł zostać normalnie wykryty. Naciśnij pedał hamulca, aby uruchomić pojazd, a zielona kontrolka „READY” na zestawie wskaźników pozostanie zapalona.

Włączanie pojazdu

Normalne włączanie

Odblokuj pojazd, otwórz drzwi kierowcy, a pojazd automatycznie włączy się.

UWAGA

Po uruchomieniu pojazdu nie należy używać urządzeń elektrycznych pojazdu przez dłuższy czas. Gdy pojawi się komunikat o niskim poziomie naładowania akumulatora, należy naładować go na czas lub użyć silnika do naładowania poprzez uruchomienie pojazdu, w przeciwnym razie pojazd może nie uruchomić się z powodu utraty zasilania akumulatora. Gdy pojazd nie uruchomi się z powodu poważnej utraty zasilania akumulatora, można go ponownie uruchomić, podłączając pistolet ładujący w celu naładowania. Jeśli nadal nie można go uruchomić, należy skontaktować się z autoryzowaną stacją serwisową.

Normalne rozpoczęcie

Po uruchomieniu pojazdu, mając przy sobie inteligentny kluczyk, wejdź do pojazdu, naciśnij pedał hamulca, aby uruchomić pojazd. Zielona kontrolka „READY” na zestawie wskaźników pozostanie zapalona.

ZAPOZNAĆ SIĘ

Gdy pojazd jest w trybie GOTOWYM, a silnik jest cichy, przed opuszczeniem pojazdu lub zablokowaniem go należy upewnić się, że dźwignia zmiany biegów jest ustawiona w pozycji P.

Uruchamianie awaryjne

Gdy bateria inteligentnego kluczyka jest słaba lub sygnał jest poważnie zakłócony, pojazdu nie można uruchomić. Uruchom zgodnie z następującymi krokami:

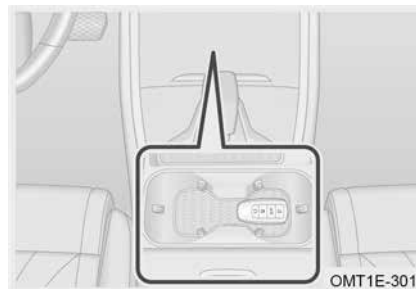

Umieść inteligentny kluczyk w schowku konsoli pomocniczej, przednią stroną skierowaną do góry (jak pokazano na rysunku). naciśnij pedał hamulca, aby uruchomić pojazd, a zielona kontrolka „READY” na zestawie wskaźników pozostanie zapalona.

UWAGA

- O ile to możliwe, należy długotrwałej pracy silnika na biegu jałowym.
- Po uruchomieniu pojazdu nie należy w żadnym wypadku naciskać pedału przyspieszenia.
- Nie należy uruchamiać zimnego silnika na wysokich obrotach lub pod dużym obciążeniem (to normalne, że silnik pracuje na wysokich obrotach, gdy akumulator pojazdu jest rozładowany, a pojazd jest uruchamiany w trybie sportowym).

OSTRZEŻENIE

- Zaleca się, aby po dłuższej pracy silnika na wysokich obrotach lub pod dużym obciążeniem pozostawić go na chwilę na biegu jałowym lub przejechać określony dystans na niskich obrotach.
- Nie dotykaj elementów o wysokiej temperaturze (np. silnika, rury wydechowej, chłodnicy) bezpośrednio po zatrzymaniu silnika, gdyż może to spowodować oparzenia.
- Zabrania się parkowania na suchych liściach, sianie lub innych materiałach łatwopalnych lub pozostawiania pojazdu na biegu jałowym przez długi czas. Gdy silnik pracuje lub pojazd jest zatrzymany, wysoka temperatura rury wydechowej może spowodować pożar.
- Zwolnij tak bardzo, jak to możliwe, zanim wyłączysz silnik. Wspomaganie hamulców i kierownicy straci swoje działanie, co spowoduje, że wciśnięcie pedału hamulca będzie wymagało większej siły, a skręcenie kierownicą będzie cięższe. W przeciwnym razie może dojść do obrażeń ciała.

Wyłączanie zasilania pojazdu

Normalne wyłączenie zasilania

etoda 1: Włączyć zasilanie pojazdu, fotel kierowcy nie jest zajęty, cztery drzwi są zamknięte, a skrzynia biegów znajduje się w położeniu P, a następnie zablokować pojazd i wyłączyć zasilanie.

Metoda 2: Gdy pojazd jest w stanie GOTOWYM, drzwi kierowcy są otwarte, fotel kierowcy jest pusty, skrzynia biegów znajduje się w położeniu P, należy wyłączyć pojazd, zamknąć cztery drzwi i zablokować pojazd. Pojazd zostaje wyłączony.

Wyłącznik zasilania

Gdy pojazd stoi przez dłuższy czas, należy go wyłączyć za pomocą wyłącznika zasilania pojazdu na wyświetlaczu jednostki głównej, aby ograniczyć zużycie energii przez pojazd.



Gdy pojazd jest zatrzymany, a dźwignia zmiany biegów jest w pozycji P/N, naciśnij wyłącznik zasilania pojazdu i potwierdź wyłączenie zasilania pojazdu zgodnie ze wskazówkami wyświetlanymi na jednostce głównej. Pojazd zostanie wyłączony.

Automatyczne wyłączenie zasilania

Gdy pojazd jest wyłączony, fotel kierowcy jest pusty, cztery drzwi są zamknięte, a skrzynia biegów znajduje się w położeniu P, pojazd wyłącza się automatycznie po około 90 minutach parkowania.

UWAGA

Po zatrzymaniu pojazdu kierowca powinien zawsze przełączyć bieg na pozycję P za pomocą przycisku P, a następnie wysiąść po upewnieniu się, że parkowanie zostało zakończone, aby zapobiec przypadkowemu poślizgowi pojazdu.

OSTRZEŻENIE

- Nie dotykaj elementów o wysokiej temperaturze (np. silnika, rury wydechowej, chłodnicy) bezpośrednio po zatrzymaniu silnika, gdyż może to spowodować oparzenia.
- Zabrania się parkowania na suchych liściach, sianie lub innych materiałach łatwopalnych lub pozostawiania pojazdu na biegu jałowym przez długi czas. Gdy silnik pracuje lub pojazd jest zatrzymany, wysoka temperatura rury wydechowej może spowodować pożar.

Samodzielna konserwacja silnika

Aby utrzymać silnik w dobrym stanie przez długi okres czasu bez użycia, silnik będzie automatycznie pracował przez kilka minut w ustawionych odstępach czasu. Odpowiednie przypomnienie „Engine enters auto maintenance mode” wyświetli się na zestawie wskaźników i zniknie automatycznie po 5 sekundach.

ZAPOZNAĆ SIĘ

Nie gaś silnika podczas automatycznej konserwacji silnika. Automatyczna konserwacja nie będzie możliwa, gdy poziom paliwa będzie zbyt niski.

4-2. Skrzynia biegów**Automatyczna skrzynia biegów****Automatyczna skrzynia biegów**

Automatyczna skrzynia biegów jest sterowana elektronicznie, z trybem ręcznej i automatycznej zmiany biegów.

**Metoda działania**

Krok 1: Wciśnij całkowicie pedał hamulca, a następnie przesunąć dźwignię zmiany biegów z położenia P na D;

Krok 2: Zwolnij hamulec postojowy ręcznie lub automatycznie i zwolnij pedał hamulca, aby powoli jechać pojazdem.

ZAPOZNAĆ SIĘ

Naciśnij przycisk P na dźwigni zmiany biegów, aby przełączyć na P. Przesunąć dźwignię zmiany biegów do przodu lub do tyłu, aby przełączyć na inne pozycje (R, N, D).

Wprowadzenie do pozycji przekładni

Poniższe informacje pomogą zrozumieć cel i procedury obsługi różnych przekładni, co pozwoli dokonać właściwego wyboru, biorąc pod uwagę rzeczywiste zapotrzebowanie podczas pracy.

Zakres biegów	Funkcja
Pozycja P (parking)	To jest pozycja parkowania. Koła napędowe są mechanicznie zablokowane. Silnik można uruchomić.
Pozycja R (wsteczna)	To jest pozycja R. Zapalą się światła cofania i zadziała system wspomagania parkowania.
Pozycja N (neutralna)	To jest pozycja neutralna. Służy do krótkotrwałego zatrzymania na biegu jałowym.
Pozycja D (napęd do przodu)	To jest bieg do jazdy do przodu. Automatycznie zmienia biegi do przodu w górę i w dół w zależności od obciążenia silnika i prędkości pojazdu.

⚠ UWAGA

- Nigdy nie używaj pozycji P zamiast hamulca postojowego.
- Nie zjeżdżaj ze wzniesień ani nie holuj pojazdu w pozycji N. W przeciwnym razie skrzynia biegów ulegnie uszkodzeniu.
- Nigdy nie przełączaj na P, gdy pojazd nie jest zatrzymany w sposób ciągły. Może to prowadzić do nieprawidłowego dźwięku lub uszkodzenia skrzyni biegów.
- Nie zmieniaj położenia dźwigni zmiany biegów z D, gdy pojazd porusza się do przodu. W przeciwnym razie skrzynia biegów może zostać uszkodzona.
- Nie zmieniaj położenia dźwigni zmiany biegów z R, gdy pojazd porusza się do tyłu. W przeciwnym razie skrzynia biegów może zostać uszkodzona.
- Gdy pojazd ulegnie awarii z powodu niewystarczającego akumulatora, nawet naciśnięcie pedału hamulca, zmiana z pozycji P na inną jest niemożliwa. Skontaktuj się z autoryzowaną stacją serwisową w celu sprawdzenia i naprawy tak szybko, jak to możliwe.
- Gdy prędkość pojazdu osiągnie określoną wartość, nie można zmienić położenia dźwigni zmiany biegów między D i R za pomocą dźwigni zmiany biegów na kolumnie. Celem jest zapewnienie bezpieczeństwa jazdy. Możesz z niej swobodnie korzystać.

⚠ OSTRZEŻENIE

- Nie holuj pojazdu na dużą odległość lub z dużą prędkością. Szczegółowe informacje na temat holowania pojazdu można znaleźć w części „Holowanie pojazdu”.
- Jeśli dźwignia zmiany biegów znajduje się w położeniu N, należy upewnić się, że hamulec postojowy jest zaciągnięty lub pedał hamulca jest wciśnięty, w przeciwnym razie może dojść do wypadku.

Tryb awaryjny

W przypadku awarii układu przeniesienia napędu automatycznie włącza się tryb awaryjny, a jednocześnie zapala się żółty wskaźnik „” na zestawie wskaźników zaświeci się; skrzynia biegów nie będzie mogła pracować normalnie, a pojazd zwolni i będzie jechał z niską prędkością.

⚠ UWAGA

Jazda na duże odległości nie jest dozwolona w trybie awaryjnym. W przeciwnym razie skrzynia biegów może ulec uszkodzeniu, skontaktuj się z autoryzowaną stacją serwisową w celu natychmiastowej kontroli i naprawy.

Tryb jazdy**Tryb jazdy (metoda 1)****Tryb jazdy (metoda 2)**

Krok 1: Włącz zasilanie pojazdu i utrzymuj go w miejscu lub zapewnij bezpieczną jazdę;

Krok 2: Obróć pokrętko „MODE” do przełączania pomiędzy trybami NORMALNY/SPORTOWY/ECO. Odpowiednia ikona trybu na zestawie wskaźników zaświeci się, informując o pomyślnym przełączeniu trybu jazdy.

Krok 1: Włącz zasilanie pojazdu i utrzymuj pojazd w miejscu lub zapewnij bezpieczną jazdę;

Krok 2: Obróć pokrętko „MODE”, a na wyświetlaczu jednostki głównej audio pojawi się ekran trybu jazdy;

Krok 3: Kliknij NORMALNY/SPORTOWY/ECO na ekranie trybu jazdy. Na zestawie wskaźników zaświeci się odpowiednia ikona trybu, informując o pomyślnym przełączeniu trybu jazdy.

Wprowadzenie trybu jazdy

Poniższe informacje pomogą zrozumieć cel różnych trybów jazdy i dobrać odpowiedni do różnych warunków drogowych.

Tryb jazdy	Działanie
NORMALNY	Tryb Normalny integruje moc i oszczędność pojazdu i nadaje się do jazdy po różnych nawierzchniach.
ECO	Tryb Eco poprawia oszczędność paliwa i nadaje się do jazdy po płaskich i utwardzonych drogach, takich jak drogi miejskie i drogi utwardzone.
SPORT	Tryb Sport poprawia osiągi pojazdu i zapewnia wyższy poziom szybkości reakcji i wrażeń z jazdy. Jest odpowiedni na płaskie drogi z mniejszą liczbą pojazdów i szerokim zasięgiem jazdy (np. autostrady).

📖 ZAPOZNAĆ SIĘ

- W trybie śnieg/błoto/terenowa jazda system Stop-Start jest domyślnie wyłączony.
- ACC odpowiadający trybowi Eco przyspiesza łagodnie, a ACC odpowiadający trybowi Sport przyspiesza szybciej.

4-3. Układ kierowniczy

Elektryczny układ wspomagania kierownicy (EPS)

EPS wykorzystuje moment obrotowy generowany przez silnik jako źródło zasilania układu kierowniczego, zamiast standardowej metody wspomagania stosowanej w pojazdach, czyli pompy hydraulicznej napędzanej przez silnik.

Elektryczny układ wspomagania układu kierowniczego (EPS) samouczący się

Jeżeli akumulator pojazdu zostanie wyłączony i ponownie podłączony lub uruchomiony, z powodu inicjalizacji kąta układu kierowniczego elektrycznego, żółta kontrolka „Ⓢ!” na zestawie wskaźników miga, obróć kierownicę w lewo i prawo do pozycji krańcowej, aby zakończyć resetowanie kąta, a następnie żółta kontrolka „Ⓢ!” na zestawie wskaźników gaśnie

⚠️ UWAGA

- Częste obracanie kierownicą przez dłuższy czas może spowodować uszkodzenie mechanizmu EPS.
- Podczas parkowania lub jazdy z niską prędkością, jeśli kierownica osiągnie lub prawie osiągnie pozycję graniczną kilka razy pod rząd, siła działania kierownicy może stać się większa. Jest to ciepło, gdy dotykany jest moduł wspomagania, co jest normalne. Jest to spowodowane głównie funkcją ochrony cieplnej EPS. W takim przypadku przestań kręcić kierownicą, przełącz zasilanie pojazdu w tryb OFF/ACC, aż system ostygnie. System automatycznie powróci do normy.

Wskaźnik układu wspomagania kierownicy (EPS)

Kiedy jest błąd, na zestawie wskaźników zapala się czerwona kontrolka „Ⓢ!”.

⚠️ OSTRZEŻENIE

Po wyłączeniu EPS, chociaż pojazdem nadal można kierować, należy prowadzić go ostrożnie. W tym momencie należy udać się do autoryzowanej stacji serwisowej w celu sprawdzenia i naprawy tak szybko, jak to możliwe.

Tryb siły kierowania



EPS jest wyposażony w dwa tryby siły kierowania (COMFORT/SPORT). Domyślnym trybem siły kierowania jest tryb comfort, gdy pojazd jest uruchamiany po raz pierwszy. W porównaniu z trybem comfort siła kierowania w trybie sport jest zmniejszona, a dłoń jest spokojna.

📖 ZAPOZNAĆ SIĘ

Tryb siły kierowania można skorelować z trybem jazdy. Po skorelowaniu siła kierowania jest COMFORT w trybie NORMAL pojazdu (jeśli jest w wyposażeniu) / ECO, podczas gdy siła kierowania jest SPORT w trybie SPORT pojazdu. Po rozłączeniu siły kierowania można ustawić oddzielnie na SPORT/COMFORT. Ta funkcja nie jest standardowa. Zapoznaj się z rzeczywistą konfiguracją pojazdu.

4-4. Układ hamulcowy

Elektryczny układ hamulca postojowego (EPB)

System EPB to technologia, która integruje tymczasowe hamowanie podczas jazdy i długotrwałe hamowanie po zatrzymaniu, a także realizuje hamulec postojowy za pomocą sterowania elektronicznego. Technologia ta zastępuje tradycyjny hamulec ręczny.

Metody użycia



Ręczne zaciąganie hamulca postojowego:

Włącz pojazd, naciśnij pedał hamulca, naciśnij przełącznik hamulca postojowego na ekranie przesuwającym w dół jednostki głównej, czerwona kontrolka „Ⓢ!” na zestawie wskaźników gaśnie, co oznacza, że funkcja hamulca postojowego została zwolniona.

Gdy funkcja hamulca postojowego zostanie zwolniona, naciśnij przełącznik hamulca postojowego, czerwona kontrolka „Ⓢ!” na zestawie wskaźników pozostaje zapalona, co oznacza, że funkcja hamulca postojowego jest włączona.



Wciśnij pedał hamulca i zaparkuj pojazd płynnie. Aby zmienić położenie biegu na P, czerwona kontrolka „(P)” na zestawie wskaźników pozostaje zapalona, co oznacza, że funkcja parkowania jest włączona.

Automatyczne zwalnianie hamulca postojowego

- Zapnij pas bezpieczeństwa kierowcy i zamknij drzwi kierowcy. Gdy pojazd zostanie przesunięty z P na D/R na płaskiej drodze, elektryczny hamulec postojowy zostanie automatycznie zwolniony, a czerwona kontrolka „(P)” na zestawie wskaźników gaśnie.
- Gdy pojazd stoi na pochyłości, kierowca ma zapięty pas bezpieczeństwa, a drzwi kierowcy są zamknięte, a dźwignia zmiany biegów jest zmieniana z P na D/R, należy mocno wcisnąć pedał przyspieszenia. Hamulec postojowy może zostać zwolniony automatycznie tylko wtedy, gdy siła napędowa jest większa od siły poślizgu.

⚠ UWAGA

- Podczas automatycznego zwalniania elektrycznego hamulca postojowego zapiąć pas bezpieczeństwa kierowcy i zamknąć drzwi kierowcy. Niezastosowanie się do tego może spowodować, że warunki automatycznego zwalniania hamulca postojowego nie zostaną spełnione.
- Podczas włączania i zwalniania elektrycznego hamulca postojowego z tylnej części pojazdu może być słyszalny dźwięk „szurania”. Jest to normalny dźwięk roboczy hamulca postojowego.
- Podczas naciskania pedału hamulca w celu zwolnienia lub zaciągnięcia hamulca postojowego, pedał hamulca może lekko się podnosić lub opadać, należy wówczas go mocno nacisnąć.
- Elektrycznego hamulca postojowego nie można zwolnić, gdy akumulator jest rozładowany, a do uruchomienia silnika można użyć przewodów rozruchowych. Więcej szczegółów można znaleźć w części „Rozruch awaryjny”.
- Jeśli pojazd po zatrzymaniu w krótkim czasie zacznie się toczyć, system automatycznie zwiększy siłę parkowania, aby utrzymać go w bezpiecznym miejscu. Gdy siła hamowania wzrośnie, system wyda dźwięk pracy. Jest to normalne.

⚠ OSTRZEŻENIE

Aby uniknąć przypadkowego ruchu pojazdu, w trybie automatycznego zatrzymania, przed naciśnięciem pedału przyspieszenia w celu ruszenia należy potwierdzić położenie zmiany biegów.

■ Funkcja hamowania awaryjnego

Jeśli hamulec nożny zawiedzie, naciskaj przycisk P po prawej stronie kolumny zmiany biegów, aby wymusić hamowanie za pomocą hamulca postojowego. W trakcie hamowania awaryjnego, czerwony wskaźnik „(P)” na zestawie wskaźników miga. Zwolnij przycisk P, aby wyjść z hamowania awaryjnego.

⚠ OSTRZEŻENIE

- Gdy funkcja hamowania awaryjnego jest aktywowana, będzie słychać dźwięk. To normalne.
- Podczas awaryjnego hamowania elektryczny hamulec postojowy będzie hamował ze stałą wartością opóźnienia, która będzie odbiegać od pożądanej przez kierowcę wartości opóźnienia, a droga hamowania będzie inna.
- Używaj tej funkcji ostrożnie podczas normalnej jazdy. Podczas jazdy pasażerowie nie powinni przypadkowo dotykać przycisku. W przeciwnym razie może to spowodować wypadek.
- Gdy hamulec nożny zawiedzie lub pedał hamulca zostanie zablokowany, w nagłych wypadkach można użyć funkcji hamowania awaryjnego. System ESP i jego komponenty nie mogą przekroczyć fizycznego limitu przyczepności na drodze, włączenie funkcji hamowania awaryjnego podczas jazdy po zakrętach, niebezpiecznej drodze, drodze o dużym natężeniu ruchu lub w trudnych warunkach pogodowych może prowadzić do poślizgu, poślizgu bocznego lub zjazdu na pobocze, uważaj, żeby nie spowodować wypadku.

Automatyczne parkowanie (system Auto Hold)

Funkcja Auto Hold zapobiega stoczeniu się pojazdu, gdy pojazd stoi i rusza.



Warunki włączania funkcji Auto Hold: Pojazd jest uruchomiony, drzwi kierowcy są prawidłowo zamknięte, a pas bezpieczeństwa po stronie kierowcy jest zapięty.

Włączanie funkcji automatycznego przytrzymywania: Gdy spełnione są warunki automatycznego przytrzymywania, wykonaj operację przesuwania w dół na ekranie jednostki głównej i naciśnij przełącznik automatycznego przytrzymywania, aby włączyć tę funkcję, na zestawie wskaźników zapala się biała kontrolka „(P)”, a system przechodzi w tryb automatycznego wstrzymania.

Aktywacja funkcji automatycznego przytrzymania:

- Gdy funkcja automatycznego przytrzymania jest włączona i spełnione są warunki działania funkcji automatycznego przytrzymania, bieg znajduje się w położeniu D, naciśnij pedał hamulca, aby zwolnić i zatrzymać pojazd, a następnie funkcja automatycznego przytrzymania zostanie aktywowana, zaświeci się zielony wskaźnik „(P)”.
- Naciśnij pedał hamulca, gdy pojazd stoi, gdy spełnione są warunki działania funkcji automatycznego przytrzymywania i funkcja automatycznego przytrzymywania jest włączona, funkcja automatycznego przytrzymywania zostanie aktywowana automatycznie, zaświeci się zielony wskaźnik „(P)”.

Wyłączanie funkcji automatycznego przytrzymywania:

- Gdy funkcja automatycznego wstrzymania jest włączona, kliknij przycisk automatycznego wstrzymania na ekranie szybkiego menu, aby wyłączyć tę funkcję. System wyjdzie z trybu automatycznego wstrzymania.
- Gdy funkcja automatycznego przytrzymywania jest włączona, kliknij przycisk automatycznego przytrzymywania na ekranie szybkiego menu, aby wyłączyć tę funkcję. Zielony wskaźnik „(P)” na zestawie wskaźników gaśnie. System wychodzi z trybu automatycznego utrzymywania i przełącza się na elektryczny hamulec postojowy do parkowania.

Funkcja automatycznego zwalniania przytrzymania:

- Gdy pojazd stosuje auto hold, kierowca zapina pas bezpieczeństwa, zamyka drzwi, naciska pedał gazu. System wykrywa zamiar kierowcy odjazdu i auto hold zostanie automatycznie zwolniony. Na pochyłości wymagana jest większa przyczepność, aby uniknąć poślizgu

UWAGA

- Włącz przełącznik Auto Hold po uruchomieniu pojazdu. Jeśli drzwi kierowcy nie są zamknięte lub pas bezpieczeństwa kierowcy nie jest zapięty, nie można uruchomić systemu Auto Hold.
- Po włączeniu funkcji automatycznego zatrzymania system ten automatycznie zatrzyma pojazd po całkowitym zatrzymaniu go za pomocą hamulca nożnego, ale dźwignia zmiany biegów będzie nadal w położeniu D. Zaleca się zmianę biegu na N w przypadku krótkiego parkowania i zmianę biegu na P w przypadku dłuższego parkowania.
- Po włączeniu funkcji automatycznego przytrzymywania pasów bezpieczeństwa otwórz drzwi kierowcy lub odepnij pas bezpieczeństwa kierowcy, aby wyłączyć funkcję automatycznego przytrzymywania pasów bezpieczeństwa. Aby ponownie włączyć funkcję, zamknij drzwi lub ponownie zapnij pas.
- Po włączeniu funkcji Auto Hold odepnij pas bezpieczeństwa po stronie kierowcy lub otwórz drzwi kierowcy, aby przełączyć funkcję Auto Hold na parkowanie elektryczne.
- Wyłącz funkcję automatycznego zatrzymania przed wjazdem na myjnię samochodową.
- Zawsze parkuj pojazd prawidłowo, zgodnie z przepisami bezpieczeństwa i zachowaj ostrożność, aby nie zrobić krzywdy sobie ani pieszym.
- Jeśli pedał gazu jest wciskany bardzo powoli, automatyczne zwolnienie funkcji auto hold jest opóźnione. Jest to normalne.

Hamulec nożny

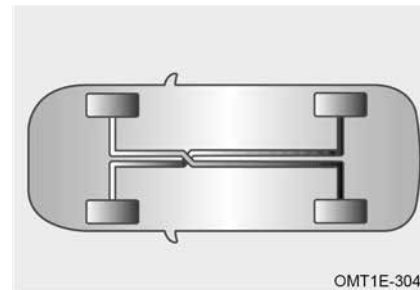

Układ hamulcowy przyjmuje układ typu X, dwuobwodowy układ hamulcowy; Układ jest układem hydraulicznym z dwoma niezależnymi podsystemami. Jeśli jeden z podsystemów ulegnie awarii, drugi układ nadal może pełnić funkcję hamulca. Jednak siła nacisku na pedał hamulca będzie większa niż zwykle, podobnie jak droga hamowania, a wskaźnik awarii układu hamulcowego zapali się. Należy natychmiast udać się do autoryzowanej stacji serwisowej w celu przeprowadzenia kontroli i naprawy.

OSTRZEŻENIE

Nie prowadź pojazdu w warunkach, w których działa tylko jeden układ hamulcowy. Skontaktuj się z autoryzowaną stacją serwisową w celu przeprowadzenia kontroli i naprawy.

■ Wskaźnik układu hamulcowego

W przypadku awarii układu hamulcowego zapala się wskaźnik „(1)” na zestawie wskaźników świeci się. Wystąpiła usterka w układzie hamulcowym, sprawdź poziom płynu hamulcowego. Dodaj płynu hamulcowego, gdy jest on niższy niż linia MIN. Jeśli nie można ustalić przyczyny, skontaktuj się z autoryzowaną stacją serwisową w celu sprawdzenia i naprawy tak szybko, jak to możliwe.

Opisy działania układu hamulcowego

- To normalne, że układ hamulcowy czasami wydaje dźwięk pracy. Ale jeśli przez długi czas słychać tarcie metalu lub gwizdanie, okładziny hamulcowe mogą być poważnie zużyte. Skontaktuj się z autoryzowaną stacją serwisową w celu natychmiastowej wymiany.
- Jeżeli podczas hamowania odczuwalne są ciągłe drgania lub wibracje na kierownicy, należy jak najszybciej skontaktować się z autoryzowaną stacją serwisową w celu sprawdzenia i naprawy.
- Nowe okładziny hamulcowe wymagają okresu docierania, aby uzyskać optymalny efekt hamowania. Efekt hamowania w ciągu pierwszych 200 km nie jest optymalny. W takim przypadku należy mocniej nacisnąć pedał hamulca, aby zrekompensować efekt hamowania.
- Stan zużycia okładzin hamulcowych zależy w dużej mierze od warunków pracy i stylu jazdy. W przypadku pojazdów używanych głównie w ruchu miejskim, częste ruszanie i zatrzymywanie się pogarsza stan okładzin hamulcowych. Dlatego należy udać się do autoryzowanej stacji serwisowej zgodnie z określonym przebiegiem konserwacji, aby sprawdzić grubość okładzin hamulcowych lub wymienić je w razie potrzeby.
- Podczas jazdy z górki zmień bieg na niższy, aby w pełni wykorzystać efekt hamowania silnikiem i uniknąć ciągłego używania hamulców. Niedopełnienie tego obowiązku może spowodować przegrzanie hamulców i wydłużenie drogi hamowania, a w poważnym przypadku hamulce mogą nawet tymczasowo stracić swoją skuteczność.
- Mokry hamulec może powodować nienormalne zwalnianie pojazdu lub ściąganie na jedną stronę podczas hamowania. Naciśnij lekko pedał hamulca, aby sprawdzić skuteczność hamulców. Po przejechaniu przez głęboką wodę utrzymuj bezpieczną prędkość pojazdu i lekko naciśnij pedał hamulca, aż funkcja hamowania zostanie przywrócona

4-5. Poduszka powietrzna (SRS)

Poduszka powietrzna (SRS)

W przypadku poważnego zderzenia czołowego/bocznego, gdy spełnione są warunki uruchomienia, poduszki powietrzne (SRS) uruchamiają się i współpracują z pasami bezpieczeństwa, aby chronić pasażerów w pojeździe. Poduszki powietrzne (SRS) mogą równomierniej rozprowadzać siłę uderzenia na górne części ciała pasażerów, dzięki czemu ich ciała poruszają się wolniej, nawet po zatrzymaniu, zmniejszając w ten sposób ryzyko obrażeń pasażerów i kierowcy. Automatycznie odblokowuje drzwi, włącza światła wewnętrzne i światła awaryjne po uruchomieniu poduszki powietrznej (SRS).

Pozycje poduszek powietrznych (SRS)

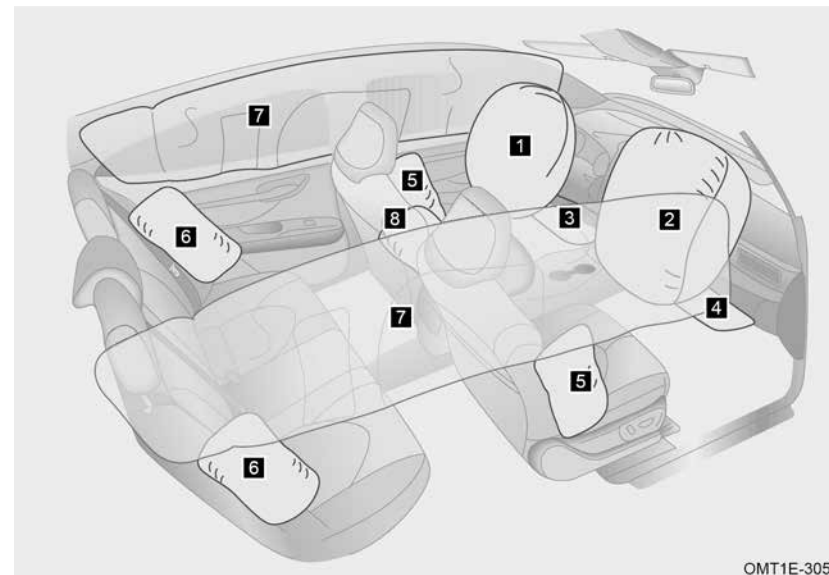

- | | |
|---|--|
| 1 Poduszka powietrzna kierowcy z przodu | 2 Poduszka powietrzna pasażera z przodu |
| 3 Poduszka powietrzna chroniąca kolana kierowcy (jeśli jest w wyposażeniu) | 4 Przednia poduszka powietrzna chroniąca kolana pasażera (jeśli jest w wyposażeniu) |
| 5 Boczną poduszkę powietrzną przedniego siedzenia (jeśli jest w wyposażeniu) | 6 Boczną poduszkę powietrzną drugiego rzędu siedzeń (jeśli jest w wyposażeniu) |
| 7 Poduszkę powietrzną kurtynową (jeśli jest w wyposażeniu) | 8 Centralną poduszkę powietrzną (jeśli jest w wyposażeniu) |

Prawidłowe korzystanie z poduszki powietrznej (SRS)

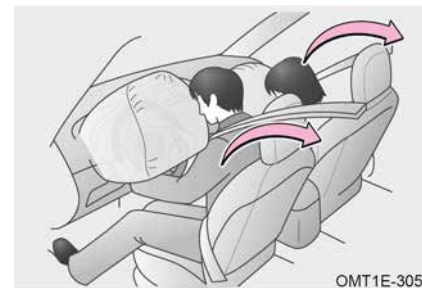

W przypadku poważnego zderzenia czołowego poduszka powietrzna kierowcy, poduszka powietrzna pasażera współpracują z pasem bezpieczeństwa, aby zmniejszyć obrażenia głowy i szyi pasażera na przednim siedzeniu, spowodowane uderzeniem w element wewnętrzny (poduszka powietrzna pasażera na przednim siedzeniu może zostać aktywowana, nawet jeśli na fotelu pasażera nie ma pasażera).

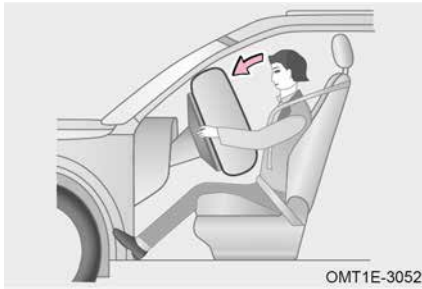

Poduszka powietrzna (SRS) współpracuje z pasem bezpieczeństwa, aby chronić bezpieczeństwo kierowcy i pasażerów. Jednak poduszka powietrzna nie zastępuje pasa bezpieczeństwa. Ponadto poduszka powietrzna (SRS) zostanie uruchomiona tylko wtedy, gdy stopień zderzenia pojazdu osiągnie stan projektowy. W niektórych zderzeniach pas bezpieczeństwa jest jedynym urządzeniem ochronnym. Zapięcie pasa bezpieczeństwa podczas zderzenia może pomóc zmniejszyć ryzyko uderzenia przedmiotów wewnątrz pojazdu lub wyrzucenia ich z pojazdu, a także skutecznie chronić kierowców i pasażerów. Dlatego wszystkie osoby w pojeździe powinny prawidłowo zapiąć pasy bezpieczeństwa. Poduszki powietrzne (SRS) i pasy bezpieczeństwa mogą zapewnić ochronę tylko osobom dorosłym, nie są przeznaczone do ochrony niemowląt i małych dzieci

Poduszka powietrzna (SRS) będzie generować znaczną siłę w momencie rozłożenia. Aby uniknąć obrażeń spowodowanych rozłożeniem poduszki powietrznej (SRS), kierowca i pasażerowie muszą przyjąć prawidłową pozycję siedzącą, prawidłowo zapiąć pas bezpieczeństwa i dostosować pozycję siedzenia, nigdy nie zbliżać się zbyt blisko poduszki powietrznej (SRS), np. siadając na krawędzi siedzenia lub pochylając ciało do przodu. W przypadku pojazdów wyposażonych w przednią poduszkę powietrzną (jeśli jest w wyposażeniu) i boczną poduszkę powietrzną z osłoną kurtynową (jeśli jest w wyposażeniu), należy upewnić się, że kończyny górne znajdują się w wystarczającej odległości od boku pojazdu, aby uniknąć obrażeń podczas rozłożenia poduszki

⚠ UWAGA

- Poduszka powietrzna (SRS) nie jest w stanie ochronić dolnej części ciała pasażera.
- Poduszka powietrzna (SRS) kurczy się szybko po aktywowaniu, dzięki czemu kierowca nie ma ograniczonej widoczności do przodu.
- Powiązane części poduszki powietrznej (SRS) będą generować ciepło po rozwinieciu. Nie dotykaj natychmiast powiązanych części poduszki powietrznej (SRS), aby uniknąć obrażeń.
- Poduszka powietrzna (SRS) jest urządzeniem jednorazowego użytku. Po rozłożeniu poduszki powietrznej (SRS) należy wymienić powiązane części poduszki powietrznej (SRS).
- Jeżeli obszary, w których znajdują się poduszki powietrzne (SRS), takie jak kierownica lub deska rozdzielcza, ulegną uszkodzeniu lub pęknięciu, należy jak najszybciej udać się do autoryzowanej stacji obsługi w celu wymiany.
- Rozprężenie i skurczenie poduszki powietrznej (SRS) trwa krótko i nie zapewnia ochrony przed uderzeniem, które może nastąpić później.
- Poduszka powietrzna (SRS) nie jest przeznaczona do stosowania w przypadku zderzeń tylnych, lekkich zderzeń czołowych ani dachowania pojazdu. Nie działa również, gdy pojazd jest hamowany w sytuacji awaryjnej.
- Poduszki powietrzne (SRS) uwalniają trochę dymu i pyłu po rozwinieciu. U osób z astmą lub innymi problemami układu oddechowego układ oddechowy może zostać pobudzony. Dlatego wszystkie osoby w pojeździe powinny wysiąść tak szybko, jak to możliwe, lub otworzyć okna, aby zaczerpnąć świeżego powietrza i w razie potrzeby zasięgnąć porady lekarza.

⚠ OSTRZEŻENIE

- Pokrowiec na siedzenie nie powinien blokować bocznej poduszki powietrznej podczas użytkowania, gdyż w razie wypadku nie otworzy się ona po napełnieniu, co mogłoby zmniejszyć ochronę pasażerów.
- Do czyszczenia poduszki powietrznej (SRS) należy używać miękkiej, suchej szmatki lub szmatki zwilżonej wodą. Należy unikać przedostania się płynu do poduszki powietrznej (SRS), w przeciwnym razie może to poważnie wpłynąć na normalne działanie poduszki powietrznej (SRS).
- Jeśli w pojeździe znajduje się woda, poduszka powietrzna (SRS) może zostać uszkodzona. Nawet jeśli w tym momencie nie doszło do kolizji, może to spowodować przypadkowe wystrzelenie poduszki powietrznej. Natychmiast wyłącz silnik i odłącz ujemny przewód akumulatora. Nie próbuj uruchamiać silnika. Skontaktuj się z autoryzowaną stacją serwisową w celu przeprowadzenia kontroli i naprawy.

Kontrolki poduszek powietrznych (SRS)

Czerwony wskaźnik „” na zestawie wskaźników włącza się, gdy nie działa prawidłowo, co służy do ostrzegania kierowcy, że poduszka powietrzna (SRS) nie działa prawidłowo. Należy jak najszybciej udać się do autoryzowanej stacji serwisowej w celu przeprowadzenia kontroli i naprawy.

Poduszka powietrzna (SRS) warunki pracy

Warunki rozwinięcia poduszki powietrznej (SRS) nie zależą od prędkości jazdy pojazdu, lecz od obiektu, kierunku zderzenia i prędkości pojazdu w wyniku zderzenia. Poduszki powietrzne (SRS) mogą nie rozwinąć się, gdy siła uderzenia zostanie pochłonięta lub rozproszona w ciebie; Jednak poduszka powietrzna (SRS) może czasami działać w zależności od warunków uderzenia w wypadku. Dlatego warunki rozwinięcia poduszki powietrznej (SRS) nie powinny być oceniane w zależności od stanu uszkodzenia pojazdu.

Nawet jeśli poduszka powietrzna (SRS) nie zostanie uruchomiona, zderzenie może ją uszkodzić. Poduszka powietrzna (SRS) może nie działać prawidłowo, jeśli zostanie uszkodzona, i nie będzie w stanie chronić kierowcy i innych pasażerów w przypadku kolejnej kolizji, co doprowadzi do wypadków i obrażeń ciała. Aby mieć pewność, że poduszka powietrzna (SRS) zostanie prawidłowo uruchomiona w przypadku kolizji, należy jak najszybciej udać się do autoryzowanej stacji serwisowej w celu przeprowadzenia kontroli i naprawy.

- Warunki, w których poduszka powietrzna (SRS) może się uruchomić, inne niż w przypadku zderzenia

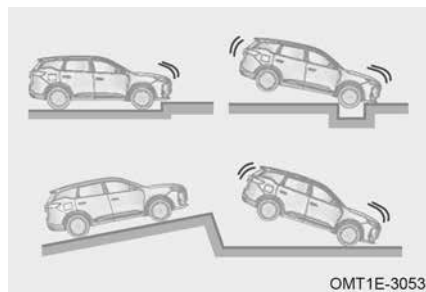

OMT1E-3053

Poduszka powietrzna kierowcy i pasażera z przodu może zostać napełniona, jeśli dojdzie do uderzenia w spód pojazdu.

- Warunki, w których poduszka powietrzna (SRS) może się uruchomić podczas zderzenia



OMT1E-3054

Warunki działania: Zasadniczo w przypadku zderzenia czołowego poduszka powietrzna kierowcy i pasażera zostanie uruchomiona, jeśli opóźnienie pojazdu przekroczy zaprojektowany poziom progowy.

- Warunki, w których poduszka powietrzna (SRS) może nie zostać napełniona podczas zderzenia

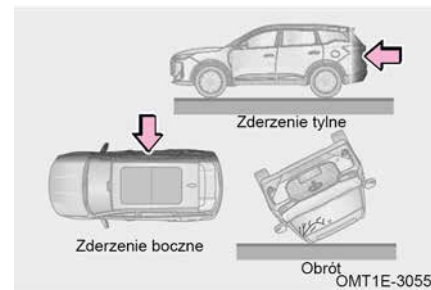

OMT1E-3055

Poduszka powietrzna kierowcy lub pasażera może nie zostać napełniona, jeśli pojazd brał udział w zderzeniu bocznym lub tylnym, dachował lub zderzył się czołowo z niewielką prędkością.



OMT1E-3056

Poduszka powietrzna kierowcy lub pasażera może nie zostać napełniona, jeśli przód pojazdu uderzy w słup telegraficzny, wjedzie pod ciężarówkę lub nastąpi zderzenie boczne.

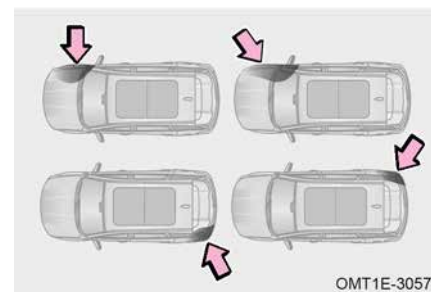

OMT1E-3057

Przednia poduszka powietrzna (jeśli jest w wyposażeniu) i kurtynowa poduszka powietrzna (jeśli jest w wyposażeniu) mogą nie zostać napełnione, jeśli pojazd zostanie uderzony z boku, w tylną część tylnej opony lub w bok pod pewnymi kątami w stosunku do nadwozia.

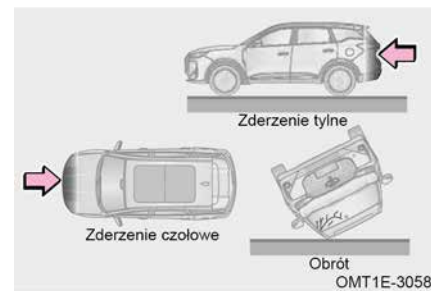

OMT1E-3058

Przednia poduszka powietrzna (jeśli jest w wyposażeniu) i boczna poduszka powietrzna (jeśli jest w wyposażeniu) mogą nie zostać napełnione, jeśli pojazd ulegnie zderzeniu czołowemu lub tylnemu, przewróceniu się pojazdu lub zderzeniu bocznemu przy niskiej prędkości.

Środki ostrożności dotyczące poduszek powietrznych (SRS)

Zawsze utrzymuj wolną drogę rozwijania poduszki powietrznej (SRS). Zabrania się umieszczania czegokolwiek (np. telefonu komórkowego) między pasażerem a poduszką powietrzną (SRS) oraz mocowania lub umieszczania jakichkolwiek przedmiotów na lub w pobliżu pokrywy poduszki powietrznej (SRS); Jeśli między pasażerem a poduszką powietrzną (SRS) znajduje się jakiś przedmiot, poduszka powietrzna (SRS) może nie rozwinąć się zgodnie z zaprojektowaną ścieżką lub poduszka powietrzna (SRS) może zepchnąć przedmiot na ciało pasażera, powodując poważne obrażenia lub nawet śmierć.



Nie siadaj na krawędzi siedzenia i nie opieraj się o deskę rozdzielczą.



Nie należy pozwalać dziecku stawać przed przednią poduszką powietrzną pasażera ani siadać na kolanach przedniego pasażera.



Nie opieraj się o drzwi, słupek A, słupek B lub słupek C.

Nie należy pozwalać nikomu klękać na siedzeniu pasażera po stronie drzwi ani wystawiać głowy lub rąk na zewnątrz pojazdu.

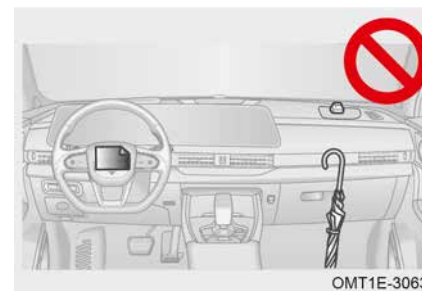

Nie mocuj niczego ani nie opieraj się o obszary, takie jak deska rozdzielcza, kierownica i dolna część deski rozdzielczej. Przedmioty te mogą stać się pociskami, gdy poduszka powietrzna kierowcy lub pasażera z przodu się uruchomi.



Nie mocuj niczego w takich miejscach jak drzwi, przednia szyba, boczne szyby w drzwiach, słupek A, słupek B, słupek C, boczne relingi dachowe i uchwyty pomocnicze.

Nie uderzaj ani nie stosuj nadmiernej siły w obszarze podzespołów poduszki powietrznej (SRS). W przeciwnym razie może to spowodować awarię poduszki powietrznej (SRS).

Wymiana podzespołu poduszki powietrznej (SRS)

Powiązane części poduszki powietrznej (SRS) muszą zostać wymienione 10 lat od daty zakupu pojazdu. Aby mieć pewność, że poduszka powietrzna (SRS) może zapewnić bezpieczeństwo w normalny sposób, zawsze udaj się do autoryzowanej stacji serwisowej, aby wymienić powiązane części poduszki powietrznej (SRS) w określonym czasie.

Upewnij się, że nowy właściciel zna konfigurację poduszek powietrznych (SRS) i datę wymiany poduszki powietrznej (SRS) w danym pojeździe w momencie jego sprzedaży.

Modyfikacja i utylizacja podzespołów poduszek powietrznych (SRS)

Nie wolno utylizować pojazdu ani obsługiwać następujących podzespołów bez zgody autoryzowanej stacji obsługi, w przeciwnym razie może dojść do wypadku lub obrażeń ciała:

1. Modyfikacja układu zawieszenia pojazdu.
2. Modyfikacja przedniego zderzaka pojazdu itp.
3. Modyfikacja drzwi bocznych lub panelu ochronnego drzwi i panelu ochronnego słupka B itp.
4. Montaż, demontaż, demontaż i naprawa poduszek powietrznych (SRS).
5. Naprawa, modyfikacja, demontaż lub wymiana kierownicy, zestawu wskaźników, panelu wskaźników i siedzeń.

WSPARCIE KIEROWCY

<p>5-1. System ostrzegania o ograniczeniu prędkości (SLA)</p> <p>System wspomagania ograniczenia prędkości (SLA) (jeśli jest w wyposażeniu) .. 155</p> <p>5-2. Tempomat (jeśli jest w wyposażeniu)</p> <p>Tempomat o stałej prędkości (CCS) (jeśli jest w wyposażeniu) 155</p> <p>System adaptacyjnego tempomatu (ACC) (jeśli jest w wyposażeniu) 157</p> <p>Funkcja kontroli prędkości (SCF) (jeśli jest w wyposażeniu) 162</p> <p>Inteligentny system kontroli prędkości (jeśli jest w wyposażeniu) 163</p> <p>Aktywne ograniczenie prędkości (jeśli jest w wyposażeniu) 164</p> <p>5-3. System wspomagania jazdy w korkach (TJA) / zintegrowany system wspomagania jazdy (ICA) (jeśli jest w wyposażeniu)</p> <p>System wspomagania jazdy w korkach (TJA) / zintegrowany system wspomagania jazdy (ICA) 165</p> <p>Inteligentny system unikania (IES) (jeśli jest w wyposażeniu) 167</p> <p>5-4. System kontroli zjazdu ze wzniesienia (HDC)</p> <p>System kontroli zjazdu ze wzniesienia (HDC) 167</p>	<p>5-5. System wspomagania utrzymania pasa ruchu</p> <p>System wspomagania utrzymania pasa ruchu (jeśli jest w wyposażeniu) 169</p> <p>Ostrzeżenie o opuszczeniu pasa ruchu (LDW) 170</p> <p>Zapobieganie opuszczaniu pasa ruchu (LDP) 171</p> <p>Awaryjne utrzymanie pasa ruchu (ELK) 172</p> <p>5-6. System wykrywania martwego pola (BSD) (jeśli jest w wyposażeniu)</p> <p>System wykrywania martwego pola (BSD) 174</p> <p>System ostrzegania o otwartych drzwiach (DOW) 176</p> <p>System ostrzegania o ruchu poprzecznym z tyłu pojazdu (RCTA) (jeśli jest w wyposażeniu) 176</p> <p>System hamowania podczas ruchu poprzecznego z tyłu (RCTB) (jeśli jest w wyposażeniu) 177</p> <p>System ostrzegania przed kolizją z tyłu (RCW) 177</p> <p>5-7. System wspomagania bezpieczeństwa jazdy</p> <p>System wyświetlacza przeziernego (HUD) (jeśli jest w wyposażeniu) 177</p> <p>System przypomnienia o wznowieniu jazdy (DAI) (jeśli jest w wyposażeniu) 179</p>
--	--

5-8. Automatyczny system hamowania awaryjnego (AEB) / System ostrzegania o zderzeniu czołowym (FCW) (jeśli jest w wyposażeniu)	Elektroniczny układ stabilizacji toru jazdy (ESP) 191
Automatyczny system hamowania awaryjnego (AEB) / System ostrzegania o zderzeniu czołowym (FCW) 179	Układ zapobiegający blokowaniu kół (ABS) 193
5-9. System monitorowania ciśnienia w oponach (TPMS)	Rozszerzona funkcja (jeśli jest w wyposażeniu) 195
System monitorowania ciśnienia w oponach (TPMS) 182	5-14. System hybrydowego pojazdu elektrycznego typu plug-in
5-10. System monitorowania kierowcy (DMS) (jeśli jest w wyposażeniu)	Akumulator zasilający 195
System monitorowania kierowcy (DMS) 184	Nowe ustawienia energii 198
5-11. System wspomaganie parkowania	Intensywność odzyskiwania energii 200
Panoramiczny system monitorujący (AVM) (jeśli jest w wyposażeniu) 185	Tryb pracy 201
System radarowy parkowania (jeśli jest w wyposażeniu) .. 189	Urządzenie ładujące 205
5-12. Wielokolizyjny układ hamulcowy (MCB)	Ładowanie 208
Wielokolizyjny układ hamulcowy (MCB) 191	Gniazdo ładowania AC elektroniczny zamek 213
5-13. Układ sterowania siłą hamowania	Ręczne zwalnianie pistoletu ładującego (tylko w przypadku ładowania prądem zmiennym) 214
	Środki ostrożności podczas ładowania 215
	Dźwięk ostrzegawczy dla pieszych poruszających się z niską prędkością 216

5-1. System ostrzegania o ograniczeniu prędkości (SLA)

System wspomaganie ograniczenia prędkości (SLA) (jeśli jest w wyposażeniu)

System SLA wykrywa informacje o znakach ograniczenia prędkości na drodze i łączy je z informacjami o ograniczeniu prędkości podawanymi przez system nawigacji. Następnie wykorzystuje ostateczne informacje o ograniczeniu prędkości, aby przypomnieć kierowcy o konieczności przestrzegania obowiązujących przepisów drogowych. Za pomocą obrazów, dźwięków itp. system ma obowiązek utrzymywać dozwoloną prędkość i przestrzegać lokalnych przepisów ruchu drogowego.



Po wykryciu przez SLA znaku ograniczenia prędkości na drodze przed pojazdem i połączeniu tej informacji z danymi o ograniczeniu prędkości z systemu nawigacji, wskaźnik „120” na zestawie wskaźników zapala się. Jeśli prędkość przekroczy aktualne ograniczenie o 5 km/h, rozlegnie się pojedynczy sygnał dźwiękowy.

📖 ZAPOZNAĆ SIĘ

SLA można ustawić w systemie audio. Szczegóły można znaleźć w „Systemie audio”.

Ograniczenie funkcji

■ SLA może nie być w stanie rozpoznać następujących sytuacji:

1. Wyblakłe znaki.
2. Znaki na zakręcie.
3. Znaki obrócone lub uszkodzone.
4. Wysokie znaki na autostradzie.
5. Znaki, które są całkowicie lub częściowo zasłonięte, lub których miejsca nie można łatwo znaleźć.
6. Znaki pokryte szronem, śniegiem, pyłem całkowicie lub częściowo.

⚠️ OSTRZEŻENIE

Na jakość obrazu SLA wpływa pogoda i światło, dlatego funkcja ta nie sprawdza się w każdych warunkach.

5-2. Tempomat (jeśli jest w wyposażeniu)

Tempomat o stałej prędkości (CCS) (jeśli jest w wyposażeniu)

CCS może utrzymywać prędkość ustawioną przez kierowcę.

Przycisk tempomatu o stałej prędkości (CCS) (typ B)

OMT1E-4019

Przycisk tempomatu „ ”: Włącz/wyłącz tempomat.

Aktywny przycisk ograniczenia prędkości „ ”: Włącz/wyłącz aktywne ograniczenie prędkości.

Przycisk „RES+ ”: Wznawia działanie układu tempomatu o stałej prędkości i dostosowuje wartość prędkości.

Przycisk „SET- ”: Ustaw tempomat o stałej prędkości, aktywne ograniczenie prędkości i dostosuj wartość prędkości.

ZAPOZNAĆ SIĘ

RES+ i SET- to wspólne przyciski tempomatu o stałej prędkości i aktywnego ograniczenia prędkości.

Metody użycia**■ Włączanie tempomatu o stałej prędkości (CCS)**

Włącz zasilanie pojazdu i naciśnij przycisk „ ”, aby przejść do trybu jazdy przed tempomatem. Zapala się wskaźnik „ ” na zestawie wskaźników; prędkość pojazdu mieści się w zakresie 40–150 km/h; naciśnij ponownie przycisk „SET- ”, aby ustawić bieżącą prędkość pojazdu jako prędkość podrózną i przejść do trybu podróźowania z prędkością podrózną. Zapala się wskaźnik „ ” na zestawie wskaźników.

■ Wyjście z układu tempomatu o stałej prędkości (CCS)

Naciśnij przycisk „ ”, aby wyjść z trybu tempomatu, a wskaźnik „ ” na panelu instrumentów zgaśnie.

Naciśnij przycisk „ ”, aby wyjść z trybu jazdy w trybie tempomatu, a następnie przejdź do trybu przed jazdą w trybie tempomatu. Na zestawie wskaźników zaświeci się wskaźnik „ ”.

W trybie jazdy z tempomatem naciśnij przycisk „ ”, aby wyjść z funkcji tempomatu, a wskaźnik „ ” zestawie wskaźników zgaśnie; następnie wejdź w stan przed ograniczeniem prędkości i „ ” zapala się kontrolka na zestawie wskaźników.

Wyjdź ze stanu tempomatu i wejdź w stan przed tempomatem, gdy pedał hamulca (pojazd z automatyczną skrzynią biegów) lub pedał sprzęgła (pojazd z manualną skrzynią biegów) jest wciśnięty.

W przypadku gwałtownego lub wciśnięcia pedału hamulca podczas jazdy z prędkością zadaną, na zestawie wskaźników zapala się kontrolka „ ”.

■ Ustawienie prędkości

Krótkie naciśnięcie przycisku „RES+ ” podczas jazdy z prędkością 1 km/h spowoduje zwiększenie ustawionej prędkości pojazdu o 1 km/h.

Długie naciśnięcie przycisku „RES+ ” podczas jazdy z prędkością maksymalną spowoduje, że ustawiona prędkość pojazdu będzie stale wzrastać.

Krótkie naciśnięcie przycisku „SET- ” w trybie jazdy z zadaną prędkością spowoduje zmniejszenie ustawionej prędkości pojazdu o 1 km/h.

Długie naciśnięcie przycisku „SET- ” podczas jazdy z prędkością 100 km/h spowoduje ciągłe zmniejszanie prędkości pojazdu.

Ograniczenie funkcji

■ W następujących sytuacjach nie należy używać CCS. Niedopełnienie tego obowiązku może spowodować wypadek, który może skutkować śmiercią lub poważnymi obrażeniami:

1. Podczas holowania awaryjnego.
2. Przy dużym natężeniu ruchu.
3. Na krętych drogach.
4. Na drogach z ostrymi zakrętami.
5. Na śliskich drogach, takich jak drogi pokryte deszczem, lodem lub śniegiem.
6. Prędkość pojazdu może przekroczyć ustawioną prędkość podczas jazdy w górę i w dół po stromym zboczu.

System adaptacyjnego tempomatu (ACC) (jeśli jest w wyposażeniu)

ACC potrafi utrzymać prędkość ustawioną przez kierowcę i jednocześnie podążać za pojazdem w określonej bezpiecznej odległości.

Przycisk adaptacyjnego tempomatu (ACC) (typ B)

OMT1E-4020

Główny przycisk „ ”.

Funkcja aktywacji/wyjścia: Gdy ACC znajduje się w trybie przed- lub tempomatu, naciśnij krótko przycisk główny, aby aktywować/wyjść z ACC;

Funkcja przełączania trybu: Gdy ACC znajduje się w trybie przed- lub tempomatu albo gdy TJA/ICA znajduje się w trybie przedaktywacyjnym lub aktywnym, naciśnij i przytrzymaj główny przycisk, aby przełączać się między trybami ACC i TJA/ICA.

Przycisk aktywnego ograniczenia prędkości „ ”: Włącza/wyłącza aktywne ograniczenie prędkości.

Przycisk zwiększania odstępu „ ”: Dostosowuje zwiększenie odstępu.

Przycisk zmniejszania odstępu „ ”: Dostosowuje zmniejszenie odstępu.

Przycisk „RES+ ”: Wznawia system adaptacyjnego tempomatu i dostosowuje wartość prędkości.

Przycisk „SET- ”: Aktywuje system adaptacyjnego tempomatu, aktywne ograniczenie prędkości oraz umożliwia dostosowanie wartości prędkości.

 ZAPOZNAĆ SIĘ

RES+ i SET- to wspólne przyciski dla ACC i ASL.



Warunki aktywacji adaptacyjnego układu kontroli prędkości (ACC)



1. Przełożenie jest w pozycji D.
2. Maskę nie jest otwarta.
3. Aktywne ograniczenie prędkości nie jest włączone.
4. Drzwi kierowcy są zamknięte.
5. Pas bezpieczeństwa kierowcy jest zapięty.
6. Hamulec postojowy nie jest zaciągnięty.
7. Układ zapobiegający blokowaniu kół nie jest aktywowany.
8. Włączony jest elektroniczny układ stabilizacji toru jazdy.
9. Elektroniczny układ stabilizacji toru jazdy nie jest aktywowany.
10. System kontroli zjazdu ze wzniesienia nie jest włączony.
11. Pedał hamulca nie jest wciśnięty (podczas jazdy).
12. Prędkość pojazdu jest większa niż 15 km/h lub przed pojazdem wykryto obiekt.

Metody użycia

■ **Włącz adaptacyjny tempomat**

Przekręć kluczyk zapłonu pojazdu do pozycji ON. Gdy zostaną spełnione warunki aktywacji, system automatycznie przejdzie w stan wstępnego tempomatu. Szary wskaźnik „” na panelu instrumentów pozostanie włączony.

Metoda 1: W stanie wstępnego tempomatu, gdy prędkość pojazdu przekroczy 15 km/h, naciśnij przycisk „SET-” lub „”, aby ustawić aktualną prędkość jako prędkość tempomatu i przejść do trybu tempomatu. Zielony wskaźnik „” na panelu instrumentów pozostanie włączony.

Metoda 2: W stanie wstępnego tempomatu, gdy prędkość pojazdu jest niższa niż 15 km/h, naciśnij przycisk „SET-” lub „”, aby ustawić 15 km/h jako prędkość tempomatu i przejść do trybu tempomatu. Zielony wskaźnik „” na panelu instrumentów pozostanie włączony.

Metoda 3: W bieżącym cyklu zapłonu, po wyjściu z trybu ACC, naciśnij przycisk „RES+”, aby ustawić ostatnią zapisaną prędkość tempomatu i przejść do trybu tempomatu. Zielony wskaźnik „” na panelu instrumentów pozostanie włączony.

 ZAPOZNAĆ SIĘ

- ACC zostaje wyłączony po włączeniu aktywnego ograniczenia prędkości.
- Jeżeli przed pojazdem na tym samym pasie znajduje się inny pojazd, a prędkość jazdy nie jest większa od ustawionej prędkości pojazdu, system ACC nakieruje pojazd tak, aby podążał za pojazdem jadącym przed nim.
- Jeżeli na tym samym pasie nie ma żadnego pojazdu lub na tym samym pasie znajduje się inny pojazd, a prędkość jazdy jest wyższa od ustawionej prędkości, pojazd będzie jechał z ustawioną prędkością.
- Po zaciągnięciu hamulca postojowego i przejściu w tryb tempomatu naciśnij przycisk „SET-”, na zestawie wskaźników pojawi się komunikat „Naciśnij pedał przyspieszenia, aby aktywować adaptacyjny tempomat”. Kierowca musi lekko nacisnąć pedał przyspieszenia, aby aktywować ACC, zgodnie z komunikatem.

■ **Wyłączanie adaptacyjnego tempomatu**

Gdy w trakcie jazdy nastąpi jedna lub więcej z następujących sytuacji, ACC wyłączy się

1. Maskę jest otwarta.
2. Wciśnij pedał hamulca.
3. Naciśnij przycisk „”.
4. Drzwi kierowcy są otwarte.
5. Pas bezpieczeństwa kierowcy nie jest zapięty.
6. Naciśnij przycisk elektrycznego parkowania.
7. Układ zapobiegający blokowaniu kół działa.
8. Pozycja przekładni jest inna niż D.
9. Działa automatyczny system hamowania awaryjnego.
10. Włącz system HDC.
11. Działa elektroniczny układ stabilizacji toru jazdy.
12. Elektroniczny układ kontroli stabilności nie jest włączony.
13. Kierowca wciska pedał gazu przez dłużej niż 15 minut.

Po spełnieniu powyższych warunków powodujących wyjście z funkcji naciśnij przycisk „RES+”, aby przejść do trybu podróży i powrócić do ustawionego stanu przed wyjściem.

■ **Ustawienie prędkości**

Krótkie naciśnięcie przycisku „RES+” podczas jazdy zwiększy ustawioną prędkość o 1 km/h.

Naciśnięcie i przytrzymanie przycisku „RES+” podczas jazdy zwiększy ustawioną prędkość o 5 km/h; gdy prędkość pojazdu przekroczy 90 km/h, ustawiona prędkość wzrośnie o 10 km/h.



Krótkie naciśnięcie przycisku „SET-” podczas jazdy zmniejszy ustawioną prędkość o 1 km/h.

Naciśnięcie i przytrzymanie przycisku „SET-” podczas jazdy zmniejszy ustawioną prędkość o 5 km/h; gdy prędkość pojazdu przekroczy 90 km/h, ustawiona prędkość zmniejszy się o 10 km/h.

ZAPOZNAĆ SIĘ

- W przypadku ACC najniższe ustawienie prędkości wynosi 30 km/h, a najwyższe 150 km/h.
- Podczas jazdy pod górę prędkość będzie niższa od ustawionej, natomiast podczas jazdy z góry prędkość będzie nieznacznie wyższa od ustawionej.

Odstęp od pojazdu poprzedzającego

Naciśnij przycisk „ / „” podczas jazdy na tempomacie, aby dostosować odstęp od pojazdu poprzedzającego. Odstęp można regulować na 5 poziomach – od minimalnego do maksymalnego.

ZAPOZNAĆ SIĘ

- Zmiany odstępu zależą od prędkości i wzrastają wraz z nią.
- W trybie minimalnego odstępu odległość między pojazdem a pojazdem z przodu będzie dość mała podczas podążania z niską prędkością. Ze względów bezpieczeństwa wybierz tryb maksymalnego odstępu, aby podążać za pojazdem z przodu na śliskiej drodze.
- Podczas jazdy z przodu i zwalniania ESP stale hamuje, a silnik podczas obracania się wydaje dźwięki pracy. Jest to normalne zjawisko. Należy zachować ostrożność podczas jazdy.

OSTRZEŻENIE

- Kierowca musi mieć pełną kontrolę nad pojazdem i wykonywać wszystkie niezbędne czynności w trakcie jazdy, aby uniknąć niebezpieczeństwa.
- Należy pamiętać, że każde zachowanie kierowcy musi być zgodne z przepisami ruchu drogowego.

Wyprzedzanie

Wciśnij pedał przyspieszenia, aby wyprzedzić ustawioną prędkość w trybie jazdy z prędkością stałą. Po zwolnieniu pedału przyspieszenia stan sterowania powróci do poprzedniego. Podczas wyprzedzania, jeśli pojazd znajduje się zbyt blisko poprzedzającego pojazdu, na zestawie wskaźników pojawi się komunikat „Proszę przejąć pojazd przez kierowcę” wraz z pilnym dźwiękiem ostrzegawczym, aby przypomnieć kierowcy o konieczności omijania.

Asystent prędkości na zakrętach (CSA)

Zmniejsza prędkość, gdy pojazd wchodzi w zakręt podczas jazdy z zadaną prędkością, aby pomóc kierowcy bezpiecznie pokonać zakręt.

OSTRZEŻENIE

- Kierowca musi panować nad pojazdem i pokonywać zakręty tak wolno, jak to możliwe przez cały czas jazdy.
- Podczas wchodzenia w zakręt, ze względu na ograniczone pole widzenia sondy radarowej, pojazd jadący z przodu tą samą trasą może nie zostać wykryty na czas, co wymaga od kierowcy gotowości do przejścia kontroli nad pojazdem w każdej chwili.

Zatrzymywanie i uruchamianie

Podczas jazdy z przodu w trybie ACC pojazd z przodu zwalnia aż do zatrzymania, pojazd również zwalnia aż do zatrzymania. Po zatrzymaniu:

1. Jeżeli pojazd z przodu ruszy w ciągu 3 sekund, pojazd ten również uruchomi się automatycznie.
2. Jeżeli pojazd z przodu zatrzyma się na dłużej niż 3 sekundy i ruszy w ciągu 3 sekund do 10 minut, kierowca musi lekko nacisnąć pedał przyspieszenia, aby aktywować ACC.
3. Jeżeli pojazd zatrzyma się w ciągu 10 minut, a kierowca odepnie pas bezpieczeństwa lub otworzy drzwi kierowcy, EPB zostanie automatycznie aktywowany w celu parkowania.
4. Gdy pojazd zatrzyma się na dłużej niż 10 minut, ACC wyłączy się, a EPB zostanie automatycznie aktywowany i nastąpi parkowanie.

OSTRZEŻENIE

Podczas jazdy z przodu zawsze zwracaj uwagę na to, czy zestaw wskaźników wyświetla cel pojazdu z przodu. Jeśli zestaw wskaźników nie wyświetla celu z przodu, oznacza to, że cel z przodu systemu ACC został utracony, pojazd zacznie przyspieszać zgodnie z ustawioną prędkością.

Środki ostrożności dotyczące adaptacyjnego tempomatu

1. ACC nie może naruszać praw fizyki i ma pewne ograniczenia. Kierowca musi zawsze zachować kontrolę nad pojazdem i ponosić pełną odpowiedzialność za pojazd.
2. Jeśli pojazd znajduje się wyjątkowo blisko pojazdów na sąsiednich pasach, system ACC może wybrać ten pojazd jako cel podążający.
3. System ACC nie reaguje na nieruchome obiekty i pojazdy, pojazdy jadące poprzecznie, pojazdy nadjeżdżające z naprzeciwka, pieszych, rowery i zwierzęta.
4. Zatrzymując pojazd na krótko w trybie ACC, kierowca musi upewnić się, że przed pojazdem nie ma żadnych przeszkód lub innych uczestników ruchu, takich jak piesi, rowerzyści lub zwierzęta.
5. Gdy funkcja ACC nie działa prawidłowo, na zestawie wskaźników zapala się żółta kontrolka „”. W takim przypadku funkcja ACC nie działa, należy jak najszybciej udać się do autoryzowanej stacji serwisowej w celu sprawdzenia i naprawy.
6. Podczas gdy ACC kontroluje pojazd, nigdy nie naciskaj przypadkowo pedału przyspieszenia, w przeciwnym razie ACC nie zahamuje pojazdu. Kierowca

powinien być zawsze gotowy do aktywnego hamowania, aby zapewnić bezpieczeństwo pojazdu.

7. ACC może realizować jedynie ograniczone hamowanie. Jeśli pojazd z przodu gwałtownie hamuje, inny kierowca wjeżdża przed pojazd lub pojazd wjeżdża za poprzedzający pojazd, ACC może nie zareagować lub reakcja może być zbyt wolna. W takim przypadku kierowca powinien na czas przejąć kontrolę nad pojazdem.
8. Kierowca powinien zastosować odpowiedni odstęp od pojazdu jadącego z przodu, biorąc pod uwagę natężenie ruchu i warunki pogodowe i jest odpowiedzialny za zapewnienie, że pojazd może bezpiecznie zatrzymać się w dowolnym momencie. W przypadku złej pogody (deszcz, śnieg, mgła itp.) ACC może nie rozpoznać pojazdu jadącego z przodu. W takim przypadku ACC należy wyłączyć.
9. ACC nadaje się do stosowania na autostradach i drogach w dobrym stanie. Nie zaleca się jego stosowania na drogach miejskich, wąskich drogach, drogach górskich, wzgórzach, w tunelach itp. W przypadku korzystania z ACC na zakręcie pojazd docelowy z przodu może zniknąć lub wybór pojazdu docelowego może zostać opóźniony z powodu ograniczonego zasięgu wykrywania czujnika. W takim przypadku ACC będzie sterował pojazdem, aby przyspieszyć do ustawionej prędkości.
10. Podczas podążania za poprzedzającym pojazdem w celu zatrzymania się ACC może nie być w stanie rozpoznać końca pojazdu, ale dolną lub górną część pojazdu (np. tylną oś ciężarówki, która ma wyższe podwozie, górną część dolnej naczepy). W takich przypadkach system nie może zapewnić odpowiedniej odległości hamowania, a nawet doprowadzić do kolizji. Dlatego kierowca musi obserwować pojazd i być gotowy do przejęcia kontroli nad pojazdem w dowolnym momencie podczas tego procesu.
11. Dwa czujniki radaru i kamery są zamontowane w przedniej części pojazdu i za przednią szybą. Należy pamiętać, że widok czujnika nie powinien być zasłonięty przez zanieczyszczenia, a przednie lub otaczające obszary nie powinny być modyfikowane ani dekorowane ramkami tablic rejestracyjnych itp. Gdy czujnik jest całkowicie pokryty śniegiem, funkcja ACC zostanie wyłączona. Wydajność systemu może zostać zmniejszona lub jego funkcja może przestać działać z powodu wibracji czujnika lub kolizji. W takim przypadku należy jak najszybciej udać się do autoryzowanej stacji serwisowej w celu ponownej kalibracji czujników.

Wymienione środki ostrożności nie obejmują wszystkich okoliczności, które mogą mieć wpływ na normalne działanie systemu. Funkcja systemu może nie przynieść oczekiwanego efektu z innych powodów. Kierowca musi zawsze brać pełną odpowiedzialność za kontrolę pojazdu w dowolnym momencie.

Funkcja kontroli prędkości (SCF) (jeśli jest w wyposażeniu)

Gdy pojazd znajduje się w trybie jazdy z prędkością zadaną (ACC lub TJA/ICA), bezpieczeństwo wzrasta, ryzyko przekroczenia prędkości/punktów karnych jest mniejsze, a kierowca jest odciążony dzięki odbieraniu przez SLA informacji o znakach ograniczenia prędkości na drodze przed pojazdem, które następnie są łączone z informacjami o ograniczeniu prędkości z systemu nawigacyjnego. Gdy kierowca naciska przycisk „SET-” podczas wyświetlania okna dialogowego z informacją o ograniczeniu prędkości, wartość ograniczenia prędkości SLA jest wykorzystywana jako docelowa prędkość zadana w celu kontrolowania pojazdu.

ZAPOZNAĆ SIĘ

Jeżeli kierowca nie potwierdzi w pierwszym okienku, po upływie minuty pojawi się kolejne; od tego momentu nie będzie już wyświetlane żadne okienko, aż do momentu pojawienia się nowego znaku ograniczenia prędkości (nowy znak ograniczenia prędkości nie będzie taki sam jak poprzedni).

Warunki aktywacji funkcji kontroli prędkości (SCF)

Aby aktywować SCF, muszą być spełnione jednocześnie następujące warunki:

1. SLA jest włączone.
2. $30 \text{ km/h} \leq \text{wartość ograniczenia prędkości systemu SLA} \leq \text{prędkość } 120 \text{ km/h}$.
3. Wartość ograniczenia prędkości SLA – prędkość podróżna pojazdu nie może być mniejsza niż 20 km/h .
4. ACC jest aktywowany.
5. Prędkość ustawiona przez system ACC > Wartość ograniczenia prędkości SLA.

Inteligentny system kontroli prędkości (jeśli jest w wyposażeniu)

Gdy pojazd znajduje się w trybie jazdy z prędkością (ACC lub TJA/ICA), system Speed Control Function (SCF) wykrywa informacje o znakach ograniczenia prędkości na drodze przed pojazdem i integruje informacje o ograniczeniu prędkości z systemu nawigacyjnego. Po naciśnięciu przycisku DOWN podczas wyświetlania monitu o ograniczeniu prędkości wartość ograniczenia prędkości Speed Limit Assist System (SLA) jest używana jako docelowa prędkość jazdy, stan tempomatu pojazdu może poprawić bezpieczeństwo i zmniejszyć ryzyko przekroczenia prędkości/punktów karnych oraz zmniejszyć obciążenie kierowcy.

ZAPOZNAĆ SIĘ

- Inteligentny system kontroli prędkości można ustawić w systemie jednostki głównej. Aby uzyskać szczegółowe informacje, zapoznaj się z „Systemem jednostki głównej”.
- Jeżeli kierowca nie potwierdzi w pierwszym oknie podręcznym, po upływie minuty pojawi się kolejne okno podręczne; od tego momentu nie będzie już wyświetlane żadne okno podręczne, aż do momentu pojawienia się nowego znaku ograniczenia prędkości (nowy znak ograniczenia prędkości nie będzie taki sam jak poprzedni).

UWAGA

Inteligentny system kontroli prędkości jest tylko funkcją wspomagającą prowadzenie pojazdu i nie może całkowicie zastąpić wizualnego i aktywnego hamowania kierowcy. Normalne działanie tej funkcji może być zakłócone przez takie czynniki, jak zablokowana kamera przednia lub radar, nieprawidłowe lub brakujące informacje o ograniczeniu prędkości na mapie, złożone warunki drogowe i zła pogoda oraz inne warunki. W każdym przypadku kierowca powinien aktywnie zwracać uwagę na prędkość pojazdu i ją kontrolować, zamiast polegać na kontroli systemu.

■ Warunki aktywacji inteligentnego układu sterowania prędkością

Aby aktywować inteligentny system kontroli prędkości, muszą być spełnione jednocześnie następujące warunki:

- SLA jest włączone.
- $30 \text{ km/h} \leq \text{Wartość ograniczenia prędkości SLA} \leq \text{Prędkość } 120 \text{ km/h}$.
- Wartość ograniczenia prędkości SLA jest o 20 km/h wyższa lub niższa od ustawionej prędkości podróźnej pojazdu.
- ACC jest włączony.
- Ustaw prędkość ACC > Wartość ograniczenia prędkości SLA.



Aktywne ograniczenie prędkości (jeśli jest w wyposażeniu)

Wstęp

Kierowca prowadzi pojazd z ustaloną prędkością graniczną.

Metoda użycia



■ Wprowadzanie aktywnego ograniczenia prędkości



Krok 1: Włącz zasilanie pojazdu i naciśnij przycisk „”, aby przejść do stanu wstępnego ograniczenia prędkości, a wskaźnik „” na desce rozdzielczej pozostanie włączony.



Krok 2: Gdy silnik nie jest uruchomiony lub prędkość pojazdu wynosi mniej niż 30 km/h, naciśnij przycisk „SET-”, aby przejść do stanu ograniczenia prędkości. Wskaźnik „” na desce rozdzielczej pozostanie włączony, a domyślna prędkość zostanie ustawiona na 30 km/h.

Krok 3: Podczas działania funkcji ograniczenia prędkości, jeśli prędkość pojazdu mieści się w zakresie 30–200 km/h, naciśnij przycisk „SET-”, aby ustawić aktualną prędkość jako limit prędkości i przejść do stanu ograniczenia prędkości. Wskaźnik „” na desce rozdzielczej pozostanie włączony.

■ Wyjście z aktywnego ograniczenia prędkości

Naciśnij przycisk „”, aby wyjść ze stanu ograniczenia prędkości i przejść do stanu wstępnego tempomatu. Wskaźnik „” na desce rozdzielczej pozostanie włączony.

Naciśnij przycisk „”, aby wyjść ze stanu ograniczenia prędkości. Wskaźnik „” na desce rozdzielczej zgaśnie.

Naciśnij przycisk „”, aby wyjść ze stanu ograniczenia prędkości i przejść do stanu wstępnego tempomatu. Wskaźnik „” na desce rozdzielczej pozostanie włączony.

■ Ustawienie prędkości

Naciśnij przycisk „RES+” podczas działania ograniczenia prędkości, aby zwiększyć ustawioną prędkość o 1 km/h.

Przytrzymaj przycisk „SET-” podczas działania ograniczenia prędkości, aby zwiększyć ustawioną prędkość o 5 km/h.

Naciśnij przycisk „SET-” podczas działania ograniczenia prędkości, aby zmniejszyć ustawioną prędkość o 1 km/h.

Przytrzymaj przycisk „” podczas działania ograniczenia prędkości, aby zmniejszyć ustawioną prędkość o 5 km/h.

Wyprzedzanie

W procesie ograniczania prędkości, w celu wyprzedzania lub w innych warunkach operacyjnych, w pełni naciśnij pedał przyspieszenia, aby przejść do stanu sprzed ograniczenia prędkości, a wskaźnik „” na zestawie wskaźników pozostanie włączony.

Po wyprzedzaniu, jeżeli prędkość pojazdu jest większa od poprzednio ustawionej prędkości granicznej, przechodzi w stan przed ograniczeniem prędkości, a wskaźnik „” na zestawie wskaźników pozostaje włączony.

Po wyprzedzaniu, jeśli prędkość pojazdu jest mniejsza od poprzednio ustawionego ograniczenia prędkości, przechodzi w tryb ograniczenia prędkości, a wskaźnik „” na zestawie wskaźników pozostaje włączony.

5-3. System wspomagania jazdy w korkach (TJA) / zintegrowany system wspomagania jazdy (ICA) (jeśli jest w wyposażeniu)

System wspomagania jazdy w korkach (TJA) / zintegrowany system wspomagania jazdy (ICA)

System wspomagania jazdy w korkach/zintegrowany tempomat wykrywa linię pasa ruchu za pomocą przedniej kamery, aby zapewnić pojazdowi pionową i poziomą kontrolę, wspomagając kierowcę i zmniejszając obciążenie w monotonicznych warunkach jazdy lub w dużym ruchu ulicznym.



Aktywacja systemu wspomagania jazdy w korkach/zintegrowanego systemu wspomagania tempomatu



Główny przycisk „”:

Funkcja aktywacji/wyjścia: Gdy TJA/ICA znajduje się w trybie przed jazdą lub w trakcie, naciśnij krótko przycisk główny, aby aktywować/wyjść z TJA/ICA;

Funkcja przełączania trybu: Gdy ACC znajduje się w trybie przed jazdą lub w trakcie albo gdy TJA/ICA znajduje się w trybie przedaktywnym lub aktywnym, naciśnij i przytrzymaj główny przycisk, aby przełączać się między trybami ACC i TJA/ICA.

Jeżeli warunki aktywacji TJA/ICA nie są spełnione, szary wskaźnik „” na zestawie wskaźników pozostaje włączony; Jeżeli warunki aktywacji TJA/ICA są spełnione, niebieski wskaźnik „” na zestawie wskaźników pozostaje włączony.

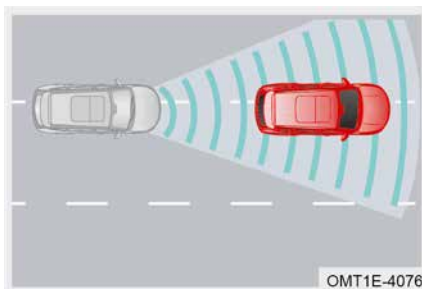

TJA jest używane, gdy prędkość pojazdu jest mniejsza niż 60 km/h: Pojazd będzie utrzymywany blisko środka pasa. Jeśli nie zostanie wykryta linia pasa, pojazd będzie podążał za pojazdem jadącym przed nim jako celem. Jeśli nie zostanie wykryta ani linia pasa, ani pojazd docelowy, TJA zostanie wyłączone.

ICA jest używane, gdy prędkość wynosi 60–150 km/h: Pojazd będzie utrzymywany blisko środka pasa. Jeśli nie zostanie wykryta linia pasa, ICA zostanie wyłączone niezależnie od tego, czy przed pojazdem znajduje się pojazd docelowy.

Ograniczenie funkcji

■ System wspomagania jazdy w korkach/zintegrowany tempomat może nie działać prawidłowo w następujących sytuacjach:

1. Kierownicy nie trzyma się rękami.
2. Włączone są światła kierunkowskazów.
3. Prędkość pojazdu jest mniejsza niż 1 km/h.
4. Włączone są światła awaryjne.
5. Linia pasa ruchu nie została wykryta.
6. Pasy są zbyt wąskie lub zbyt szerokie.
7. Promień łuku pasa jest zbyt mały.
8. Kierowca obraca kierownicą.
9. Istnieją jakiegokolwiek warunki awaryjne dla adaptacyjnego układu kontroli prędkości.

⚠ OSTRZEŻENIE

- Kierowca musi mieć pełną kontrolę nad pojazdem i wykonywać odpowiednie czynności przez cały czas prowadzenia pojazdu, aby uniknąć niebezpieczeństwa.
- System wspomagania jazdy w korkach/zintegrowany system wspomagania tempomatu oferuje jedynie pomoc. Może nie działać prawidłowo w niektórych warunkach jazdy, warunkach pogodowych, warunkach ruchu lub warunkach drogowych.

Środki ostrożności dotyczące systemu wspomagania jazdy w korkach/zintegrowanego systemu wspomagania jazdy w korkach

1. System wspomagania jazdy w korkach/zintegrowany system wspomagania tempomatu to system wspomagania jazdy, który nie może naruszać praw fizyki i ma pewne ograniczenia. Kierowca musi zawsze zachować kontrolę nad pojazdem i ponosić pełną odpowiedzialność za pojazd.

2. Sterowanie wzdłużne układu wspomagania jazdy w korkach/zintegrowanego układu wspomagania jazdy odbywa się za pomocą adaptacyjnego układu sterowania prędkością, a sterowanie poprzeczne za pomocą układu wykonywane przez system utrzymywania pasa ruchu. Wszystkie środki ostrożności dotyczące adaptacyjnego tempomatu i systemu utrzymywania pasa ruchu mają również zastosowanie do tego systemu.
3. System wspomagania jazdy w korkach/zintegrowany system wspomagania tempomatu nie zapewnia funkcji automatycznego prowadzenia pojazdu i nie pozwala na jazdę bez trzymania rąk na kierownicy. Kierowca powinien kontrolować pojazd w każdej chwili, aby zapewnić jego bezpieczeństwo w warunkach drogowych, takich jak skręcanie, przejazdy przez skrzyżowania, włączanie się do ruchu oraz nagłe zmiany pasa ruchu przez inne pojazdy.
4. Działanie systemu wspomagania jazdy w korkach/zintegrowanego tempomatu zależy od pogody, oświetlenia i definicji linii pasa ruchu. Znaczne pogorszenie działania lub nawet utrata funkcji występuje w przypadku podświetlenia, zachodu słońca, nocy, nawierzchni drogi pokrytej śniegiem i lodem oraz niejasnych linii pasa ruchu z powodu zużycia nawierzchni.
5. W przypadku awarii systemu wspomagania jazdy w korkach/zintegrowanego tempomatu, na zestawie wskaźników świeci się żółta kontrolka „⚠”. W takim przypadku system wspomagania jazdy w korkach/zintegrowany tempomat nie działa. Należy jak najszybciej udać się do autoryzowanej stacji serwisowej w celu sprawdzenia i naprawy.

Wymienione środki ostrożności nie obejmują wszystkich okoliczności, które mogą mieć wpływ na normalne działanie systemu. Funkcja systemu może nie przynieść oczekiwanego efektu z innych powodów. Kierowca musi zawsze brać odpowiedzialność za kontrolę pojazdu.

Inteligentny system unikania (IES) (jeśli jest w wyposażeniu)

Pod aktywną kontrolą TJA/ICA (jazda na pasie), gdy prędkość pojazdu wynosi 60–130 km/h i pojazd zamierza wyprzedzić większe pojazdy (np. ciężarówki i autobusy) na sąsiednim pasie, system odpowiednio kontroluje boczny ruch pojazdu, aby utrzymać go z dala od dużych pojazdów aż do zakończenia wyprzedzania.

📖 ZAPOZNAĆ SIĘ

Inteligentny system unikania może być ustawiony w systemie jednostki głównej. Więcej szczegółów można znaleźć w „Systemie jednostki głównej”.

5-4. System kontroli zjazdu ze wznesienia (HDC)

System kontroli zjazdu ze wznesienia (HDC)



HDC może pomóc pojazdowi bezpiecznie przejechać przez strome drogi w kontrolowanych warunkach. Po włączeniu HDC, gdy pojazd jedzie w dół po stromym zboczu, w przypadku pojazdu z automatyczną skrzynią biegów zakres kontroli prędkości wynosi 10–35 km/h, a w przypadku pojazdu z manualną skrzynią bie-

gów zakres kontroli prędkości wynosi 14–35 km/h; gdy prędkość początkowa jest niższa od minimalnej, pojazd domyślnie będzie kontrolował prędkość minimalną. Biejącą prędkość pojazdu można zwiększyć lub zmniejszyć w danym zakresie prędkości, naciskając pedał przyspieszenia lub hamulca.

Przełącznik systemu kontroli zjazdu ze wzniesienia (HDC)



OMT1E-3040

Gdy prędkość pojazdu wynosi ≤ 60 km/h, naciśnij przełącznik „” (zapali się kontrolka), HDC włącza się; gdy prędkość pojazdu jest większa niż 60 km/h lub ponownie naciśniesz przełącznik „” (kontrolka zgaśnie), HDC wyłączy się.



UWAGA

- Przed wjazdem na stromą drogę ustaw HDC tak, aby kierowca mógł obsługiwać kierownicę bez rozpraszania uwagi.
- Gdy system HDC jest aktywny, ABS uruchomi się automatycznie w przypadku zablokowania opony.
- Gdy system HDC działa, jeśli którekolwiek koło straci kontakt z podłożem, siła hamowania zostanie rozłożona na koło o wyższym współczynniku przyczepności.
- HDC ma aktywnie stosować siłę hamowania poprzez pracę ESP. System będzie wydawał dźwięk podczas pracy, co jest zjawiskiem normalnym. Gdy ESP ulegnie awarii, funkcja HDC nie będzie mogła zostać włączona. Należy udać się do autoryzowanej stacji serwisowej w celu przeprowadzenia kontroli i naprawy tak szybko, jak to możliwe.

OSTRZEŻENIE

Kierowca musi mieć pełną kontrolę nad pojazdem i wykonywać wszystkie niezbędne czynności w trakcie jazdy, aby uniknąć niebezpieczeństwa.

Kontrolka systemu kontroli zjazdu ze wzniesienia

Po aktywacji, zielony wskaźnik „” na zestawie wskaźników pozostaje włączony. Gdy występuje usterka, „” żółta kontrolka na zestawie wskaźników pozostaje zapalona.

5-5. System wspomagania utrzymania pasa ruchu

System wspomagania utrzymania pasa ruchu (jeśli jest w wyposażeniu)

System wspomagania utrzymania pasa ruchu obejmuje systemy LDW, LDP i ELK, które mogą pomóc kierowcy zmniejszyć liczbę wypadków drogowych spowodowanych opuszczeniem pasa ruchu, poprawiając bezpieczeństwo jazdy.

ZAPOZNAĆ SIĘ

- Utrzymuj wielofunkcyjną kamerę przednią w czystości, bez żadnych przeszkód (takich jak ptasie odchody, owady, lód itp.).
- Linia pasa ruchu uchwycona przez kamerę: kamera może wykrywać pasy z białą linią ciągłą, białą linią przerywaną, żółtą linią ciągłą, żółtą linią przerywaną i podwójną linią ciągłą.
- System może nie działać w niskich temperaturach i przy złej pogodzie, np. w deszczu, śniegu lub mgle. Ponadto oświetlenie o wysokim kontraście może wpływać na działanie czujnika.
- System może nie działać podczas jazdy po drodze cementowej.
- System może nie działać podczas jazdy po terenie, na którym prowadzone są prace drogowe.
- System może nie działać podczas jazdy po zalanych lub błotnistych drogach.
- System może nie działać podczas jazdy po ostrych zakrętach lub wąskich drogach.
- System będzie działał normalnie tylko na drogach z dwiema wolnymi liniami pasa ruchu.
- Gdy wykryta zostanie tylko jednostronna linia pasa ruchu, stabilność alarmu systemu spada.
- Jeżeli czujnik zostanie uszkodzony, system może nie działać.
- Czujniki mogą błędnie rozpoznać tymczasowe oznaczenia budowlane na drodze itp. i przez pomyłkę uruchomić fałszywy alarm.
- Jeśli zestaw zawieszenia pojazdu nie został przez nas zatwierdzony, system asystenta pasa ruchu może nie działać prawidłowo.

OSTRZEŻENIE

- Kierowca musi mieć pełną kontrolę nad pojazdem i wykonywać odpowiednie czynności przez cały czas prowadzenia pojazdu, aby uniknąć niebezpieczeństwa.
- System wspomagania pasa ruchu oferuje pomoc wyłącznie kierowcy. Może nie działać prawidłowo w każdych warunkach jazdy, warunkach pogodowych, warunkach ruchu drogowego lub warunków drogowych.

Ostrzeżenie o opuszczeniu pasa ruchu (LDW)

LDW wykrywa linię pasa ruchu za pomocą wielofunkcyjnej kamery z widokiem z przodu. System wysyła alarm, gdy koło przejeżdża przez linię pasa ruchu i pojazd zjeżdża ze swojego pasa.



OMT1E-4031

Włącz zasilanie pojazdu i włącz system LDW w menu System audio – Ustawienia pojazdu – Wspomaganie kierowcy, a następnie ustaw czułość i tryb alarmu.

Aktywacja ostrzeżenia o opuszczeniu pasa ruchu

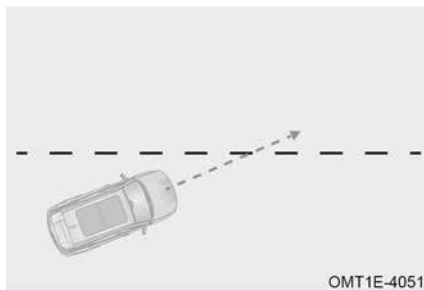

OMT1E-4051

Gdy prędkość wzrośnie do ≥ 65 km/h, LDW rozpocznie aktywację; gdy prędkość spadnie z 65 km/h do 60 km/h, LDW rozpocznie wstępną aktywację; gdy prędkość spadnie poniżej 60 km/h, LDW wyłączy się po 3 sekundach.

Wskaźnik ostrzeżenia o opuszczeniu pasa ruchu

Gdy funkcja jest włączona/ograniczona, szary wskaźnik „” na zestawie wskaźników pozostaje włączony.

Gdy jest w trybie gotowości, zielony wskaźnik „” na zestawie wskaźników pozostaje włączony.

Po aktywacji zielony wskaźnik „” na zestawie wskaźników miga.

Gdy występuje usterka, żółty wskaźnik „” na zestawie wskaźników pozostaje włączony.

Ograniczenie funkcji

■ System LDW może nie działać prawidłowo w następujących sytuacjach:

1. Podczas zmiany pasa ruchu.
2. Podczas skręcania z dużą prędkością.
3. W przypadku naciśnięcia pedału gazu z nadmierną siłą.
4. W przypadku naciśnięcia pedału hamulca z nadmierną siłą.
5. Podczas włączania świateł awaryjnych.
6. Włączenie świateł awaryjnych.

7. Podczas jazdy po drogach z ostrymi zakrętami.

8. Gdy linia oddzielająca pasy ruchu jest zbyt cienka, przerywana, rozmyta lub po stronie odjazdu nie ma żadnej linii oddzielającej pasa ruchu.

Zapobieganie opuszczaniu pasa ruchu (LDP)

LDP monitoruje względne położenie pojazdu i linii pasa ruchu za pomocą wielofunkcyjnej kamery z widokiem z przodu w czasie rzeczywistym. Gdy pojazd ma zjechać z pasa, kontroluje ruch boczny i pomaga kierowcy utrzymać pojazd na pierwotnym pasie.



OMT1E-4031

Włącz zasilanie pojazdu w trybie ON i włącz interwencję w zakresie opuszczania pasa ruchu za pomocą systemu audio – Ustawienia pojazdu – Asystent kierowcy.

Aktywacja zapobiegania opuszczaniu pasa ruchu

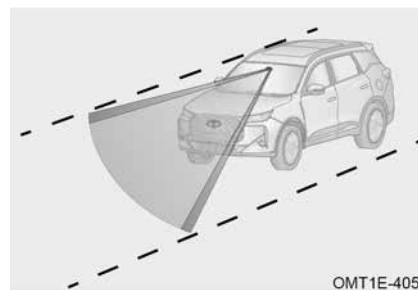

OMT1E-4052

Gdy prędkość pojazdu nie jest mniejsza niż 65 km/h i linia pasa ruchu jest rozpoznana, LDP przechodzi w tryb czuwania.

Gdy prędkość pojazdu nie jest mniejsza niż 65 km/h i pojazd opuszcza linię wyznaczonego pasa ruchu, aktywowany jest system automatycznego hamowania awaryjnego (LDP).

Gdy prędkość pojazdu spadnie z 65 km/h poniżej 60 km/h, układ LDW przejdzie w tryb graniczny.

⚠ UWAGA

- Kierowca aktywnie kontroluje pojazd w momencie pokonywania długiego zakrętu.
- Kierowca sprawuje aktywną kontrolę nad pojazdem w przypadku spełnienia pewnych warunków, takich jak zwiększenie pasa ruchu, włączenie się do ruchu itp.
- Kierowca sprawuje aktywną kontrolę nad pojazdem, gdy porusza się on w skomplikowanych warunkach drogowych (np. na skrzyżowaniu lub drodze o dużym natężeniu ruchu).

Zapobieganie opuszczeniu pasa ruchu – kontrolka

Gdy funkcja jest włączona/ograniczona, szary wskaźnik „/” na zestawie wskaźników pozostaje włączony.

Gdy jest w trybie gotowości, zielony wskaźnik „/” na zestawie wskaźników pozostaje włączony.

Po aktywacji zielony wskaźnik „/” na zestawie wskaźników miga.

W przypadku usterki żółty wskaźnik „/” na zestawie wskaźników pozostaje włączony.

Ograniczenie funkcji

■ System LDP może nie działać prawidłowo w następujących sytuacjach:

1. Podczas zmiany pasa ruchu.
 2. Gdy pas ruchu jest zbyt wąski.
 3. Gdy pas ruchu jest zbyt szeroki.
 4. Po włączeniu kierunkowskazu.
 5. W przypadku utraty linii pasa ruchu.
 6. Gdy siła hamowania jest zbyt duża.
 7. Podczas skręcania z dużą prędkością.
 8. Gdy włączone są światła awaryjne.
 9. Gdy układ EPS nie jest gotowy (np. w przypadku awarii).
 10. Gdy aktywowany jest układ ABS lub ESP.
 11. Gdy włączony jest system wspomagania jazdy w korku/system wspomagania jazdy w korku.
 12. Kierowca obsługuje kierownicę, gdy system LDP stosuje korekcyjną interwencję układu kierowniczego.
- W następujących sytuacjach nie należy używać LDP. Niestosowanie się do tego może spowodować wypadek skutkujący śmiercią lub poważnymi obrażeniami:
1. Podczas jazdy po odcinku drogi o złej jakości.
 2. Podczas jazdy po placu budowy drogi.
 3. Podczas jazdy po drogach z większą liczbą zakrętów.
 4. W nocy i gdy otoczenie jest ciemne.
 5. Podczas jazdy samochodem w sportowym stylu.
 6. W przypadku złej pogody (np. deszcz, śnieg, mgła).

Awaryjne utrzymanie pasa ruchu (ELK)

System ELK wykorzystuje wielofunkcyjną kamerę przednią i radar narożny z tyłu, aby wykrywać w czasie rzeczywistym, czy pojazd opuszcza stały pas ruchu, krawędź drogi, nadjeżdżające lub wyprzedzające pojazdy na sąsiednich pasach. Jeśli tak się stanie, pojazd kontynuuje ruch boczny lub, w razie potrzeby, system kontroluje ruch boczny, co może utrzymać pojazd na pierwotnym pasie ruchu i pomóc kierowcy w zmniejszeniu prawdopodobieństwa wypadku spowodowanego opuszczeniem pasa ruchu, zwiększając bezpieczeństwo jazdy.

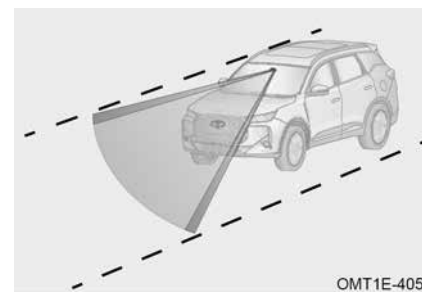
Aktywacja systemu wspomagającego utrzymanie (ELK)

Włącz zasilanie pojazdu i włącz funkcję utrzymywania pasa ruchu awaryjnego za pomocą menu System audio – Ustawienia pojazdu – Asystent kierowcy.

Uwaga: ELK jest włączany domyślnie po uruchomieniu pojazdu.

Gdy prędkość pojazdu nie jest mniejsza niż 65 km/h, a pojazd docelowy jest monitorowany, ELK przechodzi w tryb czuwania.

Gdy prędkość pojazdu nie jest mniejsza niż 65 km/h, pojazd docelowy jest monitorowany, ELK zostaje aktywowany.

Gdy prędkość pojazdu spadnie z powyżej 65 km/h poniżej 60 km/h, ELK przechodzi w tryb nieaktywny.

UWAGA

- Kierowca wykonuje aktywny manewr, pokonując długi zakręt.
- Kierowca wykonuje aktywną kontrolę, spełniając pewne warunki, takie jak zwiększenie pasa ruchu, łączenie pasów ruchu itp.
- Kierowca wykonuje aktywną kontrolę w trudnych i złożonych warunkach drogowych (np. na skrzyżowaniu, drodze o dużym natężeniu ruchu).

Wskaźnik utrzymania pasa ruchu awaryjnego

Gdy jest wstępnie aktywowany, na panelu wskaźników zapala się szary wskaźnik „/”.

Po aktywacji, na panelu wskaźników zapala się zielony wskaźnik „/”.

Gdy działa, na panelu wskaźników zapala się zielony wskaźnik „/”.

Gdy występuje usterka, na panelu wskaźników zapala się żółty wskaźnik „/”.

Ograniczenie funkcji

■ ELK może nie działać prawidłowo w następujących sytuacjach:

1. Podczas zmiany pasa ruchu.
2. Gdy pas ruchu jest zbyt wąski.
3. Gdy pas ruchu jest zbyt szeroki.
4. Gdy linia pasa ruchu zostanie zgubiona.
5. Gdy siła hamowania jest zbyt duża.

6. Podczas skręcania z dużą prędkością.
 7. W przypadku naciśnięcia pedału gazu z nadmierną siłą.
 8. Gdy włączone są światła awaryjne.
 9. W przypadku wykrycia pasów oznaczonych podwójną linią ciągłą i włączenia kierunkowskazu.
 10. Gdy układ EPS nie jest gotowy (np. w przypadku awarii).
 11. Gdy aktywowany jest układ ABS lub ESP.
 12. Gdy system TJA/ICA jest aktywowany.
 13. Kierowca obsługuje kierownicę, gdy system ELK stosuje korekcyjną interwencję układu kierowniczego.
- W następujących sytuacjach nie należy używać ELK. Niedopełnienie tego obowiązku może spowodować wypadek, skutkujący śmiercią lub poważnymi obrażeniami:
1. Podczas jazdy po odcinku drogi o złej jakości.
 2. Podczas jazdy po placu budowy drogi.
 3. Podczas jazdy po drogach z większą liczbą zakrętów.
 4. W nocy i gdy otoczenie jest ciemne.
 5. Podczas jazdy samochodem w sportowym stylu.
 6. W przypadku złej pogody (np. deszcz, śnieg, mgła).

5-6. System wykrywania martwego pola (BSD) (jeśli jest w wyposażeniu)

System wykrywania martwego pola (BSD)

System BSD monitoruje obecność pojazdów poruszających się w lewej i prawej tylnej części samochodu i przekazuje kierowcy informacje związane z bezpieczeństwem jazdy, w tym zmianą pasa ruchu.



Włącz zasilanie pojazdu i włącz BSD, DOW, RCW, Rear Cross Traffic Alert, RCTB lub awaryjne hamowanie przy cofaniu za pomocą systemu audio – Ustawienia pojazdu – Wspomaganie kierowcy.

Uwaga: BSD i LCA korzystają ze wspólnego przełącznika wykrywania martwego pola.

⚠ OSTRZEŻENIE



BSD jedynie wspiera. Może nie działać prawidłowo w każdych warunkach jazdy, warunkach pogodowych, warunkach ruchu lub warunkach drogowych.

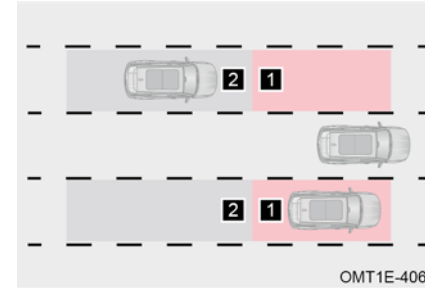

Aktywacja systemu wykrywania martwego pola (BSD)/systemu wspomaganie zmiany pasa ruchu (LCA)



Gdy prędkość wzrośnie do ≥ 15 km/h, BSD wchodzi w tryb aktywacji; gdy prędkość spadnie z wartości większej niż 15 km/h do 10 km/h, BSD wchodzi w tryb wstępnej aktywacji.

- 1 Obszar wykrywania BSD.
- 2 Obszar wykrywania pojazdów zbliżających się do BSD.

Poziom I: Jeżeli pojazd wjedzie w obszar detekcji i spełni warunki alarmowe, uruchamia się alarm poziomy I. Zapala się żółta kontrolka „” na lusterku wstecznym, zapala się zielona kontrolka „” na zestawie wskaźników.

Poziom II: Na podstawie poziomu I włącz kierunkowskaz po tej samej stronie. Po uruchomieniu alarmu poziomu II, miga żółta kontrolka „” na lusterku wstecznym, miga żółta kontrolka „” na zestawie wskaźników i włącza się alarm.



ZAPOZNAĆ SIĘ

- Wykrywanie martwego pola można ustawić w systemie audio. Więcej szczegółów można znaleźć w „Systemie audio”.
- Włącz zasilanie pojazdu w trybie ON, BSD włączy się domyślnie.

UWAGA

- System BSD może nie działać, jeśli na tylnym zderzaku i w pobliżu czujnika radarowego nagromadzi się dużo śniegu lub lodu, albo jeśli kierowca jedzie przez długi czas po zaśnieżonej drodze.
- Podczas holowania lub mocowania akcesoriów do tyłu pojazdu (takich jak bagażnik rowerowy) wyłącz BSD. W przeciwnym razie fale radiowe radaru zostaną zakłócone, powodując nieprawidłową pracę systemu.
- System BSD/LCA może wykrywać obiekty stacjonarne na drodze lub w jej pobliżu (np. barierki, tunele, ściany boczne i zaparkowane pojazdy) i włączać światła ostrzegawcze.

Wskaźnik systemu wykrywania martwego pola (BSD)

Podczas działania urządzenia, na zestawie wskaźników zapala się zielona kontrolka alarmu poziomu I „”, a na zestawie wskaźników miga żółta kontrolka „” alarmu poziomu II.

Kiedy jest błąd, na zestawie wskaźników zapala się żółta kontrolka „”.

System ostrzegania o otwartych drzwiach (DOW)

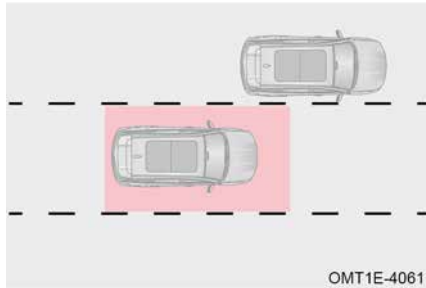

Gdy zasilanie pojazdu jest wyłączone/włączone/załączone, a pojazd stoi, a system BSD wykryje zbliżające się pojazdy z lewej lub prawej strony pojazdu i otwarte są którekolwiek drzwi, system DOW uruchomi alarm, aby przypomnieć kierowcy/pasażerowi o konieczności zwrócenia uwagi na pojazd jadący z tyłu podczas wysiadania, aby uniknąć kolizji.

Poziom I: Jeśli pojazd znajdzie się w obszarze wykrywania i spełni warunki alarmu, uruchamia się alarm poziomu I. Zapala się żółta kontrolka „” na odpowiednim lusterku wstecznym, zapala się kontrolka „” na odpowiednim panelu bocznym tylnych drzwi.

Poziom II: Na podstawie poziomu I otwórz drzwi. Po uruchomieniu alarmu poziomu II, żółty wskaźnik „” na odpowiednim lusterku bocznym zacznie migać, wskaźnik „” na odpowiednim panelu bocznym tylnych drzwi zaświeci się, włączy się alarm.

ZAPOZNAĆ SIĘ

DOW można ustawić w systemie audio. Szczegóły można znaleźć w „Systemie audio”.

Ograniczenie funkcji

■ DOW może nie działać prawidłowo w następujących warunkach:

1. Gdy prędkość pojazdu jest wyższa niż 0.
2. Po wyłączeniu pojazdu na 5 minut.
3. Po wyłączeniu pojazdu i przejściu w tryb uzbrojenia w ciągu 5 minut.

System ostrzegania o ruchu poprzecznym z tyłu pojazdu (RCTA) (jeśli jest w wyposażeniu)

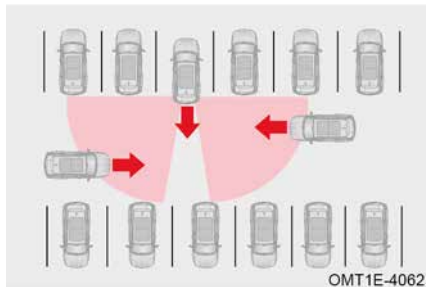

Gdy zasilanie pojazdu jest włączone i pojazd jest cofany (dźwignia zmiany biegów jest ustawiona w pozycji R), BSD wykrywa, że pojazdy nadjeżdżają z lewej/prawej strony, żółta kontrolka „” na lusterku wstecznym miga i włącza się alarm.

System hamowania podczas ruchu poprzecznego z tyłu (RCTB) (jeśli jest w wyposażeniu)

RCTB ostrzega kierowcę i pomaga mu w hamowaniu, gdy zasilanie pojazdu jest włączone, wszystkie drzwi są zamknięte, kąt kierownicy jest mniejszy od progu, pojazd jest cofany (dźwignia zmiany biegów jest w pozycji R), prędkość pojazdu nie przekracza 15 km/h, a pojazd lub pieszy przechodzący przez jezdnię jest napotykanym podczas wyjeżdżania z prostopadłego/skośnego miejsca parkingowego. Pomaga kierowcom unikać kolizji z pojazdami lub pieszymi przechodzącymi przez jezdnię, zwłaszcza jeśli widoczność kierowcy jest blokowana przez pojazdy zaparkowane w pobliżu

UWAGA

- RCTB to funkcja wspomagająca, która nie może naruszać praw fizyki i ma pewne ograniczenia. Kierowca musi zawsze zachować kontrolę nad pojazdem i być w pełni odpowiedzialny za pojazd.
- Niektóre scenariusze mogą mieć wpływ na wykrywanie przeszkód przez czujnik i osłabiać jego działanie, a system może wykonywać niepotrzebne ostrzeżenia i hamowanie lub nie wykrywać wszystkich przeszkód.
- Nigdy nie modyfikuj obszaru wokół czujnika w żaden sposób. Po modyfikacji zaleca się wyłączenie RCTB, w przeciwnym razie system może zastosować niepotrzebne hamowanie.

System ostrzegania przed kolizją z tyłu (RCW)

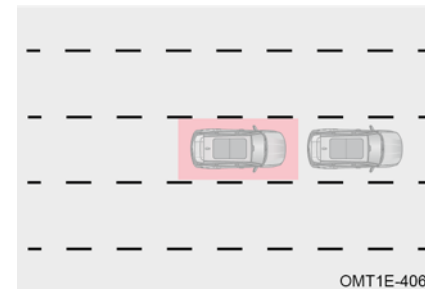

Gdy zasilanie pojazdu jest włączone, a prędkość pojazdu ≥ 15 km/h, zestaw wskaźników uruchomi alarm, gdy na tylnym pasie pojazdu szybko zbliża się inny pojazd.

ZAPOZNAĆ SIĘ

RCW można ustawić w systemie audio (więcej szczegółów w rozdziale System audio).

5-7. System wspomagania bezpieczeństwa jazdy

System wyświetlacza przeziernego (HUD) (jeśli jest w wyposażeniu)

Wyświetlacz przezierny to instrument wspomagający kierowcę stosowany w samochodach. Dzięki systemom optycznym i sterowaniu elektronicznemu wyświetlane informacje (takie jak stan prowadzenia pojazdu, wspomaganie prowadzenia

pojazdu, nawigacja, rozrywka itp.) wyświetlacza przeziernego są w rozsądny i żywy sposób integrowane z rzeczywistymi warunkami ruchu drogowego i nakładane na efektywne pole widzenia kierowcy, umożliwiając kierowcy uzyskiwanie odpowiednich informacji w czasie rzeczywistym bez zmiany linii wzroku, co poprawia jego percepcję otoczenia ruchu drogowego.



Wyświetlacz przezierny znajduje się w przedniej szybie.



Włącz zasilanie pojazdu i włącz wyświetlacz HUD Head Up Display w menu System audio – Ustawienia pojazdu – Wyświetlacz HUD, a następnie włącz/wyłącz regulację HUD kierowcy, regulację jasności, regulację wysokości, włącz/wyłącz tryb śnieżny, wyświetlanie informacji HUD i przywróć wartości domyślne.

📖 ZAPOZNAĆ SIĘ

- W przypadku opadów śniegu lub słabej widoczności zaleca się włączenie trybu śnieżnego.
- Wyświetlacz przezierny automatycznie reguluje jasność wyświetlanego obrazu na podstawie zebranego sygnału jasności otoczenia, dostosowując się w ten sposób do różnych poziomów jasności otoczenia.

⚠️ UWAGA

- W przypadku zablokowania wyświetlacza cyfrowego przeziernego nie można z niego korzystać.
- Folia na przedniej szybie może mieć wpływ na jasność obrazu na wyświetlaczu HUD.
- Jeśli kierowca nosi okulary przeciwsłoneczne z polaryzacją, istnieje ryzyko, że nie będzie w stanie zobaczyć obrazu na wyświetlaczu przeziernym.
- Przy silnym nasłonecznieniu wyświetlana część obrazu może stać się ciemniejsza lub nawet zaniknąć, a następnie powrócić do pierwotnego stanu, co jest zjawiskiem normalnym.

System przypomnienia o wznowieniu jazdy (DAI) (jeśli jest w wyposażeniu)

DAI pozwala użytkownikom zrelaksować się i skupić na rzeczach innych niż jazda, gdy czekają w kolejce na skrzyżowaniach z kontrolowanymi światłami lub na zatłoczonych drogach. Gdy zmienia się otoczenie ruchu, pomaga kierowcom w terminowym przywróceniu jazdy.

■ Na skrzyżowaniach z sygnalizacją świetlną lub na zatłoczonych drogach, gdy pojazd czeka w kolejce i spełnia poniższe warunki, system uruchomi alarm, a zestaw wskaźników dynamicznie wyświetli pojazd poprzedzający, aby przypomnieć kierowcy o konieczności wznowienia jazdy:

1. Wykryto, że pojazd z przodu odjeżdża.
2. Ten pojazd jest nieruchomy.
3. System ACC w tym pojeździe nie jest aktywowany.

📖 ZAPOZNAĆ SIĘ

Jeśli podczas oczekiwania w kolejce między Twoim pojazdem a pojazdem przed Tobą pojawi się inny pojazd, system DAI porzuci pierwotny pojazd docelowy i wybierze nowy pojazd docelowy jako nowy.

5-8. Automatyczny system hamowania awaryjnego (AEB) / System ostrzegania o zderzeniu czołowym (FCW) (jeśli jest w wyposażeniu)

Automatyczny system hamowania awaryjnego (AEB) / System ostrzegania o zderzeniu czołowym (FCW)

Gdy pojazd jest bliski uderzenia w pojazd poprzedzający lub pieszego, systemy AEB i FCW współpracują ze sobą, uruchamiając alarm, aby przypomnieć kierowcy, że jeśli nie zareaguje wystarczająco szybko, pojazd automatycznie zahamuje, zmniejszając straty spowodowane kolizją.

Aktywacja automatycznego systemu hamowania awaryjnego (AEB) / systemu ostrzegania o zderzeniu czołowym (FCW)

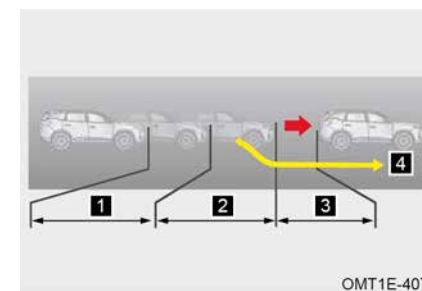

4 Włącz ostrzeganie przed uderzeniem.

5 Rozpocznij częściowe hamowanie przed uderzeniem.

6 Przed uderzeniem należy rozpocząć hamowanie awaryjne.

7 Jeśli kierowca zareaguje prawidłowo (np. uniknie kolizji poprzez skręt, wykonując odpowiedni ruch kierownicą), następujące awaryjne hamowanie zostaje anulowane.

 ZAPOZNAĆ SIĘ

AEB/FCW / system ostrzegania o odległości można ustawić w systemie audio. Więcej szczegółów w „Systemie audio”.

 UWAGA

- Gdy prędkość jest mniejsza niż 30 km/h, FCW nie uruchamia alarmu; Gdy prędkość jest mniejsza niż 85 km/h, FCW nie włącza alarmu w przypadku wykrycia statycznego celu przed pojazdem.
- Zakres prędkości roboczej AEB wynosi 4–53 km/h dla nieruchomego pojazdu; Zakres prędkości roboczej AEB wynosi 4–80 km/h dla ruchomego pojazdu; Zakres prędkości roboczej AEB wynosi 4–64 km/h dla pieszych i rowerzystów.
- Kierowca musi upewnić się, że pasy bezpieczeństwa są zapięte, drzwi są zamknięte. W przeciwnym razie AEB nie zadziała.
- Włącz ESP, FCW, AEB, w przeciwnym razie AEB/FCW nie będzie działać.
- Gdy układ AEB nie działa prawidłowo, na zestawie wskaźników zapala się żółta kontrolka „”. Należy jak najszybciej udać się do autoryzowanej stacji obsługi w celu sprawdzenia i naprawy.
- Kierowca musi przejąć kontrolę nad pojazdem, ponieważ pojazd nie pozostaje nieruchomy, gdy zostanie automatycznie zahamowany.
- Podczas aktywacji systemu AEB, kierowca szybko obróci kierownicą lub mocno wciśnie pedał przyspieszenia, a system AEB wyłączy się.
- System może być niedostępny w szczególnych warunkach (np. na drogach pustynnych).

 OSTRZEŻENIE

- Kierowca musi mieć pełną kontrolę nad pojazdem i wykonywać wszystkie niezbędne czynności w trakcie jazdy, aby uniknąć niebezpieczeństwa.
- AEB oferuje Ci jedynie pomoc. Może nie działać prawidłowo w każdych warunkach jazdy, warunkach pogodowych, warunkach ruchu lub warunkach drogowych.
- Cele pojazdów, które mogą zostać wykryte przez AEB, obejmują samochody osobowe, autobusy, ciężarówki. W przypadku niektórych zrestrukturyzowanych (takich jak cysterny cementowe, pojazdy specjalne z wyższym lub niższym podwoziem) AEB ma pewne ograniczenia w wykrywaniu.
- AEB może odegrać najlepszą rolę tylko wtedy, gdy wykryje pewne cechy zgodne z normalnym ludzkim chodzeniem (takie jak wymach głową, wymach ramionami, wymach nogami). AEB uważa pieszych, którzy przechodzą przez pas ruchu pojazdu za cel, ale AEB nie uważa pieszych, którzy idą wzdłuż pasa ruchu, idą po łuku lub są blokowani przez inne obiekty.
- AEB może zadziałać najlepiej tylko wtedy, gdy wykryje informacje o konturze ciała i roweru, a także normalne ruchy rowerowe. AEB nie uważa nadjeżdżającego rowerzysty za cel.
- AEB nie zawsze jest w stanie wykryć pojazdy, rowerzystów lub pieszych, a AEB może automatycznie generować niepotrzebne hamowanie lub nie działać z różnych powodów. AEB jest tylko systemem wspomagania jazdy, który ma na celu zmniejszenie ciężkości kolizji, nie zawsze jest możliwe całkowite uniknięcie kolizji w zakresie prędkości.

Środki ostrożności dotyczące automatycznego systemu hamowania awaryjnego (AEB)

1. AEB nie może naruszać praw fizyki i ma pewne ograniczenia. Kierowca musi zawsze zachować kontrolę nad pojazdem i być za niego w pełni odpowiedzialny.
2. Kierowca kontroluje prędkość i odległość od poprzedzającego pojazdu w zależności od warunków atmosferycznych, stanu nawierzchni drogi, natężenia ruchu itp.
3. System AEB nie reaguje na zwierzęta, pojazdy przejeżdżające przez jezdnię, nadjeżdżające pojazdy, rowery i pieszych.
4. Działanie systemu będzie mocno ograniczone w przypadku celów szybko wjeżdżających na pas ruchu, celów wykrywanych po zmianie pasa ruchu przez pojazd oraz celów znajdujących się na zakrętach.
5. Zapnij pasy bezpieczeństwa i zabezpiecz cały ładunek, aby uniknąć niebezpieczeństwa w przypadku uruchomienia systemu AEB.
6. Gdy układ AEB nie działa prawidłowo, na zestawie wskaźników zapala się żółta kontrolka „”. Należy jak najszybciej udać się do autoryzowanej stacji serwisowej w celu sprawdzenia i naprawy.
7. Podczas kontroli pojazdu za pomocą testera bębnowego należy wyłączyć układ FCW i AEB.

8. W przypadku montażu koła zapasowego innego niż pełnowymiarowe zaleca się klientowi wyłączenie systemów FCW i AEB oraz wymianę pełnowymiarowych opon oryginalnego pojazdu na nowe.
9. W niektórych szczególnych okolicznościach system AEB może wykonać zbędne ostrzeżenie i hamowanie, np. podczas przejeżdżania przez torowisko, wjeżdżania na parking podziemny, skręcania itp. Niektóre okoliczności będą miały wpływ na wykrywanie przez czujniki i osłabiają je, oddziałując na powiązane funkcje systemu, np. tunel, światła nadjeżdżającego pojazdu, odbicie śliskiej drogi.
10. Dwa czujniki radaru i kamery są zamontowane w przedniej części pojazdu i za przednią szybą. Należy pamiętać, że widok czujnika nie powinien być zasłonięty zanieczyszczeniami, a przednie lub otaczające obszary nie powinny być modyfikowane ani dekorowane ramkami tablic rejestracyjnych itp. Zwłaszcza, gdy czujnik jest całkowicie pokryty śniegiem, funkcja systemu przestanie działać. Wydajność AEB może być zmniejszona lub jego funkcja może przestać działać z powodu wibracji czujnika lub kolizji. W takim przypadku należy jak najszybciej udać się do autoryzowanej stacji serwisowej w celu ponownej kalibracji czujników.

Środki ostrożności wymienione powyżej nie obejmują wszystkich okoliczności, które mogą mieć wpływ na normalne działanie AEB. Funkcja AEB może nie przynieść oczekiwanego efektu z innych powodów. Kierowca musi zawsze brać pełną odpowiedzialność za kontrolę pojazdu w dowolnym momencie.

5-9. System monitorowania ciśnienia w oponach (TPMS)

System monitorowania ciśnienia w oponach (TPMS)

TPMS to aktywna konfiguracja bezpieczeństwa, która może monitorować ciśnienie i temperaturę opon w czasie rzeczywistym. Gdy ciśnienie w oponach jest zbyt niskie lub temperatura jest zbyt wysoka, system monitorowania ciśnienia w oponach uruchamia alarm.



Na ekranie informacji o ciśnieniu w oponach przesunąć przycisk na kierownicy w górę/w dół, aby przejść do ekranu wyświetlającego ciśnienie w oponach. Następnie możesz sprawdzić wartości ciśnienia i temperatury w oponach.

Gdy prędkość przez pewien czas przekracza 30 km/h, na zestawie wskaźników w czasie rzeczywistym wyświetlają się wartości ciśnienia i temperatury opon. Gdy zasilanie pojazdu zostanie przełączone z trybu wyłączonego na tryb włączony (bez wyłączania zasilania), na zestawie wskaźników zostaną wyświetlone wartości ciśnienia i temperatury opon.

Gdy prędkość jest większa niż 30 km/h i system TPMS nie otrzyma sygnału radiowego z jednego lub większej liczby czujników w ciągu kilku minut, system TPMS wyśle ostrzeżenie o usterce systemu. Żółta kontrolka „(!)” na zestawie wskaźników miga przez 75 sekund, a następnie zapala się. W tym momencie wyświetla się komunikat „nieprawidłowe ciśnienie w oponach, sprawdź TPMS”, który znika po 5 sekundach, ale można go sprawdzić na ekranie wyświetlacza ciśnienia w oponach.

📖 ZAPOZNAĆ SIĘ

- Nawet jeśli pojazd jest wyposażony w TPMS, sprawdź, czy ciśnienie powietrza w oponach i ich wygląd są normalne przed jazdą. W razie potrzeby udaj się do autoryzowanej stacji serwisowej w celu przeprowadzenia kontroli i naprawy.
- Do typowych źródeł zakłóceń radiowych zalicza się: zasilacz pojazdu, rejestrator jazdy, oczyszczacz powietrza, kartę wejściową, pilota zdalnego sterowania, stację bazową telefonii komórkowej, wieżę telewizyjną itp.

Ostrzeżenie o niskim ciśnieniu

Jeżeli ciśnienie w oponach spadnie poniżej 175 kPa, a prędkość przekroczy 30 km/h na pewien czas, system wyśle ostrzeżenie o niskim ciśnieniu, symbol koła zacznie migać, wyświetli się aktualna wartość ciśnienia w oponach, a żółta kontrolka „(!)” na zestawie wskaźników pozostanie zapalona.

Gdy zasilanie pojazdu zostanie przełączone z pozycji WYŁ na WŁ, a ciśnienie w oponie będzie niższe niż 175 kPa, system wyśle ostrzeżenie o niskim ciśnieniu, odpowiedni symbol koła zacznie migać, aktualna wartość ciśnienia w oponie zostanie wyświetlona, a żółty wskaźnik „(!)” na desce rozdzielczej pozostanie włączony.

Gdy pojawi się ostrzeżenie o niskim ciśnieniu, należy napompować oponę do 230 kPa tak szybko, jak to możliwe. Po jeździe pojazdem z prędkością wyższą niż 30 km/h przez pewien czas ostrzeżenie o niskim ciśnieniu zostanie automatycznie anulowane.

⚠️ UWAGA

Niskie ciśnienie w oponach zwiększa zużycie paliwa i pogarsza zużycie opon (poważne zużycie opon może powodować ryzyko ich pęknięcia), sprawdź przyczynę wycieku powietrza. Udaj się do autoryzowanej stacji serwisowej w celu sprawdzenia i naprawy tak szybko, jak to możliwe, jeśli to konieczne.

Ostrzeżenie o wysokiej temperaturze

Gdy temperatura opon przekroczy 85°C, a prędkość przez pewien czas będzie większa niż 30 km/h, system wyśle ostrzeżenie o wysokiej temperaturze, odpowiedni symbol koła zacznie migać, a aktualna wartość temperatury opon zostanie wyświetlona, a żółta kontrolka „(!)” na zestawie wskaźników pozostanie włączona.

Gdy zasilanie pojazdu zostanie przełączone z pozycji wyłączonej na pozycję WŁĄCZONE, a temperatura opon będzie wyższa niż 85°C, system wyśle ostrzeżenie o wysokiej temperaturze, odpowiedni symbol koła zacznie migać, zostanie wyświetlona aktualna wartość temperatury opon, a żółty wskaźnik „(!)” na zestawie wskaźników pozostanie włączony.

Gdy ostrzeżenie o wysokiej temperaturze pojawi się, a temperatura opon spadnie poniżej 80°C, a pojazd będzie jechał z prędkością wyższą niż 30 km/h przez pewien czas, ostrzeżenie o wysokiej temperaturze zostanie automatycznie anulowane.

⚠ UWAGA

Gdy pojawi się ostrzeżenie o wysokiej temperaturze, natychmiast zatrzymaj się, aby naturalnie schłodzić opony. Nie schładzaj ich, polewając zimną wodą, w przeciwnym razie opona może zostać uszkodzona, powodując wypadek. Udaj się do autoryzowanej stacji serwisowej w celu sprawdzenia i naprawy tak szybko, jak to możliwe.

Ograniczenie funkcji

- System TPMS może wysłać ostrzeżenie o awarii systemu w następujących sytuacjach:
 1. Po wymianie kół (w tym koła zapasowego) nie wykonuje się konfiguracji systemu monitorowania ciśnienia w oponach.
 2. Czujnik może być uszkodzony z powodu ekranowania elektromagnetycznego powstającego podczas zakładania łańcuchów, co może mieć wpływ na prawidłowe działanie systemu TPMS.
 3. Czujnik ciśnienia w oponach lub inne podzespoły uległy uszkodzeniu. Należy udać się do autoryzowanej stacji serwisowej w celu sprawdzenia i naprawy tak szybko, jak to możliwe.
 4. System TPMS może nie działać prawidłowo z powodu zakłóceń ze strony sprzętu elektronicznego (w porównaniu ze standardowym wyposażeniem) zamontowanego w pojeździe, co może skutkować fałszywym alarmem.
 5. System TPMS może nie działać z powodu zakłóceń radiowych. Ponadto działanie systemu TPMS może być czasowo zakłócanie przez silne sygnały radiowe o tej samej częstotliwości (433 MHz).

5-10. System monitorowania kierowcy (DMS) (jeśli jest w wyposażeniu)

System monitorowania kierowcy (DMS)



DMS (Driver Monitoring System) wykorzystuje kamerę na podczerwień umieszczoną w kabinie do monitorowania stanu jazdy kierowcy w czasie rzeczywistym i zbiera obraz twarzy kierowcy (takie jak ziewanie, zamknięte oczy, kiwanie głową itp.) oraz informacje o polu widzenia w czasie rzeczywistym, oceniając stan kierowcy w czasie rzeczywistym. Kamera rejestruje tylko twarz kierowcy, nie rejestruje reszty pojazdu. Wszystkie zarejestrowane informacje o twarzy nie będą wykorzystywane do identyfikacji osobistej i nie będą przechowywane. System jest domyślnie włączony.

■ Funkcja główna

1. Określ, czy kierowca jest zmęczony, monitorując wyraz twarzy, zamykanie oczu, częstotliwość mrugania itp. kierowcy. Po wykryciu, że kierowca jest zmęczony, na zestawie wskaźników wyświetli się okno podręczne i rozlegnie się alarm;
2. Określ, gdzie patrzy kierowca i czy jest rozproszony, śledząc jego linię wzroku. Gdy wykryje się rozproszenie kierowcy, na zestawie wskaźników wyświetli się okno podręczne i rozlegnie się alarm;

3. System jest domyślnie włączony przy każdym uruchomieniu pojazdu i można go wyłączyć ręcznie na ekranie jednostki głównej. Po każdym włączeniu zasilania system przeprowadzi autodiagnostykę i jeśli kamera będzie zasłonięta lub system będzie działał nieprawidłowo, na zestawie wskaźników wyświetli się odpowiedni komunikat.

⚠ UWAGA

- DMS można ustawić w systemie audio. Szczegóły można znaleźć w „Systemie audio”.
- Gdy system monitorowania kierowcy jest aktywowany, wskaźnik „” na liczniku zapala się; gdy system monitorowania kierowcy jest nieprawidłowy, wskaźnik „” na liczniku zapala się. Należy udać się do autoryzowanej stacji serwisowej w celu sprawdzenia i naprawy tak szybko, jak to możliwe.
- Gdy prędkość pojazdu przekroczy 10 km/h, system monitorowania uruchomi alarm, gdy wykryje, że kierowca jest zmęczony podczas jazdy.
- Gdy prędkość pojazdu przekroczy 20 km/h, system monitorowania uruchomi alarm, jeśli wykryje, że kierowca jest rozproszony lub nie reaguje na przypomnienie.

⚠ OSTRZEŻENIE

System monitorowania zmęczenia kierowcy jest tylko narzędziem pomocniczym. W każdym przypadku kierowca powinien być odpowiedzialny za bezpieczeństwo pojazdu. Zmęczenie i rozproszenie uwagi podczas jazdy są surowo zabronione. On/ona musi zawsze koncentrować się na ostrożnej jeździe.

5-11. System wspomagania parkowania

Panoramyczny system monitorujący (AVM) (jeśli jest w wyposażeniu)

System AVM gromadzi obraz otoczenia pojazdu za pomocą czterech kamer i wyświetla go wraz z linią pomocniczą pasa ruchu na głównym urządzeniu audio, zapewniając kierowcy bezpieczeństwo i łatwość parkowania.

Układ kamery

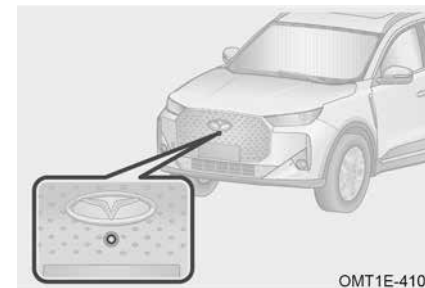

Miejsce montażu przedniej kamery: Znajduje się w kratce wlotowej przedniego zderzaka.

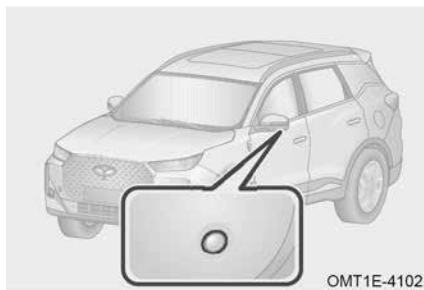

OMT1E-4102

Miejsce montażu kamery lewej/prawej: Znajduje się na dole lewego/prawego zewnętrznego lusterka wstecznego.

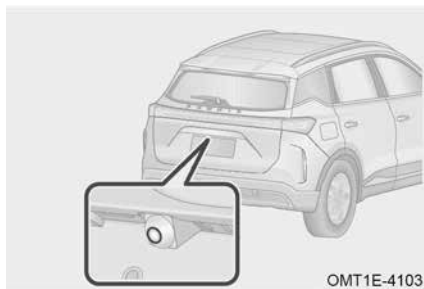

OMT1E-4103

Miejsce montażu kamery cofania: Znajduje się w środkowej części nad tylną tablicą rejestracyjną.

Metody użycia



OMT1E-4104

Włącz zasilanie pojazdu i upewnij się, że prędkość pojazdu jest niższa niż 20 km/h:

Metoda 1: Przesuń dźwignię zmiany biegów do pozycji R, aby wejść do systemu AVM; przesuń dźwignię z pozycji R, aby opuścić system AVM.

Metoda 2: Naciśnij przycisk „AVM_{3D}”, aby wejść do systemu AVM; kliknij przycisk „AVM_{2D}”, aby opuścić system AVM.

Metoda 3: Włącz lewy/prawy kierunkowskaz, aby uruchomić system monitorowania widoku panoramicznego (konieczne jest włączenie opcji „włącz kierunkowskazy, aby aktywować monitor widoku panoramicznego” w ustawieniach systemu monitorowania widoku panoramicznego); Wyłącz lewy/prawy kierunkowskaz, aby wyłączyć system monitorowania widoku panoramicznego.

Metoda 4: Obrót pod dużym kątem w celu wejścia do systemu AVM (konieczne jest włączenie opcji „obróć, aby aktywować monitor widoku panoramicznego” w ustawieniach systemu AVM).

Uwaga: Po wyłączeniu pojazdu lub przekroczeniu przez pojazd prędkości 30 km/h system monitorowania widoku panoramicznego zostanie wyłączony.

ZAPOZNAĆ SIĘ

AVM zapewnia wygodę wspomaganie jazdy, ale obiekt na obrazie nie odzwierciedla rzeczywistego rozmiaru i odległości od przeszkody. W porównaniu z rzeczywistym obrazem obraz ma niewielkie opóźnienie i martwy punkt. Dlatego funkcja widoku panoramicznego nie zastępuje działania i osądu kierowcy. Kierowca powinien zwracać uwagę na otoczenie i prowadzić bezpiecznie podczas włączania/wyłączania i korzystania z funkcji.

Zmiana widoku



OMT1E-4105

Kliknij przycisk „↔”, przesuń dźwignię zmiany biegów z pozycji R, aby wyjść z AVM.

Kliknij przycisk „⚙️”, aby wejść do ustawień systemu monitora panoramicznego.

Kliknij przycisk „📷”, aby przełączyć na jednostronny widok + widok z lotu ptaka.

Kliknij przycisk „3D”, aby przełączyć widok na 3D oraz widok z lotu ptaka.

Kliknij przycisk „📷” wokół widoku z lotu ptaka pojazdu, aby przełączyć na odpowiadający mu widok 3D.

Kliknij przycisk „📷”, aby przełączyć na szerokokątny widok przedni, a następnie kliknij ponownie, aby przełączyć na szerokokątny widok tylny.

Kliknij przycisk „📷”, aby przełączyć na widok boczny przedniego koła, a następnie kliknij ponownie, aby przełączyć na widok boczny tylnego koła.

ZAPOZNAĆ SIĘ

AVM jest bardzo pomocny w parkowaniu i bezpiecznej jeździe. Zaleca się, aby zapoznać się z tą funkcją w otwartym i wygodnym miejscu.

⚠ UWAGA

- Uważaj, aby nie zarysować obiektywu podczas czyszczenia powierzchni aparatu z brudu lub śniegu.
- Nie umieszczaj żadnych przedmiotów na kamerze AVM.
- Odległość obiektu widziana z AVM różni się od odległości rzeczywistej.
- Przed użyciem systemu AVM należy rozłożyć lusterka zewnętrzne i dokładnie zamknąć tylne drzwi.
- AVM został skalibrowany profesjonalnie przed opuszczeniem fabryki. Wszelkie usuwanie/instalowanie i zmiany w położeniu i kącie instalacji kamery bez zezwolenia mogą wpłynąć na działanie i działanie AVM.
- AVM zapewnia wygodę wspomagania jazdy, ale obiekt na obrazie nie odzwierciedla rzeczywistego rozmiaru i odległości od przeszkody. W porównaniu z rzeczywistym obrazem obraz ma niewielkie opóźnienie i martwy punkt. Dlatego funkcja widoku panoramicznego nie zastępuje działania i osądu kierowcy. Kierowca powinien zwracać uwagę na otoczenie i prowadzić bezpiecznie podczas włączania/wyłączania i korzystania z funkcji.

Ustawienia systemowe

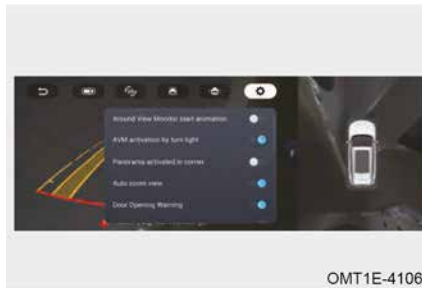

OMT1E-4106

(Animacja startowa AVM) Kliknij przycisk „AVM_{start}” po raz pierwszy, aby przejść do ekranu startowego AVM i widoku panoramicznego.

(Aktywacja AVM z poziomu kierunkowskazu) Po włączeniu lewego/prawego kierunkowskazu wyświetli się widok 3D tylnej lewej/prawej strony pojazdu.

(Panorama aktywowana w rogu) Skręcamy pod dużym kątem, aby wejść do AVM.

(Automatyczne powiększenie widoku) Automatyczne przejście do powiększonego widoku na podstawie odległości od przeszkody.

(Ostrzeżenie o otwarciu drzwi) Wyświetla stan szyberdachu, drzwi i tylnych drzwi.

(Wyświetlanie trajektorii pojazdu) Wchodząc w AVM, załaduj statyczną/dynamiczną linię wyznaczającą pas ruchu i linię śladu kół.

(Wyświetlacz kontroli odległości parkowania) Wyświetla odpowiednie informacje o odległości radarowej (obszary czerwone, żółte, zielone).

(Przezroczyste nadwozie pojazdu) Ustaw i wyświetl informacje o numerze tablicy rejestracyjnej odpowiedniego modelu pojazdu.

(Przywrócić ustawienia domyślne) Przywróć ustawienia domyślne.

System radarowy parkowania (jeśli jest w wyposażeniu)

System radarowy do parkowania to urządzenie wykrywające radar, które wykorzystuje czujniki radarowe (jeśli są zamontowane), aby wykryć przeszkody z przodu/z tyłu pojazdu i odległość od przeszkód. Kierowca jest informowany przez wyświetlacz jednostki głównej audio, alarm dźwiękowy itp., aby pomóc kierowcy w bezpiecznym i łatwym parkowaniu.

Przełącznik systemu radarowego parkowania (jeśli jest w wyposażeniu)



OMT1E-4110

Włącz zasilanie pojazdu i kliknij przycisk „P_{radar}”, aby włączyć system radaru parkowania. Jeśli dźwignia zmiany biegów nie znajduje się w położeniu R, kliknij przycisk „P_{radar}” ponownie, aby wyłączyć system radaru parkowania.

Uwaga: Gdy system radaru parkowania jest włączony, a prędkość pojazdu przekracza 15 km/h, system zostaje wyłączony; gdy prędkość pojazdu jest mniejsza niż 15 km/h, konieczne jest ponowne kliknięcie przycisku „P_{radar}”, aby ponownie aktywować system.

📖 ZAPOZNAĆ SIĘ

Tylko modele z 8 czujnikami są wyposażone w przełącznik systemu radarowego parkowania.

Metody użycia

W przypadku modeli z 4 czujnikami: Ustaw zasilanie pojazdu w pozycji ON i przesunij dźwignię zmiany biegów w pozycję R, aby aktywować system radaru parkowania. Gdy czujnik radarowy wykryje przeszkodę, jednostka główna audio wyświetli odległość od przeszkody (obszar czerwony, żółty, zielony), czemu będzie towarzyszył dźwięk alarmu.

W przypadku modeli z 8 czujnikami: Włącz zasilanie pojazdu, kliknij przycisk „P_{radar}” lub przesunij dźwignię zmiany biegów w pozycję R, aby aktywować system radaru parkowania. Gdy czujnik radarowy wykryje przeszkodę, jednostka główna audio wyświetli odległość od przeszkody (obszar czerwony, żółty, zielony), czemu będzie towarzyszył dźwięk alarmu.

Uwaga: Jeśli czujnik radarowy jest uszkodzony, system radaru parkowania będzie wydawał dźwięk przez 2 sekundy po włączeniu. Gdy hamulec postojowy jest zaciągnięty lub dźwignia zmiany biegów jest w pozycji P, dźwięk ostrzegawczy o awarii czujnika radarowego będzie ekranowany.

📖 ZAPOZNAĆ SIĘ

- Odległość monitorowania to najkrótsza odległość pionowa między przeszkodą a czujnikiem radarowym.
- Po zaciągnięciu hamulca postojowego lub ustawieniu dźwigni zmiany biegów w pozycji P i włączeniu przedniego radaru, jednostka główna audio wyświetli wyłącznie informacje o łuku, a monit jednostki głównej audio nie będzie słyszalny.
- W przypadku modeli z 8 czujnikami należy przesunąć dźwignię zmiany biegów w położenie R, aby aktywować system radaru parkowania (niezależnie od tego, czy system radaru parkowania został włączony przed przesunięciem dźwigni zmiany biegów w położenie R). System radaru parkowania będzie nadal działał po przesunięciu dźwigni w inne położenie.

⚠️ UWAGA

- W przypadku przeszkód znajdujących się poza zasięgiem wykrywania czujniki radarowe nie włączą alarmu.
- Gdy pojazd jest w ruchu, pamiętaj, że czujniki radarowe cofania po drugiej stronie mogą zbliżyć się do innych przeszkód.

Ograniczenie funkcji

■ System radaru parkowania może nie działać prawidłowo w następujących sytuacjach:

1. Gdy pojazd znajduje się na stromym zboczu.
2. Podczas jazdy w śniegu lub w deszczu.
3. Niskie obiekty, takie jak skały, itp. mogą nie zostać wykryte.
4. Obiekty znajdujące się wyżej niż zderzak mogą nie zostać wykryte.
5. Cienkie obiekty takie jak druty, płoty, liny itp. mogą nie zostać wykryte.
6. Gdy pojazd jest wyposażony w radioodbiornik wysokiej częstotliwości lub używana jest antena.
7. Jeśli powierzchnia czujników radarowych jest zamarznięta, nie wykryją one żadnej przeszkody.
8. Jeśli czujniki radarowe są pokryte brudem, śniegiem lub błotem, mogą nie wykrywać przeszkód.
9. Obiekty, które łatwo pochłaniają fale ultradźwiękowe (np. miękki śnieg, bawełna, gąbka) mogą nie zostać wykryte.
10. Gdy w pobliżu pojazdu występuje hałas (np. klaksony samochodów, silniki motocykli, hamulce pneumatyczne dużych pojazdów lub inne głośne dźwięki wytwarzające fale ultradźwiękowe).
11. Jeśli przeszkody zostaną wykryte przez wiele czujników radarowych, na wyświetlaczu jednostki głównej audio wyświetlana jest jednocześnie odległość między każdym czujnikiem radarowym a przeszkodami, a system wydaje dźwięki odpowiednio do najbliższej przeszkody.

Czyszczenie czujnika radarowego



Myjąc pojazd, należy używać miękkiej szmatki lub wody (pod niskim ciśnieniem), aby zmyć z powierzchni czujnika radarowego zanieczyszczenia, takie jak śnieg, błoto i kurz.

Wysokie ciśnienie wody, np. z pistoletów na wodę lub duże siły zewnętrzne, mogą uszkodzić czujniki radarowe. Nie ściskaj ani nie uderzaj czujników radarowych, ponieważ może to spowodować nieprawidłowe działanie.

5-12. Wielokolizyjny układ hamulcowy (MCB)

Wielokolizyjny układ hamulcowy (MCB)

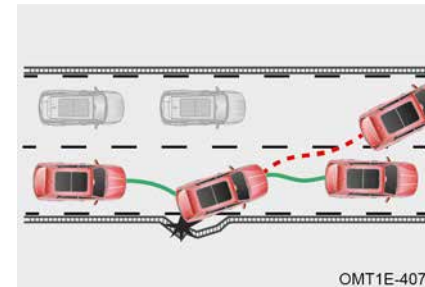

Gdy wielokolizyjny układ hamulcowy wykryje, że pojazd zderzy się, elektroniczny układ kontroli stabilności wykonuje aktywne hamowanie i zwalnia pojazd, aby zapobiec ponownemu zderzeniu. Podczas hamowania może nadal utrzymywać kontrolę nad pojazdem, co może dodatkowo zapewnić bezpieczeństwo Tobie i przechodniom.

Ograniczenie funkcji

W następujących przypadkach układ hamulcowy wielokolizyjny może nie działać prawidłowo:

- Gdy wystąpi usterka w układzie poduszek powietrznych.
- Gdy wystąpi usterka w układzie elektronicznego programu stabilizacji toru jazdy.
- Gdy układ elektronicznego programu stabilizacji toru jazdy jest wyłączony.

5-13. Układ sterowania siłą hamowania

Elektroniczny układ stabilizacji toru jazdy (ESP)

ESP utrzymuje stabilność pojazdu w przypadku nadsterowności lub podsterowności. Gdy wykryje nadsterowność lub podsterowność, system uruchamia hamulce na jednym lub kilku kołach, aby zwiększyć kontrolę stabilności pojazdu. ESP rozszerza również niektóre funkcje (takie jak ABS i EBD itp.) zapewniające stabilność boczną pojazdu podczas jazdy.



Włącz zasilanie pojazdu i kliknij przycisk „OFF”, aby wyłączyć elektroniczny układ stabilizacji toru jazdy. Kliknij ponownie przycisk „OFF”, aby włączyć elektroniczny układ stabilizacji toru jazdy.

ZAPOZNAĆ SIĘ

- Włączanie/wyłączanie ESP powinno być ustawione w zestawie wskaźników. Aby uzyskać szczegółowe informacje, zapoznaj się z „Zestawem wskaźników”.
- ESP alarmuje po wymianie niepełnowymiarowego koła zapasowego. Po powrocie do normalnego rozmiaru koła automatycznie powróci do normalnego trybu pracy po przejechaniu 1 km.

Wskaźnik układu elektronicznego programu stabilizacji toru jazdy (ESP)

Podczas wyłączania żółta kontrolka „OFF” na zestawie wskaźników pozostaje zapalona.

Podczas pracy żółta kontrolka „ESP” na zestawie wskaźników miga.

Gdy występuje błąd, żółta kontrolka „ESP” na zestawie wskaźników pozostaje zapalona.

ZAPOZNAĆ SIĘ

Elektroniczny układ kontroli stabilności alarmuje nieprawidłowo po wymianie na koło zapasowe o rozmiarze innym niż pełny. Po użyciu koła o normalnym rozmiarze i przejechaniu 1 km automatycznie powróci do normy.

OSTRZEŻENIE

- W przypadku awarii układu ESP należy jak najszybciej udać się do autoryzowanej stacji obsługi w celu przeprowadzenia kontroli i naprawy.
- Nawet gdy ESP działa, jazda z dużą prędkością, ostre zakręty lub złe warunki drogowe mogą być przyczyną wypadku.
- Funkcja ESP nie gwarantuje w pełni, że możesz przejąć kontrolę nad pojazdem, jeśli stracisz nad nim kontrolę w różnych ekstremalnych sytuacjach. Nawet z ESP zawsze przestrzegaj przepisów i regulacji, aby uniknąć wypadków.
- Funkcja wspomagania kierowcy opiera się na ESP dla bezpieczeństwa. Jeśli ESP jest wyłączone, wiele funkcji wspomagania kierowcy nie będzie dostępnych, na zestawie wskaźników może pojawić się tymczasowa kontrolka awarii, wskazująca, że funkcja jest niedostępna (nie jest to awaria systemu wspomagania kierowcy). Aby nadal korzystać z funkcji wspomagania kierowcy, włącz ponownie funkcję ESP, funkcja wspomagania kierowcy zostanie przywrócona.

Ograniczenie funkcji

■ W następujących przypadkach należy wyłączyć ESP

1. Podczas jazdy z założonymi łańcuchami.
2. Podczas uruchamiania pojazdu na testerze zasilania.
3. Podczas jazdy po drogach z głębokim śniegiem lub luźną nawierzchnią.

ZAPOZNAĆ SIĘ

Aby poprawić przyczepność pojazdu podczas jazdy po piasku lub żwirze, zaleca się wyłączenie systemu ESP.

Układ zapobiegający blokowaniu kół (ABS)

ABS zapobiega blokowaniu kół podczas gwałtownego hamowania lub na śliskiej nawierzchni, zapobiegając poślizgowi bocznemu lub znoszeniu pojazdu i zapewniając stabilność pojazdu.



ABS nie działa podczas normalnego hamowania i zostanie natychmiast włączony tylko podczas nagłego hamowania (pedał hamulca pulsuje z hałasem, zapewniając wydajność hamowania i kierowania, jeśli miejsca jest wystarczająco dużo, pojazd może również ominąć przeszkodę). Nigdy nie zwalnij pedału hamulca w tym przypadku.

OSTRZEŻENIE

- Zawsze prowadź pojazd ostrożnie i pamiętaj o zwalnianiu podczas skręcania.
- W przypadku awarii układu ABS należy jak najszybciej udać się do autoryzowanej stacji obsługi w celu sprawdzenia i dokonania naprawy.
- Chociaż ABS zapewnia najlepszą skuteczność hamowania, droga hamowania będzie się znacznie różnić w zależności od warunków drogowych.
- Ponadto ABS nie jest w stanie wyeliminować ryzyka wynikającego z jazdy tuż za poprzedzającym pojazdem, brodenia, szybkiego skręcania lub jazdy po złej nawierzchni drogi i nie jest w stanie zapobiec wypadkom spowodowanym przez nieuwagę lub nieodpowiednią jazdę.
- ABS nie może zagwarantować, że droga hamowania może być skrócona w każdej sytuacji. Gdy pojazd jest wyposażony w łańcuchy, na drogach pokrytych piaskiem lub śniegiem, pojazdy z ABS mogą wymagać dłuższej drogi hamowania w porównaniu z pojazdem bez ABS.

Wskaźnik układu zapobiegającego blokowaniu kół (ABS)

Kiedy jest błąd, na zestawie wskaźników zapala się żółta kontrolka „”.

 OSTRZEŻENIE

Jeśli kontrolka ABS i kontrolka układu hamulcowego świecą się jednocześnie, zaparkuj pojazd w bezpiecznym miejscu, z dala od głównego ciągu komunikacyjnego i natychmiast udaj się do autoryzowanej stacji obsługi w celu sprawdzenia i naprawy.

Ograniczenie funkcji

■ ABS będzie wydawał dźwięki w następujących warunkach

1. Odgłos odbijającego się pedału hamulca.
2. Dźwięk uderzenia między zawieszeniem i nadwoziem pojazdu, powstający podczas awaryjnego hamowania.
3. Dźwięk pracy silnika, zaworu elektromagnetycznego i pompy powrotnej w jednostce hydraulicznej.
4. Dźwięk pracy zaworu elektromagnetycznego, gdy EBD interweniuje w hamowaniu.
5. Po uruchomieniu pojazdu lub silnika przez chwilę będzie słyhać sygnał dźwiękowy, który oznacza, że przeprowadzany jest autotest systemu.

■ Zawsze zachowuj bezpieczną odległość od pojazdu jadącego z przodu w następujących sytuacjach:

1. Podczas jazdy po nierównych drogach.
2. Podczas jazdy po drogach z dziurami lub nierówną nawierzchnią.
3. Podczas jazdy z założonymi łańcuchami.
4. Podczas jazdy po drogach gruntowych, żwirowych lub pokrytych śniegiem.

 UWAGA

Rozmiar opony i zużycie bieżnika poważnie wpłyną na działanie ABS. Opona używana do wymiany powinna mieć taki sam rozmiar, nośność i strukturę jak oryginalna. Jeśli opona jest nieprawidłowa, zaleca się wymianę na oryginalny typ w autoryzowanej stacji serwisowej.

 OSTRZEŻENIE

- Podczas jazdy w deszczowy dzień należy dokładnie kontrolować prędkość pojazdu. Jeżeli koła zaczną się ślizgać lub buksować, ABS nie będzie w stanie kontrolować pojazdu.
- Choć ABS może pomóc kontrolować pojazd, należy prowadzić ostrożnie, utrzymywać umiarkowaną prędkość i bezpieczną odległość od poprzedzających pojazdów. Istnieją pewne ograniczenia stabilności pojazdu i działania kierownicy, nawet gdy ABS działa.

Rozszerzona funkcja (jeśli jest w wyposażeniu)**Układ rozdziału siły hamowania (EBD)**

EBD automatycznie dostosowuje współczynnik rozkładu siły hamowania przedniej i tylnej osi zgodnie z różnicą przenoszenia obciążenia osiowego spowodowaną hamowaniem, aby poprawić efektywność hamowania. Ponadto EBD współpracuje z ABS, aby poprawić stabilność hamowania. Ponadto podczas hamowania na zakręcie można regulować siłę hamowania koła wewnętrznego i zewnętrznego, aby poprawić stabilność hamowania.

System wspomaganie ruszania na wzniesieniu (HAC)

System HAC może zapobiec cofaniu się pojazdu podczas ruszania pod górę. Po zatrzymaniu pojazdu system HAC wykorzystuje czujnik przyspieszenia wzdłużnego, aby określić, czy pojazd znajduje się na pochyłości. Gdy pojazd rusza ze stanu zatrzymania na pochyłości, aby jechać lub cofać pod górę, system HAC uruchamia się automatycznie. Podczas ruszania, po zwolnieniu pedału hamulca przez kierowcę, system utrzymuje poprzednie ciśnienie hamowania przez około 1–2 sekundy, aby utrzymać pojazd. Wraz ze wzrostem momentu obrotowego ciśnienie hamulca stopniowo się zmniejsza, zapobiegając wypadkom spowodowanym cofaniem się podczas ruszania pod górę.

System wspomaganie hamowania (BAS)

System BAS służy do skracania drogi hamowania podczas hamowania awaryjnego. W sytuacjach awaryjnych kierowca zazwyczaj hamuje na czas, ale nie stosuje maksymalnej siły, co wydłuża drogę hamowania. W takim przypadku system BAS będzie działał: Gdy kierowca gwałtownie naciśnie pedał hamulca w sytuacji awaryjnej z niewystarczającą siłą, system BAS szybko zwiększy ciśnienie hamulca do maksymalnego poziomu, dzięki czemu system zapobiegający blokowaniu kół skróci drogę hamowania szybciej i skuteczniej.

5-14. System hybrydowego pojazdu elektrycznego typu plug-in

PHEV może być napędzany energią paliwową i energią elektryczną, co łączy zalety pojazdu elektrycznego i pojazdu zasilanego paliwem, nie ma potrzeby martwić się o przebieg pojazdu elektrycznego i wysokie zużycie paliwa pojazdu zasilanego paliwem. Spełnia wymagania ekonomiczne, energooszczędne i przyjazne dla środowiska.

Akumulator zasilający**Podstawowa funkcja akumulatora zasilającego**

Główną metodą ładowania akumulatora jest podłączenie zewnętrznego pistoletu zasilającego. Akumulator można również ładować za pomocą silnika podczas hamowania, poślizgu lub uruchamiania silnika.

Pojazd ma inteligentną funkcję ładowania. Gdy funkcja jest aktywowana, akumulator 12 V będzie ładowany przez akumulator. Dlatego gdy pojazd zostanie ponownie uruchomiony po pewnym czasie postoju, SOC lub czysty przebieg jazdy elektrycznej wyświetlany na zestawie wskaźników zmniejszy się, co jest zjawiskiem normalnym.

- Ponieważ wydajność akumulatora ulega pogorszeniu w niskich temperaturach, poniższe metody pomogą Ci lepiej korzystać z pojazdu:
 1. Jeżeli temperatura otoczenia jest niższa niż -10°C , zaleca się parkowanie pojazdu w ciepłym domu lub garażu o temperaturze pokojowej.
 2. Jeśli nie można zapewnić miejsca lub garażu, w którym panuje temperatura pokojowa, pojazd ma funkcje ładowania i ogrzewania pistoletu. Jeśli pistolet do ładowania jest podłączony, zaleca się wybranie funkcji zaplanowania podróży pół godziny przed wyjazdem, co podniesie temperaturę akumulatora, oraz włączenie klimatyzacji z wyprzedzeniem, aby zapewnić komfort jazdy.
- Poniższe metody pomogą utrzymać akumulator w najlepszym stanie:
 1. Zaleca się pełne naładowanie akumulatora za pomocą ładowarki przynajmniej raz w miesiącu.
 2. Jeśli podczas jazdy stan naładowania akumulatora spadnie poniżej 20 proc., należy unikać gwałtownego przyspieszania i jazdy z dużą prędkością oraz naładować akumulator tak szybko, jak to możliwe.
 3. Jeżeli pojazd nie będzie używany przez dłuższy czas, należy zaparkować go w miejscu, w którym temperatura otoczenia jest niższa niż 45°C i nie tworzą się kałuże. Należy również unikać bezpośredniego światła słonecznego.
 4. Gdy pojazd nie jest używany przez dłuższy czas, SOC wyświetlane na zestawie wskaźników może być niedokładne. Nie oceniaj pozostałej mocy akumulatora na podstawie SOC i naładuj akumulator w pełni przed jazdą.
 5. Jeśli pojazd nie jest używany przez dłuższy czas, akumulator należy naładować i utrzymywać jego stan naładowania na poziomie 50–70 proc. Niepełnienie tego obowiązku może spowodować nadmierne rozładowanie akumulatora i obniżenie jego wydajności; gwarancja nie obejmuje uszkodzeń pojazdu ani awarii.
 6. W przypadku nowego pojazdu, gdy akumulator jest w normalnym stanie, przebieg pojazdu może ulegać wahaniom ze względu na nawyki kierowcy (takie jak częste przyspieszanie i zwalnianie), warunki drogowe (takie jak jazda po dużym i długim zboczu), temperaturę (np. niską temperaturę) oraz to, czy włączone są urządzenia elektryczne (takie jak klimatyzacja), co jest zjawiskiem normalnym.
 7. Akumulator zasilający to produkt chemiczny, który należy prawidłowo stosować i konserwować, dlatego prawidłowe codzienne użytkowanie i konserwacja są bardzo ważne dla utrzymania wydajności. Jednocześnie akumulator zasilający będzie naturalnie tracił pojemność ze względu na właściwości chemiczne. Dlatego w przypadku pojazdów, które były używane przez pewien czas, gdy zasięg podróży zmniejsza się po pełnym naładowaniu akumulatora, zaleca się udanie się do autoryzowanej stacji serwisowej w celu przeprowadzenia kontroli. Jeśli autoryzowana stacja serwisowa sprawdzi, czy całkowita pojemność akumulatora zasilającego mieści się w normalnym zakresie, spadek zasięgu podróży może być spowodowany czynnikami zewnętrznymi, takimi jak nawyki kierowcy, temperatura itp.

Odzyskiwanie baterii

■ Zakres odzyskiwania i utylizacji

Akumulator, którego pojemność resztkowa oraz parametry ładowania i rozładowywania po użyciu nie gwarantują normalnej jazdy pojazdem, lub nie jest ponownie używany po wyjęciu z innych powodów.

■ Proces odzyskiwania i utylizacji

Akumulator zasilający jest zainstalowany na podwoziu pojazdu, które składa się z ogniw baterii litowej. Utylizacja według własnego uznania może powodować zanieczyszczenie i szkody dla środowiska.

Zgodnie z obowiązującymi przepisami właściciel pojazdu jest zobowiązany do przekazania zużytego akumulatora do recyklingu. Surowo zabrania się przekazywania zużytego akumulatora innym jednostkom lub osobom. Właściciel pojazdu ponosi odpowiedzialność za zanieczyszczenie środowiska lub wypadki związane z bezpieczeństwem spowodowane nieautoryzowanym usunięciem lub demontażem akumulatora.

Pamiętaj, aby utylizować zgodnie z poniższymi informacjami lub wymogami. Aby uzyskać szczegółowe informacje na temat recyklingu i utylizacji akumulatora, udaj się do autoryzowanej stacji serwisowej.

1. Tymczasową stacją recyklingu zużytych akumulatorów jest lokalna autoryzowana stacja serwisowa.
2. Demontaż akumulatora powinien być przeprowadzony przez profesjonalnego serwisanta posiadającego kwalifikacje certyfikowane przez dostawcę akumulatora.
3. Akumulator należy do 9. kategorii towarów niebezpiecznych i musi być przewożony pojazdami posiadającymi kwalifikacje do transportu towarów niebezpiecznych 9. kategorii.
4. Wyjęty akumulator należy przechowywać w suchym miejscu o normalnej temperaturze, z dala od materiałów łatwopalnych, źródeł ciepła, źródeł wody i innych zagrożeń.

OSTRZEŻENIE

- Nie utylizuj akumulatora samodzielnie.
- Nie sprzedawaj, nie przekazuj ani nie modyfikuj akumulatora.
- Jeśli akumulator wymaga naprawy, wyjęcia, wymiany lub utylizacji, zawsze należy udać się do autoryzowanej stacji serwisowej.

Środki ostrożności dotyczące użytkowania akumulatora

Akumulator należy do wysokonapięciowych urządzeń magazynujących energię i niebezpiecznych towarów. Należy udać się do autoryzowanej stacji serwisowej, aby zainstalować i konserwować akumulator oraz ściśle przestrzegać powiązanych przepisów bezpieczeństwa. Nieautoryzowany serwis oraz niewłaściwe użytkowanie mogą spowodować poważne następstwa, takie jak porażenie prądem, pożar, wybuch itp. Zabrania się instalowania, naprawy akumulatora i nadużywania go poza określonym zakresem. Uszkodzenia akumulatora i inne

straty spowodowane jego użytkowaniem bez przestrzegania wymagań lub poza określonym zakresem nie będą gwarantowane. Należy zwrócić uwagę na następujące kwestie:

1. Unikać wstrząsów i uderzeń

Ogniwa akumulatora zasilającego są połączone szeregowo i wyposażone w system zarządzania oraz różne czujniki. Należy zachować ostrożność podczas jazdy po nierównych drogach, aby uniknąć uderzenia akumulatora.

2. Izolacja cieplna w każdym środowisku

Utrzymywanie akumulatora w optymalnym zakresie temperatur roboczych może znacznie wydłużyć jego żywotność i poprawić bezpieczeństwo, dlatego staraj się parkować pojazd w miejscach izolowanych cieplnie i przewiewnych.

3. Odporny na wilgoć i wodę

Akumulator zasilający to wysokonapięciowe urządzenie magazynujące energię z wieloma obwodami sterowania wysokiego napięcia i ogniwami akumulatora. Płyn dostający się do akumulatora zasilającego może spowodować zwarcie, wyciek prądu i korozję ogniw akumulatora, obwodów elektrycznych i złączy. Upewnij się, że akumulator zasilający nie zostanie zamoczony przez różne płyny i wilgotne powietrze nie dostanie się do akumulatora zasilającego.

Nowe ustawienia energii



OMT1E-4180

Kliknij nową energię na ekranie aplikacji, aby przejść do ekranu ustawień nowej energii.

Nowy ekran ustawień energii obejmuje przepływ energii, zarządzanie mocą, zarządzanie ładowaniem/rozładowywaniem i inne ustawienia.

Przepływ energii



OMT1E-4181

Ekran przepływu energii wyświetla aktualny stan przepływu energii.

Warunek przepływu energii	Opis
Napęd czysto elektryczny	Pojazd napędzany jest wyłącznie silnikiem elektrycznym.
Tryb rozszerzonego zasięgu (ładowanie)	Silnik ładuje akumulator, silnik elektryczny napędza pojazd, a akumulator jest ładowany.
Tryb rozszerzonego zasięgu (rozładowywanie)	Silnik ładuje akumulator, silnik elektryczny napędza pojazd, a akumulator rozładowuje się.
Napęd równoległy	Silnik i akumulator napędzają pojazd w tym samym czasie.
Silnik z napędem bezpośrednim	Silnik bezpośrednio napędza pojazd.
Ładowanie podczas jazdy	Silnik ładuje akumulator, gdy napędza pojazd.
Informacje zwrotne dotyczące hamowania	Silnik odzyskuje energię hamowania i ładuje akumulator.
Ładowanie podczas parkowania	Silnik ładuje akumulator podczas postoju.

Zarządzanie energią



OMT1E-4182

Ekran zarządzania energią można wybrać w trybie początkowym, trybie inteligentnym i trybie wymuszonym, zależnie od potrzeb. Zaleca się wybranie trybu inteligentnego, który może osiągnąć lepszą równowagę między mocą napędową a oszczędnością.

Zarządzanie ładowaniem



OMT1E-4183

Wybierz ładowanie teraz lub rezerwację ładowania na ekranie zarządzania ładowaniem, zgodnie ze swoimi potrzebami. Sprawdź zastrzeżenia.

Naładuj teraz: Podłącz ładowarkę, aby natychmiast rozpocząć ładowanie.

Zaplanuj ładowanie: Podłącz pistolet do ładowania przed wyjściem z pojazdu, ustaw godzinę rozpoczęcia i czas ładowania, a ładowanie może się rozpocząć po osiągnięciu wyznaczonego czasu.

📖 ZAPOZNAĆ SIĘ

Ładowanie planowe jest odpowiednie tylko dla ładowania prądem przemianym (AC) oraz prywatnych stacji ładowania i musi być realizowany przy podłączonym przewodzie (wtyczce) do ładowania. Stacje ładowania wykorzystujące kartę lub skanowanie kodu nie są obsługiwane.



OMT1E-4184

Intensywność odzyskiwania energii, wyświetlanie przebiegu na samym napędzie elektrycznym, wyświetlanie przejechanego dystansu, tryb ECO i wyłączenie odpowiedzialności można ustawić na ekranie ustawień zależnie od potrzeb.

Czas odjazdu: Po podłączeniu pistoletu do ładowania pojazd wstępnie podgrzeje akumulator i uruchomi klimatyzację z wyprzedzeniem.

Intensywność odzyskiwania energii: Ustaw niski/średni/wysoki.

Ustawienia wyświetlania zasięgu baterii: Ustaw poziom naładowania baterii/standardowy przebieg/dynamiczny przebieg.

Wyświetlanie odległości jazdy: Ustaw całkowitą odległość/odległość HEV/odległość EV.

Tryb ECO: Po włączeniu oświetlenie otoczenia zostanie automatycznie wyłączone, a jasność ekranu i głośność zostaną zmniejszone w celu ograniczenia zużycia energii.

Zastrzeżenia: Kliknij, aby sprawdzić.

📖 ZAPOZNAĆ SIĘ

Podróż umawiana jest odpowiednia tylko do ładowania AC i prywatnych ładowarek i zaleca się, aby była realizowana z podłączonym pistoletem ładującym. Ładowarki wykorzystujące przeciąganie kart lub skanowanie kodów nie są dostępne.

⚠️ OSTRZEŻENIE

Ostrzeżenie o pieszych można wyłączyć tylko wtedy, gdy w niewielkiej odległości nie ma innych użytkowników drogi, a panujące warunki na to pozwalają. Dopóki istnieje prawdopodobieństwo pojawienia się pieszego w pobliżu pojazdu, ostrzeżenie musi pozostać włączony.

Intensywność odzyskiwania energii

Gdy pojazd porusza się bez obciążenia, system zamienia energię mechaniczną na elektryczną, aby odzyskać energię i naładować akumulator, zmniejszając w ten sposób jej zużycie.

Ustaw intensywność odzyskiwania energii w systemie jednostki głównej: Niska/średnia/wysoka.



OMT1E-4184

Poniższe informacje pomogą Ci zrozumieć klasę odzysku energii i dokonać wyboru odpowiadającego Twoim potrzebom.

Odzyskiwanie energii	Funkcja
Niski stopień odzysku energii	Pojazd swobodnie pokonuje duże odległości, a komfort jazdy jest lepszy.
Średni stopień odzysku energii	Nadaje się do większości nawyków kierowców, ponieważ łączy w sobie komfort jazdy i efektywność odzyskiwania energii.
Wysoki stopień odzysku energii	Pojazd ma największe opóźnienie i może odzyskać więcej energii.

📖 ZAPOZNAĆ SIĘ

Intensywność odzyskiwania energii jest ustawiona na niską lub średnią, aby uzyskać lepszą równowagę między komfortem jazdy a oszczędnością. Intensywność odzyskiwania energii jest ustawiona na wysoką, co może powodować uczucie przeciągania, dlatego jest zalecana do jazdy z dużą prędkością.

Tryb pracy

Tryb zasilania



OMT1E-3022

Po uruchomieniu pojazdu naciśnij przycisk EV/HEV, aby przełączyć tryb zasilania. Na zestawie wskaźników zapali się odpowiednia kontrolka EV/HEV, informując o pomyślnym przełączeniu trybu zasilania.



OMT1E-3027

Po uruchomieniu pojazdu wybierz przycisk EV/HEV/EV+ na jednostce głównej, aby przełączyć tryb zasilania. Odpowiednia kontrolka EV/HEV/EV+ zaświeci się na zestawie wskaźników, informując o pomyślnym przełączeniu trybu zasilania.

Tryb zasilania		Opis
Tryb EV	EV	Pojazd napędzany jest wyłącznie energią elektryczną, a silnik nie uruchamia się.
	EV+	Zwiększ głębokość rozładowania, aby zapewnić dłuższy zasięg jazdy na samym napędzie elektrycznym niż w trybie EV.
Tryb HEV	HEV	Pojazd jest napędzany hybrydowym układem napędowym, a silnik może zostać uruchomiony lub zatrzymany w dowolnym momencie, aby uczestniczyć w napędzaniu pojazdu lub wytwarzaniu energii, zależnie od wymagań warunków pracy.

ZAPOZNAĆ SIĘ

- Gdy poziom naładowania akumulatora jest wyższy, pojazd automatycznie przełączy się na tryb elektryczny (tryb EV) po włączeniu zasilania. Zaleca się, aby priorytetowo traktować korzystanie z trybu elektrycznego (tryb EV).
- Gdy pojazd jest w trybie GOTOWYM, ma włączony bieg P i jest w trybie HEV, a poziom naładowania akumulatora jest niższy niż określona wartość, naciśnięcie pedału przyspieszenia może uruchomić funkcję wymuszonego generowania energii podczas parkowania.
- Gdy pojazd pracuje nieprzerwanie w trybie elektrycznym, przebieg czystej jazdy elektrycznej zmniejsza się wraz ze spadkiem poziomu naładowania akumulatora. Gdy poziom naładowania akumulatora jest zbyt niski, automatycznie przełączy się na tryb HEV.
- W niektórych sytuacjach (np. przy niskim poziomie naładowania akumulatora) przełączenie z trybu HEV na tryb elektryczny może być niemożliwe, a na zestawie wskaźników wyświetli się komunikat „Current conditions not met, mode cannot be switched”.
- Jeśli pojazd jest używany w trybie elektrycznym przez długi czas, stan smarowania silnika może się pogorszyć z powodu rzadkiego użytkowania, dlatego silnik będzie automatycznie uruchamiany w celu przeprowadzenia samodzielnej konserwacji w regularnych odstępach czasu. Po zakończeniu konserwacji silnik automatycznie się wyłączy.

Zarządzanie energią



OMT1E-4182

Tryb ochrony baterii można wybrać na ekranie zarządzania energią zależnie od potrzeb.

Zaleca się wybranie trybu inteligentnej ochrony akumulatora, który pozwala uzyskać lepszą równowagę między oszczędnością i mocą.

Tryb oszczędzania energii	Opis	Typowe sytuacje użytkowe
Tryb początkowy	Można rozładować maksymalną ilość energii akumulatora, aby osiągnąć maksymalny zasięg jazdy na samym napędzie elektrycznym.	Nadaje się dla użytkowników, którzy jeżdżą codziennie i mają warunki do ładowania.
Inteligentny tryb ochrony baterii	Stawiają na oszczędność paliwa, inteligentnie wybieraj najlepszy czas ładowania podczas jazdy i oszczędzaj energię na jazdę wyłącznie elektryczną lub z dużą mocą.	Nadaje się do codziennej jazdy.
Wymuszony tryb ochrony baterii	Priorytetem jest utrzymanie poziomu naładowania akumulatora, aby zbliżyć się jak najbardziej do docelowego poziomu naładowania akumulatora, tak aby zachować energię do jazdy czysto elektrycznej lub o dużej mocy. Oszczędność paliwa pogarszają się w tym trybie.	Nadaje się do tras, na których spodziewane są drogi górskie lub drogi o dużym natężeniu ruchu.

ZAPOZNAĆ SIĘ

- W trybie ochrony akumulatora bez wymuszonego wyłączenia, po wyłączeniu i ponownym włączeniu pojazdu, urządzenie przejdzie w tryb poziomu naładowania akumulatora zapamiętany przed wyłączeniem.
- W trybie wymuszonej ochrony baterii można ustawić różne docelowe poziomy baterii w zależności od konkretnych potrzeb, jednocześnie można wybrać, czy zapamiętać ustawienia wymuszonej ochrony baterii. Jeśli wybrano opcję „Zapamiętane”, wymuszona ochrona baterii będzie nadal aktywna przy następnym włączeniu zasilania; Jeśli wybrano opcję „Niezapamiętane”, nastąpi przełączenie na tryb inteligentnej ochrony baterii przy następnym włączeniu zasilania.

Powiązanie trybów pracy

Tryb zasilania		Tryb jazdy	Tryb oszczędzania energii		
			Tryb początkowy	Tryb Inteligentnego oszczędzania energii	Tryb wymuszonego oszczędzania energii
Tryb EV	EV	Tryb normalny	√	√	√
		Tryb Eco	√	√	√
	EV+	Tryb Eco	√	√	√
Tryb HEV	HEV	Tryb normalny	√	√	√
		Tryb Eco	√	√	√
		Tryb sportowy	√	√	√

Tryb elektryczny obsługuje wszystkie tryby ochrony akumulatora. Tryb elektryczny (tryb EV) nie obsługuje trybu sportowego, a tryb elektryczny (tryb EV+) nie obsługuje trybu normalnego. Jeśli w trybie elektrycznym zostanie wybrany tryb sportowy, tryb zasilania automatycznie przełączy się na tryb HEV, nawet jeśli w trybie zasilania nie jest wykonywana żadna czynność.

Tryb HEV obsługuje wszystkie tryby jazdy, w tym tryb ochrony akumulatora, a przełączanie na tryb elektryczny następuje poprzez zmianę trybu. Jeśli warunki przełączania nie zostaną spełnione, samochód pozostanie w trybie HEV, a na zestawie wskaźników wyświetli się komunikat „Bieżące warunki nie zostały spełnione, nie można przełączyć trybu”.

ZAPOZNAĆ SIĘ

Na przebieg samochodu zasilanego wyłącznie energią elektryczną mogą mieć wpływ następujące czynniki:

- Nawyki związane z prowadzeniem pojazdu: Częste przyspieszanie i zwalnianie lub intensywne jazdy skutkują krótszym przebiegiem w porównaniu do jazdy ze stałą prędkością.
- Korzystanie z urządzeń, takich jak klimatyzacja: Włączenie klimatyzacji w celu chłodzenia lub ogrzewania spowoduje zmniejszenie przebiegu na kilometr w porównaniu do sytuacji, gdy jest wyłączona.
- Warunki drogowe: Wyboiste drogi lub długie podjazdy będą skutkować krótszym przebiegiem w porównaniu do płaskich i suchych warunków drogowych.
- Temperatura: Dostępna moc lub zasięg pojazdu będą się zmniejszać wraz ze spadkiem temperatury, a w niskich temperaturach przebieg będzie krótszy w porównaniu do temperatur panujących w pomieszczeniu.
- W trakcie rzeczywistego użytkowania przebieg samochodu może również wykazywać pewne wahania ze względu na pogodę, drogę, korki i inne czynniki.

Urządzenie ładujące

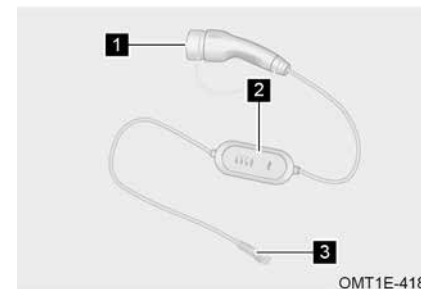

- 1 Ładowanie
- 2 Skrzynka sterownicza
- 3 Wtyczka ładowania (Ze względu na różnice rynkowe, styl wtyczki ładowania zależy od konkretnego pojazdu)

ZAPOZNAĆ SIĘ

- Po włożeniu pistoletu do ładowania zostanie on automatycznie zablokowany.
- Po zakończeniu ładowania, jeśli pojazd jest rozbrojony, ładujący się pistolet odblokuje się automatycznie. Jeśli pojazd jest uzbrojony, pozostanie zablokowany i można ją będzie odblokować dopiero po rozbrojeniu pojazdu.

⚠ UWAGA

- Ze względu na przepisy bezpieczeństwa dotyczące energii elektrycznej nie zaleca się ładowania tego urządzenia w deszczowe dni.
- Można go używać wyłącznie w przypadku, gdy zasilacz jest wyposażony w wyłącznik różnicowoprądowy (RCD).
- W miejscach o dużym natężeniu ruchu użytkownicy powinni podczas ładowania umieścić kable w miarę możliwości poziomo.
- Jeśli kable są za długie, nie ciągnij ich na siłę.
- Kable należy układać na płaskiej drodze, bez ostrego żwiru i odłamków szkła.
- Należy uważać, aby nie używać urządzenia w miejscach, w których występują żrące płyny, łatwopalny pył lub silne substancje żrące.
- Na wspólnych przejściach lub na zewnętrznych odcinkach dróg konieczne jest budowanie mostów lub stosowanie przejść podziemnych, zwłaszcza w celu zapobiegania powtarzającym się zmiżdżeniom ciężkich pojazdów.

⚠ UWAGA

- Kabel sam w sobie jest ciężki, należy unikać zawieszania go w pionie. Jest podatny na działanie wiatru. Ponadto długotrwałe wstrząsy i wibracje skracają żywotność kabla.
- Do ładowania nigdy nie używaj luźnych kabli dłuższych niż 7,5 m.
- Gdy temperatura otoczenia jest niższa niż 0°C, czas ładowania jest dłuższy niż zwykle.
- Wtyczkę ładowarki należy podłączać i odłączać w pionie, tak ostrożnie, jak to możliwe, aby zapobiec uszkodzeniu pojazdu lub urządzenia ładującego.
- Ładowanie prądem zmiennym w gospodarstwie domowym odbywa się za pomocą pokładowego urządzenia ładującego, zaleca się używanie specjalnego obwodu prądu zmiennego 220 V 50 Hz 8 A z uziemionym gniazdem. Specjalny obwód może zapobiec zwarceniu lub zabezpieczeniu przed przeciążeniem linii z powodu dużej mocy podczas ładowania akumulatora. Jeśli specjalny obwód nie jest używany, może to mieć wpływ na normalną pracę innych urządzeń na linii.

■ Opis stanu wskaźników na skrzynce sterowniczej

Stan działania/ niesprawności	Wskaźnik zasilania (czerwony)	Wskaźnik ładowania (zielony)	Wskaźnik awarii (żółty)
Stan początkowy	Włączony na stałe	Miga raz	Miga raz
Oczekiwanie na tryb ładowania	Włączony na stałe	Wyłączyć	Wyłączyć
Normalny tryb ładowania	Włączony na stałe	Miga ①	Wyłączyć
Ładowanie zakończone	Włączony na stałe	Wyłączyć	Wyłączyć
Usterka uziemienia	Miga	/ ②	Miga
Uływ prądu	Włączony na stałe	Włączony na stałe	Miga
Usterka spowodowana nadmiernym prądem	Włączony na stałe	Włączony na stałe	Włączony na stałe
Zabezpieczenie przed przegrzaniem	Włączony na stałe	Wyłączyć	Miga
Przebieżenie/ pod napięciem napięcia wejściowego	Miga	Wyłączyć	Włączony na stałe

① Kontrolka miga co 2 sekundy, tzn. włącza się na 1 sekundę i wyłącza na 1 sekundę;

② „/” oznacza, że wskaźnik pozostaje w stanie sprzed wystąpienia awarii.

⚠ UWAGA

Nie próbuj usuwać ani naprawiać skrzynki sterującej ładowaniem. Jeśli wystąpią powyższe usterki, skontaktuj się z autoryzowaną stacją serwisową w celu przeprowadzenia inspekcji i naprawy.

■ Rozwiązywanie typowych usterek**1. Nie można naładować:**

- Obserwuj stan wskaźnika i analizuj go pod kątem ewentualnego uszkodzenia;
- Sprawdź, czy jest dobrze uziemiony;
- Sprawdź, czy napięcie zasilania jest prawidłowe;
- Sprawdź, czy połączenie pojazdu jest prawidłowe.

2. Przerwywane ładowanie:

- Obserwuj stan wskaźnika i analizuj go pod kątem ewentualnego uszkodzenia;
- Sprawdź, czy napięcie 220 V AC jest stabilne;
- Sprawdź, czy temperatura nie jest zbyt wysoka.

3. Wyłączenie zasilania podczas ładowania:

- Sprawdź, czy jest dobrze uziemiony;
- Sprawdź, czy w urządzeniu nie ma zwarcia;
- Sprawdź, czy łączna moc wszystkich urządzeń elektrycznych nie jest zbyt wysoka.

4. Awaria występuje przy każdym włączeniu zasilania podczas ładowania:

- Odłącz wtyczkę trzypinową i pistolet ładujący, a następnie podłącz je ponownie i odłącz. Jeśli usterka nadal występuje, skontaktuj się z autoryzowaną stacją serwisową w celu sprawdzenia i naprawy.

Ładowanie

Kontrola przed ładowaniem

- Jeżeli wystąpi którykolwiek z poniższych warunków, ładowanie jest zabronione, w przeciwnym razie może dojść do zwarcia lub porażenia prądem skutkującego obrażeniami ciała.

1. Jeżeli połączenie urządzenia rozładowującego jest luźne, nie należy wykonywać ładowania.
2. Sprawdź, czy w porcie ładowania nie ma wody ani ciał obcych, a także czy metalowe zaciski nie są zardzewiałe lub skorodowane.
3. Upewnij się, że obudowa urządzenia ładującego nie jest pęknięta, kabel nie jest zużyty, wtyczka nie jest zardzewiała, a wtyczka nie ma innych nienormalnych oznak.

Ładowanie prądem zmiennym (ładowanie powolne)

⚠ OSTRZEŻENIE

Podczas ładowania z domowego źródła zasilania aktualne parametry wybranego gniazda i kabla adaptera nie powinny być niższe od znamionowego prądu podanego na tabliczce znamionowej urządzenia ładującego na pokładzie. Upewnij się, że trzypinowe gniazdo domowego źródła zasilania jest niezawodnie uziemione, w przeciwnym razie może dojść do porażenia prądem.

⚠ UWAGA

Pistolet ładujący prądem przemiennym musi być wyposażony w zabezpieczenie przed wyciekami oraz urządzenia monitorujące temperaturę, o limicie prądu 230 V/10 A/50 Hz.

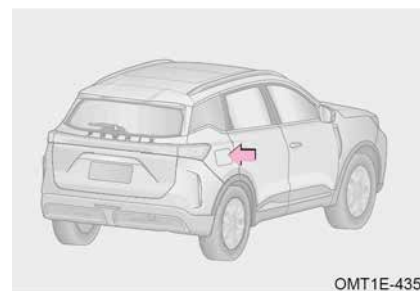

OMT1E-4350

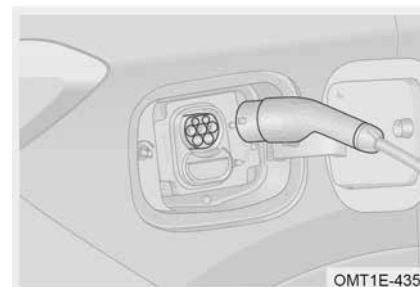

OMT1E-4353

1. Zaparkuj pojazd w strefie ładowania, ustaw bieg w pozycji P i zaciągnij hamulec postojowy;
2. Wybierz opcję „Naładuj teraz” na ekranie ustawień nowej energii w jednostce głównej, pojazd jest wyłączony;
3. Aby otworzyć pokrywę portu ładowania, naciśnij jej środkową tylną część;
4. Wyjmij ładowarkę pokładową i podłącz wtyczkę ładowarki do gniazda zasilania;
5. Otwórz osłony zabezpieczające portu ładowania i pistoletu ładującego, a następnie włóż pistolet ładujący do portu ładowania prądem przemiennym, aż usłyszysz cichy dźwięk (lub wyjmij pistolet ładujący z gniazda ładowania prądem przemiennym, podłącz pistolet ładujący do portu ładowania prądem przemiennym i mocno zablokuj);

6. Po zakończeniu ładowania naciśnij i przytrzymaj górny przycisk na ładowarce, aby odłączyć ładowarkę od portu ładowania prądem zmiennym;
7. Zamknij osłony ochronne portu ładowania prądem przemiennym i pistoletu ładującego, a następnie zamknij osłonę portu ładowania.
8. Odłóż ładowarkę w przeznaczone na nią miejsce.

Po zakończeniu ładowania lub ręcznym zatrzymaniu ładowania w trakcie ładowania należy zwolnić blokadę pistoletu ładującego prądem przemiennym, wykonując następujące czynności:

- Odblokuj pojazd;
- Na jednostce głównej naciśnij przycisk odblokowania podczas powolnego ładowania pistoletu.

■ Wskaźnik ładowania

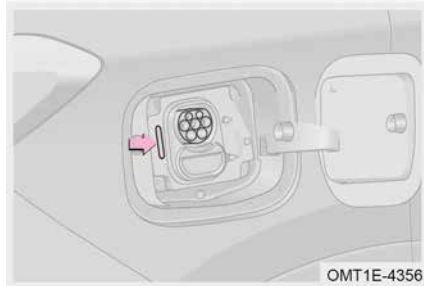

Wskaźnik ładowania znajduje się w pokrywie portu ładowania. Wskazuje stan ładowania/rozładowania odpowiednio na żółto, zielono, niebiesko i czerwono.

Świeci na żółto: Oczekiwanie na naładowanie.

Miga na zielono: Trwa ładowanie.

Świeci na zielono: Ładowanie zakończone.

Świeci się na czerwono: Błąd ładowania/rozładowywania.

Miga na niebiesko: rozładowywanie.

Pozostaje na niebiesko: Oczekiwanie na wypis.

📖 ZAPOZNAĆ SIĘ

- Po zakończeniu ładowania za pomocą ładowarki pokładowej należy najpierw odłączyć końcówkę ładowarki, a następnie odłączyć złącze zasilacza.
- Podczas rezerwacji ładowania wybierz opcję rezerwacji ładowania w jednostce głównej, a podłączone urządzenie ładujące rozpocznie ładowanie po przybyciu na umówioną godzinę.
- Rezerwacja ładowania jest odpowiednia tylko dla ładowania AC i prywatnych stacji ładowania i musi być realizowana przy podłączonym pistolecie ładującym. Stacje ładowania, które wykorzystują przeciąganie kart lub skanowanie kodów, nie są dostępne.
- Jeśli pojazd jest wyłączony, a maska nie zostanie całkowicie zamknięta po otwarciu, funkcje „Naładuj teraz”, „Rezerwacja ładowania” i „Umów się na podróż” nie będą działać prawidłowo.

⚠️ UWAGA

- Nie przechowuj i nie używaj ładowarki w miejscach, w których temperatura przekracza 50°C, w przeciwnym razie może dojść do jej uszkodzenia.
- Po wyłączeniu i ponownym włączeniu zasilania zewnętrznego urządzenie ładujące automatycznie rozpocznie ładowanie bez konieczności ponownego podłączenia urządzenia ładującego.
- Przed zamknięciem pokrywy portu ładowania upewnij się, że pokrywa ochronna interfejsu ładowania jest zamknięta. Jeśli pokrywa portu ładowania jest zamknięta, a pokrywa ochronna interfejsu ładowania jest otwarta, woda lub kurz mogą dostać się do wnętrza portu ładowania, powodując awarię.
- Podczas ładowania pojazdu akumulator pod podłogą i ładowarka pokładowa w przednim przedziale są w stanie roboczym. W tym momencie słychać kilkakrotnie dźwięk „kliknięcia” przełącznika, co jest normalne.
- Po zakończeniu ładowania odłącz ładowarkę od urządzenia ładującego, a następnie odłącz wtyczkę zasilającą.
- Jeżeli pojazd nie będzie używany przez dłuższy czas, zaleca się ładowanie i rozładowywanie akumulatora raz w miesiącu w celu wydłużenia jego żywotności.
- Przed uruchomieniem pojazdu należy upewnić się, że urządzenie ładujące jest odłączone, a osłona portu ładowania i osłona ochronna interfejsu ładowania są zamknięte. W przeciwnym razie do zacisków portu ładowania może dostać się woda lub ciała obce, co może zakłócić normalne użytkowanie pojazdu.
- Jeśli port ładowania jest zamrożony, użyj suszarki do włosów itp., aby go rozmrozić. Jeśli pistolet ładujący zostanie podłączony na siłę w stanie zamrożonym, spowoduje to awarię.
- Jeśli na ładowarce lub w porcie ładowania znajdują się ciała obce, zabrania się podłączania jej siłą, gdy nie można jej podłączyć. Skontaktuj się z autoryzowaną stacją serwisową. Jeśli zostanie podłączona siłą, urządzenie ładujące i pojazd mogą zostać uszkodzone.
- Nie używaj urządzeń elektrycznych przez długi czas, gdy pojazd jest wyłączony. Gdy pojawi się komunikat o niskim poziomie naładowania akumulatora, włóż pistolet do ładowania, aby naładować go na czas, lub użyj silnika, aby naładować, gdy pojazd jest w trybie GOTOWYM, w przeciwnym razie może to doprowadzić do utraty zasilania akumulatora i niemożności uruchomienia pojazdu; W takim przypadku włóż pistolet do ładowania, aby go naładować przed ponownym uruchomieniem; Jeśli pojazd nadal nie można uruchomić, skontaktuj się z autoryzowaną stacją serwisową.
- Gdy wskaźnik miernika mocy na zestawie wskaźników przejdzie w czerwony pasek ostrzegawczy, oznacza to, że akumulator jest słaby. Zaleca się ładowanie, gdy moc spadnie do czerwonego paska ostrzegawczego lub tryb zasilania zostanie przełączony z trybu elektrycznego EV na hybrydowy HEV. Nie zaleca się ładowania po całkowitym rozładowaniu akumulatora, w przeciwnym razie wpłynie to na żywotność akumulatora. Aby zapewnić normalną pracę przekładni hybrydowej, gdy akumulator pojazdu jest słaby, pojazd automatycznie przełączy się z trybu elektrycznego EV na hybrydowy HEV.

Ładowanie DC (szybkie ładowanie)

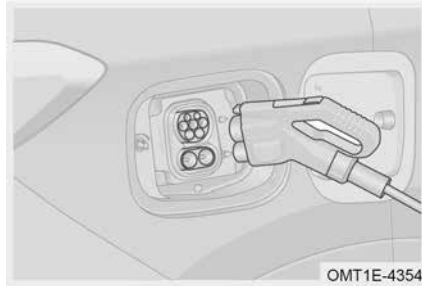

1. Zaparkuj pojazd w strefie ładowania, ustaw bieg w pozycji P i zaciągnij hamulec postojowy;
2. Wybierz opcję „Naładuj teraz” na ekranie ustawień nowej energii w jednostce głównej, pojazd jest wyłączony;
3. Aby otworzyć pokrywę portu ładowania, naciśnij jej środkową tylną część;
4. Wyjmij specjalną ładowarkę DC z ładowarki, odłącz osłonę ochronną portu ładowania DC i włóż ładowarkę do portu ładowania DC, aż usłyszysz cichy dźwięk;
5. Po zakończeniu ładowania naciśnij i przytrzymaj górny przycisk na ładowarce, aby odłączyć ładowarkę od portu ładowania DC;
6. Zamknij osłonę portu ładowania DC i pistoletu ładującego, a następnie zamknij osłonę portu ładowania.

⚠ OSTRZEŻENIE

- Surowo zabrania się używania adapterów AC/DC do ładowania, gdyż może to spowodować uszkodzenie pojazdu i obrażenia ciała.
- Nigdy nie odłączaj ładowarki na siłę podczas ładowania pojazdu, może to spowodować uszkodzenie lub zagrożenie.
- Przechowuj urządzenie ładujące w miejscu niedostępnym dla dzieci. Osoby wymagające opieki, takie jak dzieci, nie powinny ładować urządzenia.
- Tankowanie i ładowanie nie mogą być wykonywane w tym samym czasie. Gdy ładowany pistolet jest włożony, nie tankuj i zachowaj wystarczającą bezpieczną odległość od materiałów łatwopalnych, w przeciwnym razie może to spowodować uszkodzenie urządzenia i obrażenia ciała, gdy kabel ładujący nie jest włożony lub odłączony zgodnie z przepisami.

Rezerwacja ładowania

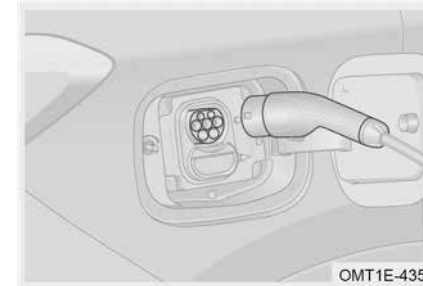

- Krok 1: Zaparkuj pojazd w strefie ładowania, przesunij dźwignię zmiany biegów w położenie P i zaciągnij hamulec postojowy;
- Krok 2: Wybierz opcję Rezerwacja ładowania z ekranu Nowa energia i ustaw godzinę rozpoczęcia oraz godzinę ładowania, a następnie wyłącz pojazd;
- Krok 3: Naciśnij środkową tylną część pokrywy portu ładowania, aby ją otworzyć;
- Krok 4: Odłącz osłony przeciwpyłowe portu ładowania AC i pistoletu ładującego, a następnie włóż pistolet ładujący do portu ładowania, aż usłyszysz cichy dźwięk. Po osiągnięciu wyznaczonego czasu ładowanie zostanie rozpoczęte;
- Krok 5: Po zakończeniu ładowania naciśnij i przytrzymaj górny przycisk na pistolecie ładującym, aby odłączyć pistolet ładujący od portu ładowania;
- Krok 6: Zamknij osłony przeciwpyłowe portu ładowania i pistoletu ładującego, a następnie zamknij pokrywę portu ładowania.

Gniazdo ładowania AC elektroniczny zamek

Gniazdo ładowania prądem zmiennym w pojeździe jest wyposażone w funkcję blokady elektronicznej, która zapobiega podłączeniu i odłączeniu ładowarki od zasilania, a także zapobiega problemom związanym z bezpieczeństwem ładowania.

■ Blokada zamka elektronicznego

Użyj 32A AC ładowarki, która spełnia krajowy standard ładowania. Po włożeniu pistoletu ładującego i automatycznym zablokowaniu zamka elektronicznego pojazd rozpocznie ładowanie.

⚠ OSTRZEŻENIE

Po zablokowaniu zamka elektronicznego, jeśli zajdzie potrzeba wyjęcia ładowanego pistoletu, odblokuj zamek elektroniczny przed wyciągnięciem pistoletu. Nie ciągnij za pistolet na siłę, aby nie uszkodzić zamka elektronicznego lub ładowanego pistoletu i innego sprzętu ładującego.

■ Odblokowanie zamka elektronicznego

Standardowe odblokowywanie zamka elektronicznego może nastąpić dwiema metodami:

1. Najpierw naciśnij przycisk blokady na inteligentnym kluczyku, następnie naciśnij na nim przycisk odblokowania, aby odblokować zamek elektroniczny, i delikatnie naciśnij przycisk blokady mechanicznej na pistolecie ładującym, aby wyciągnąć pistolet ładujący.
2. Bez użycia inteligentnego kluczyka przytrzymaj pistolet ładujący w dłoni i naciśnij przycisk na pistolecie ładującym kciukiem. Gdy usłyszysz dźwięk odblokowania zamka elektronicznego, najpierw unieś kciuk, a następnie szybko naciśnij ponownie przycisk blokady mechanicznej na pistolecie ładującym, aby wyciągnąć pistolet ładujący.

ZAPOZNAĆ SIĘ

- Jeżeli pistolet ładujący nie zostanie wyciągnięty po odblokowaniu zamka elektronicznego, zamek elektroniczny zostanie automatycznie zablokowany ponownie po kilku sekundach.
- Jeśli pojazd jest odblokowany, a zamek elektroniczny jest zablokowany, konieczne jest zamknięcie drzwi i zablokowanie pojazdu przed wykonaniem powyższej operacji odblokowania zamka elektronicznego.

Ręczne zwalnianie pistoletu ładującego (tylko w przypadku ładowania prądem zmiennym)

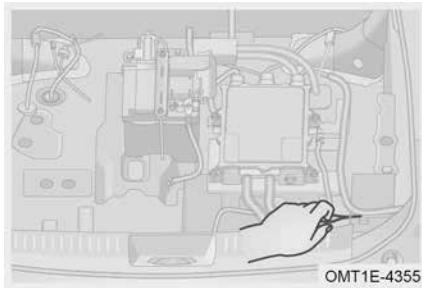

Jeżeli nie można odłączyć ładowarki od portu ładowania prądem przemiennym poprzez naciśnięcie i przytrzymanie górnego przycisku ładowarki, można ją odłączyć ręcznie za pomocą kabla.

1. Upewnij się, że pojazd nie jest aktualnie ładowany, zgodnie z informacjami o ładowaniu wyświetlanymi na zestawie wskaźników;
2. Otwórz tylne drzwi i podnieś dywanik bagażnika;
3. Aby ręcznie zwolnić ładowany pistolet, pociągnij za kabel zwalniający.

UWAGA

Kabel zwalniający może być używany tylko wtedy, gdy pistoletu ładującego nie można zwolnić z portu ładowania za pomocą konwencjonalnych metod. Ciągłe używanie może spowodować uszkodzenie kabla zwalniającego lub urządzenia ładującego.

OSTRZEŻENIE

- Nie próbuj odłączać pistoletu ładującego podczas ciągnięcia za kabel zwalniający. Pamiętaj o pociągnięciu za kabel zwalniający przed próbą odłączenia pistoletu ładującego od portu ładowania. Niewykonanie tego może spowodować porażenie prądem i poważne obrażenia.
- Nie wykonuj tej czynności, gdy pojazd ładujący lub którykolwiek pomarańczowy kabel wysokiego napięcia jest odsłonięty. Niezastosowanie się do tego zalecenia może spowodować porażenie prądem elektrycznym i poważne obrażenia lub uszkodzenie pojazdu. Jeśli nie masz pewności, jak bezpiecznie wykonać tę czynność, skontaktuj się natychmiast z autoryzowaną stacją serwisową.

Środki ostrożności podczas ładowania

Środki ostrożności dotyczące ładowania w deszczowe dni

1. Podczas ładowania w deszczu należy chronić urządzenie ładujące przed zalaniem.
2. Ładowanie na zewnątrz jest surowo zabronione w ekstremalnych warunkach pogodowych, takich jak ulewny deszcz, wichura, grad itp., przekraczających normy krajowe, ponieważ może to uniemożliwić przeprowadzenie ładowania, a nawet spowodować uszkodzenie pojazdu lub urządzenia ładującego.
3. Jeśli ładowanie jest wymagane po deszczu, najpierw sprawdź, czy do portu ładowania dostała się woda. Nie ładuj, jeśli w porcie ładowania są widoczne plamy wody, ponieważ może to spowodować brak ładowania, a w poważnych przypadkach uszkodzenie pojazdu lub urządzenia ładującego.

Środki ostrożności na koniec ładowania

■ Ręczne zatrzymanie ładowania

1. Najpierw przerwij ładowanie i upewnij się, że zamek elektroniczny jest odblokowany.
2. Przytrzymaj ładowarkę, a następnie naciśnij i przytrzymaj przycisk na ładowarce, aby ją odłączyć.
3. Podczas ładowania prądem zmiennym nie należy odłączać ładowarki na siłę, gdy blokada elektroniczna jest zablokowana, gdyż może to spowodować uszkodzenie portu ładowania.
4. W przypadku ładowania prądem stałym nigdy nie odłączaj ładowarki na siłę przed zakończeniem ładowania, ponieważ może to spowodować uszkodzenie portu ładowania i stwarza ryzyko porażenia prądem.
5. Po zakończeniu ładowania należy upewnić się, że ładowarka została całkowicie odłączona przed uruchomieniem pojazdu, w przeciwnym razie urządzenie ładujące i pojazd mogą ulec uszkodzeniu.
6. Po odłączeniu ładowarki należy upewnić się, że osłona ochronna portu ładowania i pokrywa portu ładowania są zamknięte, aby zapobiec przedostaniu się wody lub ciała obcych do portu ładowania, co mogłoby zakłócić normalne użytkowanie.

■ Automatyczne zatrzymanie ładowania

1. Po zakończeniu ładowania należy najpierw odblokować urządzenie, a następnie odłączyć wtyczkę ładującą.
2. Po zakończeniu ładowania należy upewnić się, że ładowarka została całkowicie odłączona przed uruchomieniem pojazdu, w przeciwnym razie urządzenie ładujące i pojazd mogą ulec uszkodzeniu.
3. Po odłączeniu ładowarki należy upewnić się, że osłona ochronna portu ładowania i pokrywa portu ładowania są zamknięte, aby zapobiec przedostaniu się wody lub ciał obcych do portu ładowania, co mogłoby zakłócić normalne użytkowanie.

Wydajność ładowania pojazdu ulega pogorszeniu, gdy temperatura akumulatora jest zbyt niska lub zbyt wysoka

1. Jeśli pokrywa portu ładowania lub pistoletu ładującego zamarza z powodu warunków atmosferycznych lub z innych przyczyn, nie otwieraj pokrywy portu ładowania ani nie odłączaj pistoletu ładującego na siłę.
2. Podczas ładowania w niskiej temperaturze układ zarządzania temperaturą akumulatora będzie działał, ale czas ładowania będzie wydłużony, a zużycie energii grzewczej wzrośnie, co jest normalne.
3. W regionach północnych, gdzie panują niskie temperatury, zaleca się użytkownikom ładowanie w ogrzewanym pomieszczeniu.
4. W regionach północnych, gdzie panują niskie temperatury, zaleca się ładowanie akumulatora bezpośrednio po zakończeniu korzystania z pojazdu, ponieważ w tym czasie temperatura akumulatora jest stosunkowo wysoka, co przekłada się na lepszą wydajność ładowania.
5. W regionach południowych, gdzie panują wysokie temperatury, zaleca się użytkownikom ładowanie urządzeń w chłodnym i przewiewnym miejscu oraz unikanie ładowania w bezpośrednim świetle słonecznym lub na świeżym powietrzu.

Dźwięk ostrzegawczy dla pieszych poruszających się z niską prędkością

Ponieważ hałas pojazdów elektrycznych jest stosunkowo niski podczas jazdy z niską prędkością, trudno jest go usłyszeć pieszym znajdującym się w pobliżu. Aby poprawić bezpieczeństwo jazdy, ta funkcja może wysyłać dźwięk alarmu, gdy prędkość pojazdu jest mniejsza niż 30 km/h, aby przypomnieć pieszym znajdującym się w pobliżu, aby go usłyszeli.

- Gdy pojazd porusza się z prędkością poniżej 30 km/h, dźwięk ostrzegawczy będzie narastał wraz ze wzrostem prędkości pojazdu.
- System może także wysyłać dźwięk ostrzegawczy, gdy pojazd nie znajduje się w pozycji Park (P) i stoi.

W PRZYPADKU AWARII

6-1. Podstawowa wiedza o stanie awaryjnym pojazdu	6-3. Holowanie
ECALL (jeśli jest w wyposażeniu) 218	Hak holowniczy (jeśli jest w wyposażeniu) 227
Światło awaryjne 218	Pojazd holowniczy 228
Kamizelka odblaskowa 219	Holowanie awaryjne 229
Trójkąt ostrzegawczy 219	Montaż zaczepu holowniczego 230
Narzędzia zapasowe (jeśli są w wyposażeniu) 219	6-4. Bezpiecznik
6-2. Postępowanie w nagłych wypadkach z pojazdem	Skrzynka bezpieczników ... 231
Przebita opona 220	Montaż zaczepu holowniczego 232
Naprawa opony w nagłych wypadkach 220	6-4. Bezpiecznik
Jeżeli temperatura płynu chłodzącego silnika jest wysoka 223	Skrzynka bezpieczników ... 233
Jeśli bateria jest rozładowana 225	Sprawdzenie bezpiecznika 234
	Wymiana bezpiecznika 235

6-1. Podstawowa wiedza o stanie awaryjnym pojazdu

ECALL (jeśli jest w wyposażeniu)

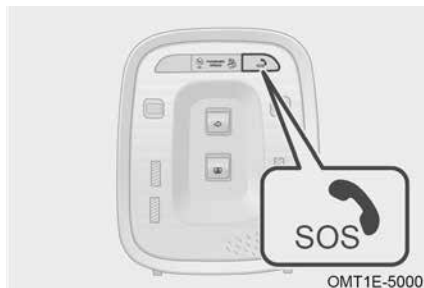

ECALL to rodzaj funkcji połączenia alarmowego. Gdy pojazd uczestniczy w uderzeniu o określonej sile (poduszka powietrzna napompowana) lub gdy kierowca lub pasażer znajduje się w sytuacji awaryjnej i wymagana jest pomoc, informacje alarmowe można wysłać do centrum serwisowego za pomocą ręcznego naciśnięcia przycisku, a następnie centrum będzie śledzić lokalizację pojazdu i niezwłocznie oferować pomoc zgodnie z otrzymanymi informacjami.

Światło awaryjne



W przypadku awarii pojazdu lub wypadku drogowego itp. należy włączyć światła awaryjne, aby ostrzec inne pojazdy i uniknąć wtórnego wypadku.

Naciśnij przełącznik świateł awaryjnych, kierunkowskazy zaczną migać, kontrolka kierunkowskazów na zestawie wskaźników zacznie migać w tym samym czasie. Naciśnij przełącznik ponownie, a kierunkowskazy i kontrolka wyłączą się.

ZAPOZNAĆ SIĘ

- Światła awaryjne mogą działać nawet po wyłączeniu zasilania pojazdu.
- Światła awaryjne włączają się automatycznie po uruchomieniu poduszki powietrznej (SRS).

Funkcja alarmu hamowania awaryjnego

Gdy pedał hamulca zostanie awaryjnie wciśnięty przy większej prędkości, kierunkowskazy i kontrolka kierunkowskazów na zestawie wskaźników zaczną szybko migać. Zwolnij pedał hamulca, naciśnij przełącznik świateł awaryjnych lub wyłącz zasilanie pojazdu, a kierunkowskazy i kontrolka kierunkowskazów na zestawie wskaźników przestaną migać.

Kamizelka odblaskowa

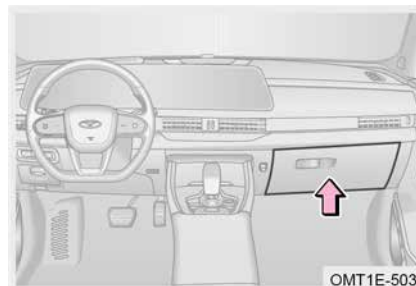

Kamizelkę odblaskową umieszcza się w schowku na rękawiczki.

W przypadku awarii pojazdu lub wypadku drogowego itp. należy nosić kamizelkę odblaskową z paskiem odblaskowym skierowanym na zewnątrz. Jej właściwości odblaskowe mogą ostrzec inne pojazdy, aby uniknąć wypadków wtórnych.

Trójkąt ostrzegawczy

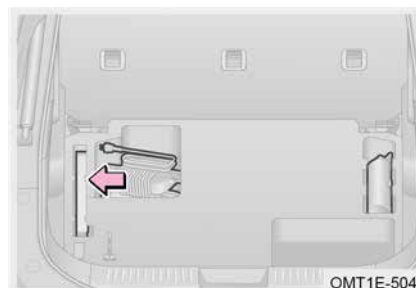

Trójkąt ostrzegawczy znajduje się pod wykładziną bagażnika.

W przypadku awarii pojazdu lub wypadku drogowego itp. odblaskowe właściwości trójkąta ostrzegawczego mogą ostrzec inne pojazdy, co pozwoli uniknąć wtórnych wypadków.

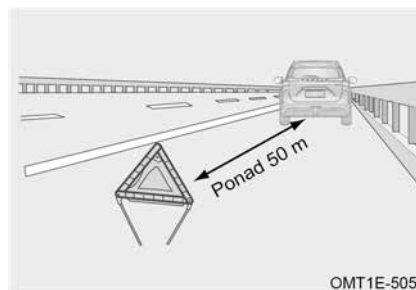

Trójkąt ostrzegawczy należy ustawić w odległości co najmniej 50 m za pojazdem na normalnej drodze.

Ustaw trójkąt ostrzegawczy w odległości co najmniej 150 m za pojazdem na autostradzie.

W czasie deszczu lub podczas skręcania należy ustawić trójkąt ostrzegawczy w odległości co najmniej 150 m za pojazdem.

Narzędzia zapasowe (jeśli są w wyposażeniu)



- 1 Trójkąt ostrzegawczy
- 2 Płyn do automatycznej naprawy opon

ZAPOZNAĆ SIĘ

Niektóre modele są wyposażone w miernik ciśnienia w oponach, gaśnicę i apteczkę pierwszej pomocy.

6-2. Postępowanie w nagłych wypadkach z pojazdem

Przebita opona

Jeśli opona przebije się podczas jazdy, stopniowo zwalniaj, chwyć kierownicę obiema rękami i kontynuuj jazdę prosto. Zatrzymaj pojazd w bezpiecznym miejscu z dala od drogi. Zaparkuj go na twardym i równym podłożu, o ile to możliwe. Unikaj zatrzymywania się na środku lub pasie dzielącym autostradę.

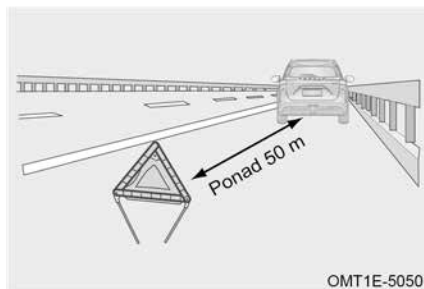

OMT1E-5050

1. Zaciągnij hamulec postojowy i prześuń dźwignię zmiany biegów w pozycję P;
2. Wyłącz silnik i włącz światła awaryjne;
3. Poleć wszystkim opuszczenie pojazdu i pozostanie z dala od ruchu ulicznego;
4. Załóż kamizelkę odblaskową, wyjmij trójkąt ostrzegawczy z bagażnika i umieść go w odległości 50–150 m za pojazdem (w zależności od aktualnych warunków).

UWAGA

Nie kontynuuj jazdy z przebitą oponą. Nawet krótka jazda może uszkodzić oponę w sposób uniemożliwiający naprawę.

Naprawa opony w nagłych wypadkach

Instrukcje awaryjnej naprawy opon w pojazdach wyposażonych w automatyczny system pompowania opon w przypadku przecieku opony:

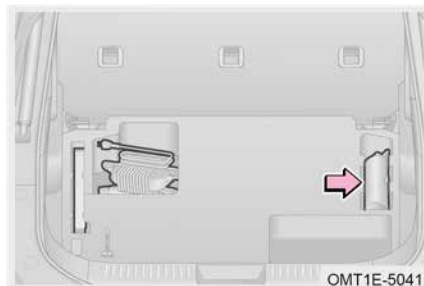

OMT1E-5041

1. Otwórz tylne drzwi, podnieś wykładzinę bagażnika i wyjmij płyn do naprawy opon;

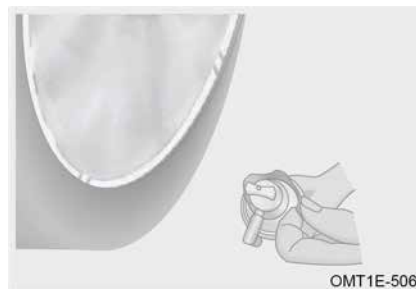

OMT1E-5061

2. Przed użyciem dokładnie wstrząśnij pojemnik z płynem do automatycznej naprawy opon, a następnie zerwij pasek bezpieczeństwa zaworu przyłączeniowego;

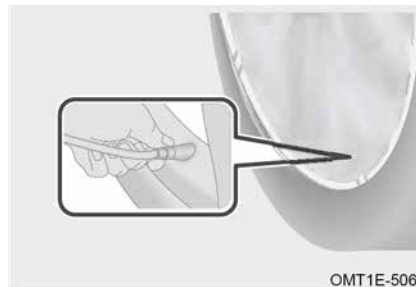

OMT1E-5062

3. Dokręć zawór przyłączeniowy automatycznego płynu do naprawy opon do zaworu opony;

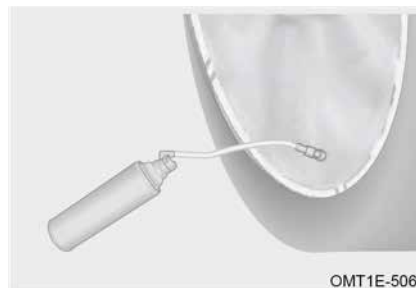

OMT1E-5063

4. Przekręć czerwony zawór zgodnie z ruchem wskazówek zegara i odwróć butelkę do góry nogami, aby rozpocząć pompowanie opony;

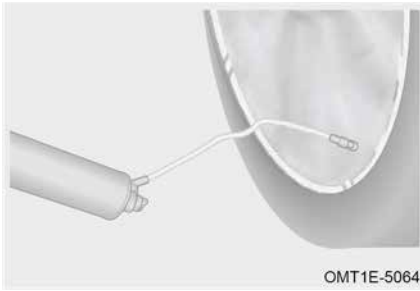

5. Po napełnieniu automatycznego płynu do naprawy opon zamknij zawór przeciwnie do ruchu wskazówek zegara i wykręć zawór rozgałęźny. Następnie natychmiast przejedź 10 km lub więcej, aby zakończyć naprawę. Udaj się do autoryzowanej stacji serwisowej lub profesjonalnego warsztatu w celu naprawy lub wymiany tak szybko, jak to możliwe.

Uwaga: Przed użyciem płynu do naprawy opon należy sprawdzić termin ważności podany na zbiorniku płynu do naprawy opon, aby mieć pewność, że płyn zostanie użyty w terminie.

⚠ UWAGA

- Płyn do automatycznej naprawy opon jest materiałem eksploatacyjnym jednorazowego użytku (do jednego koła), można go nabyć w autoryzowanej stacji serwisowej.
- Po użyciu automatycznego płynu do naprawy opon pojazd może jechać nieprzerwanie przez 500 km lub więcej. Przez pierwsze 10 km należy jechać z prędkością <80 km/h. Po 10 km należy jechać pojazdem z normalną prędkością. Zaleca się udanie się do autoryzowanej stacji serwisowej lub profesjonalnego warsztatu wulkanizacyjnego w celu naprawy lub wymiany tak szybko, jak to możliwe.

⚠ OSTRZEŻENIE

- Unikaj kontaktu płynu do automatycznej naprawy opon ze skórą lub oczami oraz trzymaj go poza zasięgiem dzieci.
- Jeśli w przypadku przebicia opony i wycieku powietrza kontynuujesz jazdę, łatwo o jej wybuch, co zagraża Twojemu bezpieczeństwu.
- Płyn do automatycznej naprawy opon służy do naprawy przebitego bieżnika. Inne części, takie jak ściany boczne i dysze zaworów, nie podlegają naprawie.
- Jeśli przed naprawą konieczne jest wyciągnięcie przebitego przedmiotu, należy delikatnie przesunąć pojazd tak, aby otwór w oponie znajdował się na godzinie 6, zanim napełni się oponę płynem do automatycznej naprawy opon.
- Jeśli podczas użytkowania płyn do automatycznej naprawy opon rozchlapie się na oponę lub felgę, należy umyć ją czystą wodą lub przetrzeć szmatką. Jeśli płyn przypadkowo dostanie się do oczu, należy przemyć je czystą wodą i natychmiast zwrócić się o pomoc lekarską.
- Jeżeli produkt jest używany w temperaturze otoczenia (-40°–0°C), należy go podgrzać do temperatury 0°C lub wyższej na ogrzewaczu w pojeździe, aby zwiększyć wydajność napełniania automatycznym płynem do naprawy opon.
- Skuteczna jest naprawa średnicy przebicia ≤6mm, w granicach której możliwe jest wyciągnięcie przebitego przedmiotu w celu naprawy; gdy średnica przebicia wynosi >6 mm, należy natychmiast skontaktować się z autoryzowanym serwisem.
- Po użyciu automatycznego płynu do naprawy opon natychmiast przejedź pojazdem 10 km lub więcej. Nigdy się nie zatrzymuj i nie stój. Udaj się do autoryzowanej stacji serwisowej lub profesjonalnego warsztatu naprawczego opon w celu naprawy i wymiany tak szybko, jak to możliwe.
- Temperatura przechowywania płynu do automatycznej naprawy opon wynosi -40°–70°C. Zabrania się przechowywania w pojeździe w bezpośrednim świetle słonecznym; zabrania się również kontaktu z otwartym ogniem; należy upewnić się, że jest on przechowywany w skrzynce narzędziowej bezpiecznie zgodnie z wymaganiami, nie umieszczać go w kabinie.

Jeżeli temperatura płynu chłodzącego silnika jest wysoka

Jeśli podczas jazdy temperatura płynu chłodzącego silnika jest wysoka, a wskaźnik temperatury płynu chłodzącego zbliża się do obszaru H lub na desce rozdzielczej zapala się czerwony wskaźnik „”, zatrzymaj pojazd w bezpiecznym miejscu z dala od jezdni.



Krok 1: Zatrzymaj pojazd na twardym, równym podłożu;

Krok 2: Zaciągnij hamulec postojowy i przesunij dźwignię zmiany biegów w położenie P;

Krok 3: Wyłącz klimatyzację (kapanie wody z klimatyzacji po jej użyciu jest zjawiskiem normalnym).

Krok 4: Po kilku minutach pracy silnika na biegu jałowym wyłącz zasilanie pojazdu i włącz światła awaryjne;

Krok 5: Przed otwarciem maski sprawdź, czy nie ma przecieku pary lub płynu chłodzącego. Otwieraj maskę tylko wtedy, gdy nie ma przecieku pary lub płynu chłodzącego, w przeciwnym razie może dojść do oparzeń;

Krok 6: Sprawdź poziom płynu chłodzącego. Jeśli nie uda się ustalić przyczyny, skontaktuj się z autoryzowaną stacją serwisową w celu przeprowadzenia kontroli i naprawy.

⚠ UWAGA

- Jeżeli silnik często się przegrzewa, należy natychmiast udać się do autoryzowanej stacji serwisowej w celu sprawdzenia i naprawy.
- Jeśli poziom płynu chłodzącego jest niski, można tymczasowo użyć wody. Należy jak najszybciej udać się do autoryzowanej stacji serwisowej w celu wymiany płynu chłodzącego.

Jeśli bateria jest rozładowana

Wymowanie baterii

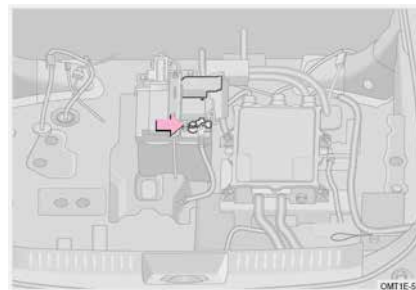

1. Krok 1: Kliknij „przycisk w centrum sterowania, umożliwiający wyłączenie pojazdu;
2. Krok 2: Otwórz tylne drzwi, odchyl dywanik bagażnika i wyjmij schowek, odłącz ujemny przewód akumulatora (12 V);
3. Odłącz przewód od ujemnego (-) zacisku akumulatora;
4. Odłącz przewód dodatniego (+) zacisku akumulatora;
5. Wyjmij uchwyt baterii i baterię;
6. Zainstaluj nową baterię o takich samych parametrach jak używana. Zainstaluj nową baterię prawidłowo w odwrotnej kolejności niż podczas wymowania.

♻ OCHRONA ŚRODOWISKA

Zużyta bateria zawiera kwas siarkowy i ołów i nie powinna być wyrzucana w dowolnym momencie. Prosimy postępować zgodnie z lokalnymi przepisami i regulacjami lub wyrzucić ją w lokalnej, wykwalifikowanej stacji utylizacji odpadów.

⚠ UWAGA

Należy uważać, aby metalowe narzędzie nie zetknęło się z obiema elektrodami akumulatora jednocześnie lub dotykając jednocześnie elektrody dodatniej i nadwozia pojazdu.

⚠ OSTRZEŻENIE

- Nie pozostawiaj baterii w miejscu dostępnym dla dzieci.
- Nie palić tytoniu, nie używać zapalek, zapałniczek ani otwartego ognia w pobliżu akumulatora.
- Podczas pracy zawsze zakładaj rękawice i okulary ochronne, ponieważ kwas akumulatorowy jest silnie żrący. Nie opieraj się o akumulator.
- Jeśli kwas rozleje się na skórę lub ubranie, płyn należy zneutralizować wodą alkaliczną (mydłem), a następnie spłukać czystą wodą. W razie potrzeby należy natychmiast zwrócić się o pomoc lekarską.

Rozruch

Aby uniknąć uszkodzenia pojazdu lub obrażeń ciała spowodowanych nieprawidłową obsługą, jeśli nie jesteś pewien, jak postępować, zdecydowanie zalecamy zwrócenie się o pomoc do profesjonalnego serwisanta lub skorzystanie z usług autoryzowanej stacji obsługi.

UWAGA

Napięcie akumulatora używanego do rozruchu awaryjnego powinno wynosić 12–13 V. Nie uruchamiaj pojazdu, jeśli nie masz pewności, że napięcie akumulatora jest prawidłowe.

OSTRZEŻENIE

- Należy używać wskazanych kabli rozruchowych.
- Nie używaj zapalniczek i nie zbliżaj się z otwartym ogniem do akumulatora.

■ Procedury rozruchu awaryjnego

1. Wyłącz wszystkie niepotrzebne urządzenia elektryczne. Jeśli akumulator wspomagający jest zainstalowany w innym pojeździe, upewnij się, że nie ma kontaktu między pojazdami.

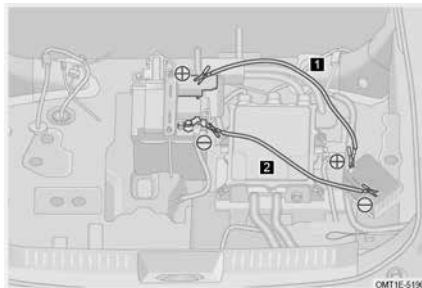

2. Podłącz kable w kolejności pokazanej na poniższej ilustracji.

1 Podłącz jeden koniec przewodu dodatniego do zacisku dodatniego (+) akumulatora rozładowanego pojazdu, a drugi koniec do zacisku dodatniego (+) akumulatora pojazdu ratowniczego.

2 Podłącz jeden koniec kabla ujemnego do ujemnego zacisku (-) akumulatora pojazdu ratowniczego, a drugi koniec do niemalowanej metalowej części rozładowanego pojazdu.

3. Uruchom silnik w normalny sposób. Po uruchomieniu pozwól mu pracować przez kilka minut, lekko naciskając pedał gazu.
4. Odłączaj kable w odwrotnej kolejności, niż kiedy podłączałeś (najpierw kabel ujemny, potem kabel dodatni).

UWAGA

- Podczas podłączania nie należy przełączać skrzyni biegów na pozycję D, aby mieć pewność, że pojazd jest w trybie parkowania.
- Podczas podłączania nie należy opierać się o akumulator.
- Nigdy nie dopuszczaj do stykania się zacisków przewodów rozruchowych ze sobą lub z innymi metalowymi częściami pojazdu.
- Nie podłączaj kabla w pobliżu żadnej części, która porusza się podczas rozruchu silnika.
- Jeśli pierwsza próba uruchomienia nie powiedzie się, sprawdź, czy zaciski na przewodach rozruchowych są dobrze dokręcone i ponownie uruchom silnik w normalny sposób. Jeśli nadal nie można uruchomić, skontaktuj się z autoryzowaną stacją serwisową w celu sprawdzenia i naprawy tak szybko, jak to możliwe.

6-3. Holowanie**Hak holowniczy (jeśli jest w wyposażeniu)**

Podczas holowania przyczepy należy używać odpowiedniego haka holowniczego. Zaleca się używanie oryginalnego haka holowniczego. Aby zapewnić płynne holowanie, należy używać oryginalnego otworu wywierconego przez producenta pojazdu. Aby uzyskać więcej informacji, należy skonsultować się z profesjonalnym personelem konserwacyjnym.

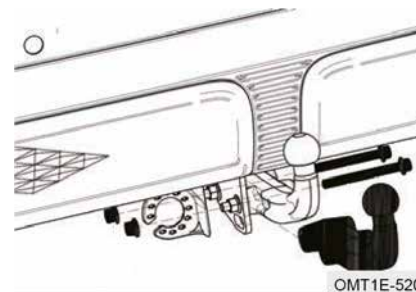
Punkt mocowania haka holowniczego

Obciążenie pionowe: maksymalnie 75 kg
Siła ciągnąca pozioma: 750 kg.

ZAPOZNAĆ SIĘ

- Aby uzyskać lepszą moc podczas holowania, zaleca się naładowanie pojazdu przed rozpoczęciem holowania, tak aby poziom naładowania akumulatora wynosił 50 proc. lub więcej.
- Ze względów bezpieczeństwa nie zaleca się holowania, gdy temperatura otoczenia wynosi 40°C lub więcej.

ZAPOZNAĆ SIĘ

Podczas holowania nie należy używać następujących systemów bezpieczeństwa (mogą one automatycznie wyłączyć się w przypadku użycia oryginalnego haka holowniczego):

- System monitorowania martwego pola (BSM)
- System ostrzegania o ruchu poprzecznym z tyłu pojazdu (RCTA)
- System wspomaganie parkowania (tył)

Szczegółowe informacje dotyczące procesu instalacji można uzyskać w autoryzowanym serwisie.

Hak holowniczy może być używany, gdy pojazd ciągnie inny, który nie nadaje się do jazdy na drodze.

UWAGA

Uszkodzenia powstałe na skutek holowania przyczepy nie są objęte gwarancją.

OSTRZEŻENIE

Podczas holowania należy używać oryginalnego haka holowniczego. Nie należy próbować używać innych typów haków holowniczych.

Pojazd holowniczy

Holowanie musi być zgodne z przepisami stanowymi/prowincjonalnymi i lokalnymi dotyczącymi holowania.

Przed holowaniem pojazdu zwoźnij hamulec postojowy (szczegóły dotyczące awaryjnego zwoźniania hamulca postojowego znajdują się w rozdziale „Układ hamulcowy”) i przesuwaj dźwignię zmiany biegów w położenie N.

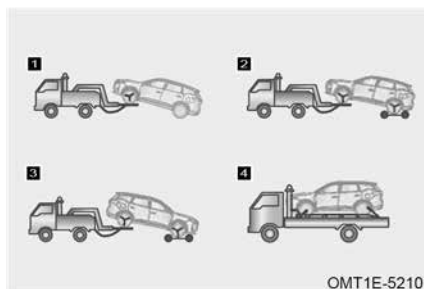
Prawidłowe metody holowania

1 W przypadku pojazdów z napędem na przednie koła: Holować za pomocą podnośnika od przodu i dobrze zabezpieczyć pojazd.

2 W przypadku pojazdów z napędem na przednie koła, z napędem na tylne koła i z napędem na cztery koła: Podczas holowania za pomocą podnośnika kół od przodu należy użyć wózka holowniczego pod tylnymi kołami i dobrze zabezpieczyć pojazd.

3 W przypadku pojazdów z napędem na przednie koła, z napędem na tylne koła i z napędem na cztery koła: Podczas holowania za pomocą podnośnika kół od tyłu należy użyć wózka holowniczego pod przednimi kołami i mocno zabezpieczyć pojazd.

4 W przypadku pojazdów z napędem na przednie koła, z napędem na tylne koła i z napędem na cztery koła: podczas holowania za pomocą samochodu ciężarowego z platformą dobrze zabezpieczyć pojazd.

UWAGA

- W przypadku pojazdów z napędem na cztery koła zaleca się stosowanie samochodu ciężarowego z platformą.
- Jeśli koła lub oś pojazdu są uszkodzone, należy użyć samochodu ciężarowego z platformą.
- Upewnij się, że między kołami niepodniesionymi a podłożem jest odpowiedni odstęp. W przeciwnym razie zderzak i podwozie holowanego pojazdu zostaną uszkodzone podczas holowania.

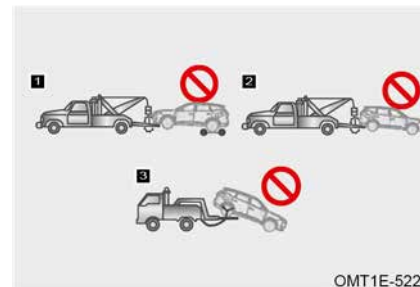
Niewłaściwe metody holowania

1 Holowanie za pomocą zawiesia samochodowego z przodu pojazdu.

2 Holowanie należy wykonywać za pomocą zawiesia samochodowego z tyłu pojazdu, podczas gdy przednie koła znajdują się na ziemi.

3 Holowanie odbywa się za pomocą podnośnika kół umieszczonego z tyłu pojazdu, podczas gdy przednie koła znajdują się na ziemi.

UWAGA

Aby uniknąć uszkodzenia nadwozia, nie należy holować pojazdu przy użyciu podnośnika.

Holowanie awaryjne

Jeśli ciężarówka z platformą nie jest dostępna podczas holowania, pojazd może zostać tymczasowo odholowany za pomocą haka holowniczego. Należy to robić tylko na utwardzonej drodze na krótkich dystansach przy niskiej prędkości.

Podczas korzystania z haka holowniczego kierowca musi znajdować się w holowanym pojeździe, aby móc obsługiwać kierownicę i pedał hamulca. Koła pojazdu, układ napędowy, oś, układ kierowniczy i układ hamulcowy muszą być w dobrym stanie.

Przed rozpoczęciem holowania awaryjnego zwoźnij hamulec postojowy (informacje na temat awaryjnego zwoźniania hamulca postojowego znajdują się w części „Układ hamulcowy”), przesuwaj dźwignię zmiany biegów w położenie N i przełącz zasilanie pojazdu w tryb ACC/ON.

⚠ UWAGA

- Nie należy wykonywać holowania awaryjnego przez dłuższy czas.
- Nigdy nie holuj cięższego pojazdu, w przeciwnym razie pojazd może ulec uszkodzeniu.
- Przymocuj linę holowniczą, łańcuch lub dźwignię do oczka holowniczego pojazdu.
- Obaj kierowcy muszą znać procedurę holowania, w przeciwnym razie nie będą mogli wykonywać prac holowniczych.
- Holuj pojazd tak prosto, jak to możliwe. Nie holuj pojazdu z boku, aby uniknąć uszkodzenia pojazdu.
- Jeśli silnik nie zostanie uruchomiony, układ wspomagania nie będzie działał, dlatego hamowanie i kierowanie będzie trudniejsze niż zwykle. Należy zachować ostrożność.
- W przypadku holowania modeli A/T zdecydowanie zalecamy skorzystanie z pomocy profesjonalnego serwisanta lub autoryzowanej stacji obsługi.
- Jeżeli holowany pojazd nadal nie może ruszyć, nie należy na siłę kontynuować holowania, aby uniknąć wtórnych uszkodzeń pojazdu. Zdecydowanie zalecamy skorzystanie z pomocy profesjonalnego serwisanta lub autoryzowanej stacji obsługi.

⚠ OSTRZEŻENIE

- Aby uniknąć obrażeń ciała, osoby inne niż kierowca powinny trzymać się z daleka od pojazdu podczas holowania.
- Podczas holowania pojazdu należy unikać nagłego ruszania lub nieregularnych manewrów podczas jazdy, ponieważ mogłoby to spowodować nadmierne obciążenie zaczepu holowniczego, linki, łańcucha lub dźwigni. Zaczep holowniczy, linka, łańcuch lub dźwignia mogą pęknąć i spowodować uszkodzenie pojazdu lub poważne obrażenia ciała.

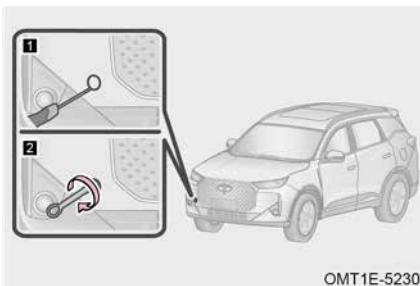
Montaż zaczepu holowniczego**Przedni zaczep holowniczy**

Krok 1: Za pomocą płaskiego śrubokręta z końcówką owiniętą taśmą zdejmij osłonę przedniego otworu holowniczego;

Krok 2: Zamontuj zaczep holowniczy w otworze oczka zgodnie z ruchem wskazówek zegara. Następnie mocno dokręć je kluczem do śrub kół.

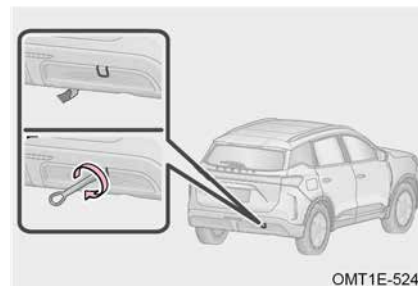
Zaczep holowniczy tylny

Krok 1: Za pomocą płaskiego śrubokręta z końcówką owiniętą taśmą zdejmij osłonę tylnego otworu holowniczego;

Krok 2: Zamontuj zaczep holowniczy w otworze oczka zgodnie z ruchem wskazówek zegara. Następnie mocno dokręć je kluczem do śrub kół.

⚠ UWAGA

- Używaj tylko określonego zaczepu holowniczego. W przeciwnym razie pojazd może zostać uszkodzony.
- Podczas holowania należy prowadzić pojazd powoli i płynnie. Uderzenie spowodowane nadmiernym napięciem może uszkodzić pojazd.
- Linkę holowniczą lub drążek holowniczy można zamontować tylko wtedy, gdy zamontowano już zaczep holowniczy.

⚠ OSTRZEŻENIE

Upewnij się, że zaczep holowniczy jest bezpiecznie zamontowany. W przeciwnym razie zaczep holowniczy może się poluzować podczas holowania, co może spowodować wypadek, w wyniku którego nastąpi śmierć lub poważne obrażenia.

6-4. Bezpiecznik**Skrzynka bezpieczników**

Bezpieczniki służą do ochrony podzespołów i obwodów elektrycznych, aby uniknąć zwarcia lub przeciążenia. Jeśli bezpiecznik się przepali, chronione podzespoły i systemy nie będą działać prawidłowo.

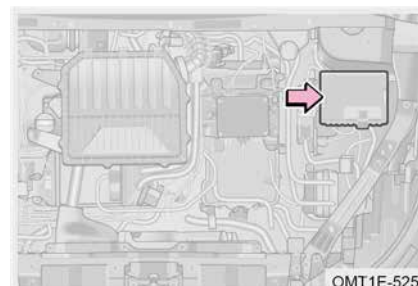
Skrzynka bezpieczników w przednim przedziale

Krok 1: Wyłącz zasilanie pojazdu;

Krok 2: Odłącz kabel od ujemnego zacisku akumulatora;

Krok 3: Zdejmij pokrywę przedniej skrzynki bezpieczników, aby sprawdzić lub wymienić bezpiecznik.

Skrzynka bezpieczników i przekaźników na desce rozdzielczej

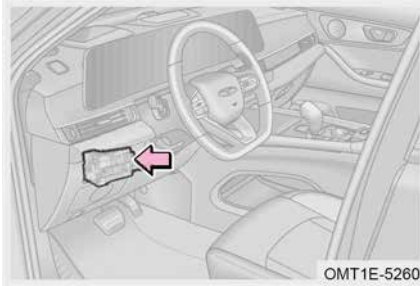

- Krok 1: Wyłącz zasilanie pojazdu;
 Krok 2: Odłącz kabel od ujemnego zacisku akumulatora;
 Krok 3: Zdejmij lewą dolną osłonę deski rozdzielczej, aby sprawdzić lub wymienić bezpiecznik.

ZAPOZNAĆ SIĘ

- Sprawdź podejrzane bezpieczniki zgodnie z układem skrzynki bezpieczników i przekaźników.
- Skrzynka bezpieczników musi być czysta, należy ją chronić przed wilgocią podczas otwierania, gdyż może ona uszkodzić układ elektryczny.
- Aby zapobiec uszkodzeniu pojazdu, zachowaj ostrożność podczas zdejmowania/ instalowania dolnej lewej osłony deski rozdzielczej. W razie potrzeby udaj się do autoryzowanej stacji serwisowej.

Sprawdzanie bezpiecznika

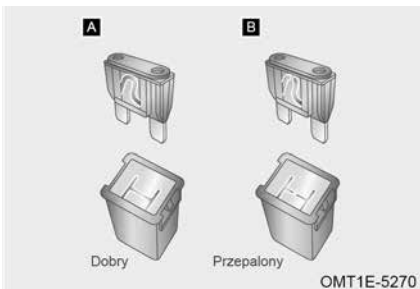

- A** Dobry bezpiecznik.
B Przepalony bezpiecznik.

ZAPOZNAĆ SIĘ

Jeśli bezpieczniki są przepalone, należy je wymienić.

Wymiana bezpiecznika

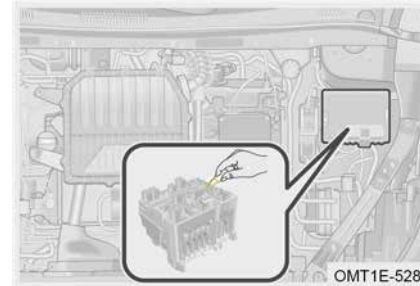

- Krok 1: Wyłącz zasilanie pojazdu;
 Krok 2: Sprawdź bezpieczniki zgodnie z układem skrzynki bezpieczników i przekaźników;
 Krok 3: Wyciągnij podejrzany bezpiecznik za pomocą narzędzia do wyjmowania bezpieczników;
 Krok 4: Sprawdź, czy bezpiecznik jest przepalony. Jeśli nie masz pewności, czy bezpiecznik jest przepalony, wymień podejrzany bezpiecznik na zapasowy o takim samym natężeniu prądu. Natężenie prądu możesz sprawdzić na schemacie wewnątrz pokrywy skrzynki bezpieczników.

UWAGA

- Nie wolno modyfikować żadnych bezpieczników ani skrzynek bezpiecznikowych.
- Zainstaluj tylko bezpiecznik o takim samym natężeniu prądu, jak używany. Nigdy nie wymieniaj bezpiecznika na przewód, nawet jako tymczasową wymianę. W przeciwnym razie może to spowodować poważne uszkodzenie urządzeń elektrycznych, a nawet pożar.

7-1. Naprawa i konserwacja		Sprawdzanie poziomu płynu chłodzącego	245
Naprawa i konserwacja	236	Sprawdzanie chłodnicy i skraplacza	246
Autoryzowana Stacja Serwisowa jest do Państwa dyspozycji	236	Sprawdź pasek napędowy ..	246
Odczytywanie informacji o kodzie identyfikacyjnym pojazdu	237	Rotacja opon	249
Kontrola bezpieczeństwa ...	237	Sprawdź baterię	249
7-2. Normalna konserwacja		Sprawdzanie filtra klimatyzacji	249
Normalna konserwacja	238	Sprawdzanie płynu do spryskiwaczy	249
Akumulator zasilający	239	Sprawdzanie wycieraczek ..	250
Sprawdzanie poziomu oleju	242	7-3. Regularna konserwacja	
Sprawdzanie poziomu płynu przekładniowego	244	Harmonogram konserwacji	252
Sprawdzanie poziomu płynu hamulcowego	244	Dane techniczne	259

7-1. Naprawa i konserwacja

Naprawa i konserwacja

Wyróżnia się dwa rodzaje napraw i konserwacji: standardową konserwację, którą mogą wykonywać klienci; oraz planową konserwację, przegląd i naprawę, którą musi wykonać autoryzowana stacja serwisowa.

Aby uzyskać szczegółowe informacje na temat regularnej konserwacji, kontroli i metod napraw, zapoznaj się z sekcją „Regularne konserwacje” w tej sekcji; Regularne konserwacje mogą być pomocne w znajdowaniu i eliminowaniu potencjalnych zagrożeń na czas, aby zapobiec awariom. Planowe konserwacje pojazdu są niezbędne. Należy ściśle przestrzegać harmonogramu konserwacji z „Instrukcji użytkownika”, aby wykonywać konserwację, zapewniając, że pojazd utrzymuje najlepszą wydajność i dobre warunki pracy, skutecznie wydłużając tym samym okres eksploatacji pojazdu.

Proszę używać zalecanego płynu, w przeciwnym razie pojazd może ulec uszkodzeniu.

Autoryzowana Stacja Serwisowa jest do Państwa dyspozycji

Autoryzowana stacja obsługi

Tylko części i materiały OEM mogą wydłużyć żywotność Twojego pojazdu. Dostarczamy części OEM tylko do autoryzowanych stacji serwisowych na całym świecie. Dlatego można używać tylko części OEM z autoryzowanych stacji serwisowych.

Autoryzowana stacja serwisowa oferuje profesjonalną obsługę. W przypadku serwisu pojazdu pamiętaj, że autoryzowana stacja serwisowa najlepiej zna Twój pojazd i dysponuje profesjonalnymi technikami oraz częściami OEM, aby wykonać zadanie na najwyższym poziomie.

 OCHRONA ŚRODOWISKA

Zużyty olej silnikowy, płyn hamulcowy, płyn chłodzący, płyn wspomagania układu kierowniczego (jeśli jest w wyposażeniu), akumulatory i opony należy utylizować wyłącznie w autoryzowanych punktach utylizacji odpadów lub po konsultacji z producentem. Nie należy wyrzucać ich razem z odpadami domowymi ani wrzucać do komunalnego systemu kanalizacyjnego.

Umowy serwisowe

Kiedy udasz się do autoryzowanej stacji serwisowej w celu wykonania serwisu pojazdu, upewnij się, że masz przy sobie wszystkie wymagane dokumenty. Nie wszystkie prace, które mają zostać wykonane, są objęte gwarancją. Aby uzyskać szczegółowe informacje o wydatkach, skonsultuj się z doradcą serwisowym. Prowadź rejestr serwisowy pojazdu. Zazwyczaj rejestr ten może dostarczyć cennych informacji referencyjnych.

Przygotuj arkusz listy obejmujący usterki pojazdu i określone elementy serwisowe. Jeśli miałeś wypadek lub jakkolwiek serwisowany element nie jest uwzględniony w dokumentacji serwisowej, poinformuj o tym swojego doradcę serwisowego.

Jeśli wymieniasz wiele pozycji serwisowych i musisz odebrać pojazd tego samego dnia, skontaktuj się ze swoim doradcą, aby ustalić kolejność pozycji według priorytetu.

Odczytywanie informacji o kodzie identyfikacyjnym pojazdu

Informacje o kodzie identyfikacyjnym pojazdu można odczytać poprzez zainstalowanie urządzenia do diagnostyki usterek, stosowanego podczas przeglądów i konserwacji.

Nie instaluj do złącza żadnych elementów elektrycznych poza urządzeniem diagnostycznym. Może to spowodować wystąpienie nieoczekiwanych problemów, takich jak zły wpływ na elektronikę lub uszkodzenie akumulatora.

Kontrola bezpieczeństwa

Należy wykonać kontrolę bezpieczeństwa przed rozpoczęciem jazdy pojazdem, co zwiększy bezpieczeństwo i przyjemność z jazdy.

 OSTRZEŻENIE

Podczas kontroli pojazdu nie uruchamiaj pojazdu.

Codzienne sprawdzanie

Sprawdź, czy powierzchnia lakieru nie jest porysowana, klosz lampy nie jest uszkodzony, nadwozie nie jest przechylone, czy śruby kół nie są poluzowane lub ich nie brakuje, czy nie ma wycieku wody/oleju z podwozia, czy drzwi/maska/tylne drzwi/szyba nie są uszkodzone.

Sprawdź, czy poziom oleju silnikowego, poziom płynu hamulcowego, poziom płynu chłodzącego, poziom płynu wspomagania układu kierowniczego (jeśli jest w wyposażeniu) i poziom płynu do spryskiwaczy jest prawidłowy.

Sprawdź ciśnienie i stan zimnych opon (takich jak: zużycie, pęcznienie, pęknięcia starzeniowe, uszkodzenia mechaniczne itp.). Sprawdź również koło zapasowe.

Sprawdź, czy klamry pasów bezpieczeństwa są dobrze zapięte. Upewnij się, że pasy nie są zużyte lub postrzępione.

Sprawdź, czy światła świecą się prawidłowo.

Sprawdź, czy wskazania miernika są prawidłowe.

Comiesięczny przegląd

Wyczyść powierzchnię pojazdu, wewnętrzną część maski silnika (kurz na powierzchni chłodnicy i skraplacza oraz resztki oleju na korpusie silnika), wnętrze pojazdu i bagażnik.

Sprawdź, czy w zespole, rurach, węzłach i zbiornikach nie ma wycieków; Sprawdź, czy akumulator i kabel nie są skorodowane lub poluzowane; Sprawdź, czy obwody nie są uszkodzone, poluzowane lub odłączone; Sprawdź, czy nie doszło do wycieku wody/oleju.

Sprawdź, czy klimatyzacja działa prawidłowo.

Sprawdź, czy hamulec postojowy działa prawidłowo.

Sprawdź, czy masz zapasowe bezpieczniki i narzędzia (takie jak podnośnik, klucz do śrub kół itp.).

OCHRONA ŚRODOWISKA

Zużyty olej silnikowy, płyn hamulcowy, płyn chłodniczy, akumulatory i opony mogą być utylizowane wyłącznie przez specjalistyczne zakłady utylizacji odpadów. Nie wolno ich utylizować wraz z odpadami domowymi ani odprowadzać do publicznego systemu kanalizacyjnego.

7-2. Normalna konserwacja

Normalna konserwacja

Jeśli wykonujesz czynności konserwacyjne samodzielnie, koniecznie postępuj zgodnie z prawidłowymi procedurami konserwacyjnymi podanymi w tej sekcji.

Wymieniono tutaj tylko proste instrukcje dotyczące konserwacji, które mogą być wykonywane przez klientów. Istnieje jednak wiele elementów, które muszą być konserwowane przez wykwalifikowanych techników.

UWAGA

- Przed zamknięciem maski sprawdź, czy nie pozostały tam narzędzia, części itp.
- Nie należy jeździć pojazdem bez filtra powietrza, gdyż może to spowodować nadmierne zużycie silnika.
- Uzupełnij płyn do odpowiedniego poziomu. Jeśli płyn rozchlapie się na karoserii pojazdu, natychmiast zmyj go wilgotną szmatką, unikając uszkodzenia lakierowanej powierzchni.

OSTRZEŻENIE

- Jeśli silnik jest bardzo gorący, nie otwieraj korka zbiornika płynu chłodzącego, aby uniknąć poparzeń.
- Gdy silnik pracuje, trzymaj ręce, odzież i narzędzia z dala od pasków napędowych silnika i wentylatora chłodzącego.
- Nie pal w pobliżu wlewu paliwa lub akumulatora, gdyż może to spowodować iskrzenie lub powstanie otwartego ognia, co może doprowadzić do pożaru.
- W elektronicznym układzie zapłonowym występuje wysokie napięcie. Nie dotykaj tych elementów, gdy silnik pracuje lub gdy zasilanie pojazdu jest włączone.
- Pojazd, który właśnie się zatrzymał, silnik, chłodnica, kolektor wydechowy i głowica cylindra będą bardzo gorące, więc nigdy ich nie dotykaj. Nie dopuść, aby ubrania (takie jak krawaty) dostały się do wentylatora i spowodowały obrażenia ciała, ponieważ wentylator chłodzący może automatycznie uruchomić się i pracować w dowolnym momencie.

Akumulator zasilający

Podstawowa funkcja akumulatora zasilającego

Akumulator zasilający jest źródłem zasilania i energii pojazdu i może być wielokrotnie ładowany i rozładowywany. Akumulator zasilający jest ładowany przez zewnętrzne źródło zasilania i może być również ładowany za pomocą odzyskiwania energii podczas hamowania lub jazdy na luzie.

Pojazd ma inteligentną funkcję ładowania. Gdy funkcja jest aktywowana, akumulator 12 V będzie ładowany przez akumulator zasilający. Jeśli pojazd zostanie umieszczony w środowisku o wysokiej temperaturze, możliwe jest również wyzolenie żądania chłodzenia akumulatora zasilającego podczas inteligentnego procesu ładowania, co spowoduje aktywację klimatyzacji w celu schłodzenia akumulatora zasilającego, aby uniknąć uszkodzenia akumulatora zasilającego. Dlatego też, gdy pojazd zostanie ponownie uruchomiony po pewnym czasie postoju, SOC lub całkowity zasięg jazdy elektrycznej wyświetlany na zestawie wskaźników zmniejszy się, co jest normalnym zjawiskiem.

Akumulator zasilający to specjalny produkt chemiczny, który należy prawidłowo stosować i konserwować, dlatego prawidłowe codzienne użytkowanie i konserwacja są bardzo ważne dla utrzymania wydajności. Jednocześnie akumulator zasilający będzie naturalnie tracił pojemność ze względu na właściwości chemiczne. Dlatego w przypadku pojazdów, które były używane przez pewien czas, gdy zasięg podróży zmniejsza się po pełnym naładowaniu akumulatora, zaleca się udanie się do autoryzowanej stacji serwisowej w celu przeprowadzenia kontroli.

Optymalny zakres temperatury otoczenia i ładowania akumulatora wynosi $25 \pm 5^\circ\text{C}$. Gdy temperatura jest zbyt wysoka lub zbyt niska, akumulator ograniczy moc wyjściową, a całkowity zasięg jazdy elektrycznej zostanie skrócony. Zaleca się korzystanie z pojazdu w środowisku powyżej -20°C ; W szczególnych okolicznościach zaleca się przełączenie pojazdu w tryb HEV i wykorzystanie silnika spalinowego do wspomagania napędu pojazdu.

Gdy akumulator jest słaby, zaleca się natychmiastowe naładowanie lub zmianę trybu zasilania z EV na HEV. Nie zaleca się doprowadzania do głębokiego rozładowania akumulatora, w przeciwnym razie jego żywotność ulegnie pogorszeniu. Aby zapewnić normalną pracę hybrydowej skrzyni biegów, gdy akumulator jest słaby, tryb zasilania automatycznie przełączy się z EV na HEV.

Nie używaj urządzeń elektrycznych przez długi czas, gdy pojazd nie jest uruchomiony. Gdy pojawi się komunikat o niskim poziomie naładowania akumulatora, włóż pistolet do ładowania, aby naładować go na czas lub użyj silnika, aby naładować pojazd, gdy jest on w trybie GOTOWYM, w przeciwnym razie może to doprowadzić do utraty zasilania akumulatora i niemożności uruchomienia pojazdu; W takim przypadku włóż pistolet do ładowania, aby go naładować przed ponownym uruchomieniem; Jeśli pojazd nadal nie można uruchomić, skontaktuj się z autoryzowaną stacją serwisową.

Akumulator zasilający znajduje się pod podłogą nadwozia, dlatego należy prowadzić pojazd ostrożnie i unikać uderzeń, gdy pojazd przejeżdża przez wyboiste drogi lub jest prowadzony po wyboistych drogach. W przypadku jazdy po nierównej drodze lub brodenia (ponad 15 cm głębokości) należy zwolnić.

■ Ze względu na wpływ właściwości chemicznych samego akumulatora oraz w celu lepszej ochrony akumulatora normalne jest, gdy spełnione są następujące warunki:

1. Wydajność pojazdu będzie gorsza, gdy akumulator będzie słabo naładowany.
2. Podczas jazdy w wysokich lub niskich temperaturach może wystąpić wzrost zużycia energii i zmniejszenie zasięgu pojazdu.
3. Wydajność ładowania i rozładowywania akumulatora w wysokiej lub niskiej temperaturze ulegnie pogorszeniu, a czas ładowania wydłuży się, co jest zjawiskiem normalnym.
4. Gdy akumulator zasilający jest prawie w pełni naładowany, automatycznie przełączy się na tryb ładowania podtrzymującego, co może wydłużyć ostateczny czas ładowania. Mogą występować odchylenia w szacowanym czasie ładowania wyświetlanym na centralnym ekranie i zestawie wskaźników pojazdu.

■ Ponieważ wydajność akumulatora ulega pogorszeniu w niskich temperaturach, poniższe metody pielęgnacji pomogą Ci lepiej korzystać z pojazdu:

1. Jeżeli temperatura otoczenia jest niższa niż -10°C , zaleca się parkowanie pojazdu w temperaturze pokojowej.
2. Pojazd ma funkcje ładowania i ogrzewania jeśli jest podłączony do źródła zasilania. Należy wybrać funkcję planowania podróży na pół godziny przed wyjazdem (można ustawić w systemie audio i aplikacji zdalnego sterowania), co może zwiększyć temperaturę akumulatora do optymalnej i włączyć klimatyzację z wyprzedzeniem, co pozwala podnieść komfort jazdy.

■ Aby zapobiec uszkodzeniu akumulatora, wydajność akumulatora zostanie zmniejszona w środowiskach o wysokiej/niskiej temperaturze. Jeśli temperatura otoczenia jest zbyt wysoka lub zbyt niska, moc ładowania i rozładowywania będzie ograniczona.

■ Gdy pojazd nie jest używany przez dłuższy czas, poniższe metody pomogą utrzymać akumulator w najlepszym stanie:

1. Jeśli pojazd nie jest używany przez dłuższy czas i poziom naładowania akumulatora wynosi mniej niż 20%, należy go naładować tak szybko, jak to możliwe.
2. Jeżeli pojazd nie będzie używany przez dłuższy czas, należy go zaparkować w miejscu, w którym temperatura otoczenia jest niższa niż 45°C , a wilgotność umiarkowana, należy unikać bezpośredniego światła słonecznego.
3. Gdy pojazd nie jest używany przez dłuższy czas, SOC wyświetlane na zestawie wskaźników może być niedokładne. Nie oceniaj pozostałej mocy akumulatora na podstawie SOC i naładuj akumulator w pełni przed jazdą.
4. Jeśli pojazd nie jest używany przez dłuższy czas, należy ładować akumulator 12 V przez 15–30 minut raz w miesiącu (gdy pojazd jest w stanie GOTOWYM, należy ładować go przez 15–30 minut).
5. Jeśli pojazd nie jest używany przez dłuższy czas, akumulator należy w pełni naładować raz w miesiącu, a następnie rozładować, aby utrzymać poziom naładowania akumulatora na poziomie ok. 50 proc. W przeciwnym razie może dojść do nadmiernego rozładowania akumulatora.

OSTRZEŻENIE

- Po włączeniu zasilania pojazdu obwód wysokiego napięcia będzie pod napięciem. Osobom nieupoważnionym surowo zabrania się przeprowadzania jakichkolwiek prac konserwacyjnych lub napraw elektrycznych pojazdu, gdy zasilanie jest włączone.
- Osobom nieupoważnionym surowo zabrania się otwierania akumulatora.
- Jeśli akumulator zasilający zawiedzie, akumulator jest rozładowany. Nawet przy zewnętrznym zasilaniu przy użyciu kabli rozruchowych, pojazdu nie można uruchomić. Skontaktuj się z autoryzowaną stacją serwisową na czas, nigdy nie naprawiaj bez autoryzacji.

Utylizacja akumulatora baterii

■ Kryteria kwalifikujące akumulator do utylizacji

Akumulator, którego pojemność resztkowa oraz parametry ładowania i rozładowywania nie pozwalają na normalne użytkowanie pojazdu.

■ Proces utylizacji

Akumulator zasilający składa się z ogniw baterii litowej. Utylizacja według własnego uznania może powodować zanieczyszczenie i szkody dla środowiska.

Zgodnie z obowiązującymi przepisami właściciel pojazdu ponosi odpowiedzialność za zanieczyszczenie środowiska i wszelkie zagrożenia spowodowane nieautoryzowanym usunięciem lub demontażem akumulatora.

Aby uzyskać szczegółowe informacje na temat recyklingu i utylizacji akumulatora, udaj się do autoryzowanej stacji serwisowej.

1. Tymczasową stacją recyklingu zużytych akumulatorów jest lokalna autoryzowana stacja serwisowa.
2. Demontaż akumulatora powinien być przeprowadzony przez profesjonalnego serwisanta posiadającego kwalifikacje certyfikowane przez dostawcę akumulatora.
3. Akumulator należy do 9. kategorii towarów niebezpiecznych i musi być przewożony pojazdami posiadającymi kwalifikacje do przewozu 9. kategorii towarów niebezpiecznych.
4. Wyjęty akumulator należy przechowywać w suchym miejscu, z dala od materiałów łatwopalnych, źródeł ciepła, źródeł wody i innych zagrożeń.

OSTRZEŻENIE

- Nie utylizuj akumulatora samodzielnie.
- Nie sprzedawaj, nie przekazuj ani nie modyfikuj akumulatora.
- Jeśli akumulator wymaga naprawy, wyjęcia, wymiany lub utylizacji, zawsze należy udać się do autoryzowanej stacji serwisowej.

Środki ostrożności dotyczące użytkowania akumulatora

Akumulator należy do wysokonapięciowych urządzeń magazynujących energię i niebezpiecznych towarów. Montaż i konserwację należy powierzyć przeszkolonemu personelowi. Niewłaściwa obsługa i użytkowanie mogą spowodować poważne skutki, takie jak porażenie prądem, pożar, wybuch itp. Należy zwrócić uwagę na następujące kwestie:

1. Ochrona przed nadmiernymi wstrząsami lub uderzeniem

Ogniwa akumulatora zasilającego są połączone szeregowo i wyposażone w system zarządzania oraz różne czujniki. Należy zachować ostrożność podczas jazdy po nierównych drogach, aby uniknąć uszkodzenia mechanicznego akumulatora.

2. Izolacja cieplna w każdym środowisku

Utrzymywanie akumulatora w optymalnym zakresie temperatur roboczych może znacznie wydłużyć jego żywotność i poprawić bezpieczeństwo, dlatego staraj się parkować pojazd w miejscach izolowanych cieplnie i przewiewnych.

3. Zabezpieczenie przed wilgocią

Akumulator zasilający to wysokonapięciowe urządzenie magazynujące energię z wieloma obwodami sterowania wysokiego napięcia i ogniwami akumulatora. Płyn dostający się do akumulatora zasilającego może spowodować zwarcie, wyciek prądu i korozję ogniw akumulatora, obwodów elektrycznych i złączy. Upewnij się, że akumulator zasilający nie zostanie narażony na działanie wilgoci.

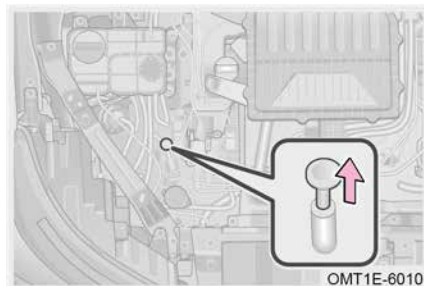
Sprawdzanie poziomu oleju**Sprawdzanie oleju silnikowego**

Gdy silnik zgaśnie i ostygnie, sprawdź poziom oleju za pomocą bagnetu.

Krok 1: Rozgrzej silnik, a następnie zatrzymaj pojazd na równym podłożu. Odczekaj około 5 minut po wyłączeniu silnika;

Krok 2: Otwórz maskę, wyjmij bagnet i wytrzyj go czystą szmatką;

Krok 3: Wsuń bagnet do końca równomiernie i powoli;

Krok 4: Pozostaw pojazd w takim stanie na około 3 sekundy, ponownie wyciągnij bagnet i sprawdź, czy poziom oleju jest prawidłowy.

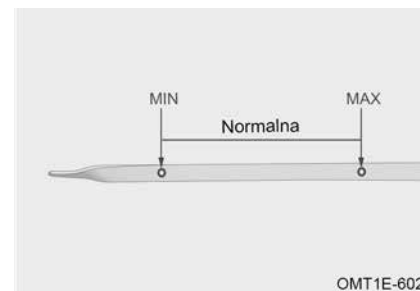
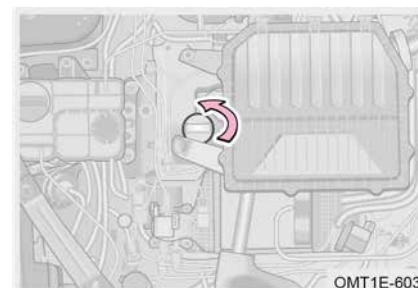
**Dodawanie oleju silnikowego**

Podłóż szmatkę pod bagnet, aby zapobiec rozlaniu oleju na silnik lub nadwozie pojazdu.

Nie sprawdzaj poziomu oleju natychmiast po rozgrzaniu silnika i odczekaj, aż olej powróci do dolnej części silnika.

Krok 1: Aby otworzyć korek wlewu oleju silnikowego, należy go przekręcić w kierunku przeciwnym do ruchu wskazówek zegara;

Krok 2: Za pomocą lejka kilkakrotnie dolej niewielką ilość oleju silnikowego i ponownie sprawdź poziom oleju za pomocą bagnetu;

Krok 3: Gdy poziom oleju znajdzie się we właściwym zakresie, należy dokręcić korek wlewu oleju silnikowego, przekręcając go zgodnie z ruchem wskazówek zegara.

🌱 OCHRONA ŚRODOWISKA

Zużytego oleju silnikowego i filtra nie wolno wyrzucać do odpadów domowych, spuszczać do kanalizacji ani rozlewać na ziemię. W przeciwnym razie spowoduje to poważne zanieczyszczenie środowiska. Należy obchodzić się z nim zgodnie z lokalnymi przepisami dotyczącymi ochrony środowiska.

⚠ UWAGA

- Nie należy wlewać zbyt dużej ilości oleju, gdyż może to spowodować uszkodzenie silnika.
- Można używać wyłącznie zalecanego oleju silnikowego. W przeciwnym razie wszelkie bezpośrednie lub pośrednie straty poniesione są na własne ryzyko klienta.
- Jeżeli podczas tankowania olej przypadkowo wyleje się na powierzchnię silnika, należy wyczyścić rozlany olej płótnem i innymi narzędziami przed dokręceniem korka wlewu oleju silnikowego.
- Korka wlewu oleju silnikowego nie można po zdjęciu założyć odwrotnie, aby zapobiec błędnej ocenie sytuacji spowodowanej cofaniem się oleju, a także zapobiec przelaniu się oleju przepływającego przez pierścień uszczelniający po ponownym zamontowaniu, co skutkowałoby wrażeniem wycieku oleju z korka wlewu oleju silnikowego.

Sprawdzanie poziomu płynu przekładniowego

Sprawdzanie, uzupełnianie i wymiana płynu przekładniowego powinny być wykonywane przez profesjonalistów. Należy udać się do autoryzowanej stacji serwisowej.

Sprawdzanie poziomu płynu hamulcowego

OMT1E-6040

Poziom płynu hamulcowego powinien znajdować się pomiędzy znakami „MIN” i „MAX”. Jeśli poziom jest na poziomie lub poniżej znaku „MIN”, należy dolać płynu hamulcowego.

⚠ UWAGA

- Ponieważ płyn hamulcowy ma dużą chłonność wody, nie należy pozostawiać korka zbiornika płynu hamulcowego otwartego przez dłuższy czas.
- Można używać wyłącznie zalecanego płynu hamulcowego. W przeciwnym razie wszelkie bezpośrednie lub pośrednie straty są na własne ryzyko klienta.
- Jeżeli płyn hamulcowy rozprysknie się na lakierowanej powierzchni nadwozia, należy usunąć go wilgotną gąbką lub zmyć wodą, aby uniknąć korozji części lub lakierowanej powierzchni.

⚠ OSTRZEŻENIE

Nigdy nie dopuść do kontaktu płynu hamulcowego ze skórą lub oczami. Jeśli płyn hamulcowy dostanie się do oczu lub na skórę, natychmiast przepłucz to miejsce dużą ilością wody. W razie potrzeby natychmiast zasięgnij pomocy medycznej.

Sprawdzanie poziomu płynu chłodzącego**Sprawdzanie płynu chłodzącego**

OMT1E-6050

Gdy silnik jest zimny, poziom płynu chłodzącego powinien znajdować się pomiędzy znakami „MIN” i „MAX”. Jeśli poziom jest na poziomie lub poniżej znaku „MIN”, dolej płynu chłodzącego.

Dodawanie środka chłodzącego

Krok 1: Gdy silnik jest zimny, otwórz korek zbiornika płynu chłodzącego i dolej płynu chłodzącego, aż osiągnie on poziom „MAX”.

Krok 2: Uruchom silnik i pozwól mu pracować w normalnej temperaturze. Cały czas obserwuj poziom płynu chłodzącego w zbiorniku. Jeśli poziom spadnie poniżej znaku „MIN”, dolej płynu chłodzącego do odpowiedniego poziomu, aż poziom płynu chłodzącego nie będzie dalej spadał;

Krok 3: Wyłącz silnik i sprawdź, czy poziom płynu chłodzącego jest prawidłowy po ostygnięciu silnika. Jeśli nie, powtórz powyższe czynności, aż poziom będzie normalny;

Krok 4: Załóż korek zbiornika płynu chłodzącego na miejsce.

⚠ UWAGA

- Jeżeli poziom płynu chłodzącego spada zbyt szybko, należy sprawdzić, czy w chłodnicy, węży doprowadzającym wodę i pompie wodnej nie ma wycieków.
- Można używać wyłącznie zalecanego środka chłodzącego. W przeciwnym razie wszelkie bezpośrednie lub pośrednie straty są na własne ryzyko klienta.
- Nie stosuj płynu chłodzącego złej jakości, ponieważ silnik podczas pracy nagrzewa się nadmiernie, a gorszy płyn chłodzący nie zapewni odpowiedniego chłodzenia i ochrony przed korozją.
- W rejonach o zimnym klimacie należy zastąpić go 100-procentowym roztworem płynu niezamarzającego.

⚠ OSTRZEŻENIE

- Gdy silnik jest gorący, układ chłodzenia będzie pod wysokim ciśnieniem. W takim przypadku nie otwieraj korka zbiornika płynu chłodzącego, w przeciwnym razie wydostająca się para może spowodować oparzenia.
- Płyn chłodzący jest trujący, dlatego zachowaj szczególną ostrożność, aby nie rozpylić płynu na żadną część pojazdu, ciało ludzkie lub ziemię podczas dodawania płynu chłodzącego. Jeśli płyn chłodzący przypadkowo dostanie się na skórę lub do oczu, przemyj dotknięty obszar dużą ilością wody. W razie potrzeby natychmiast zasięgnij pomocy medycznej.

Sprawdzanie chłodnicy i skraplacza

Po pewnym czasie jazdy pojazdem przednia powierzchnia skraplacza i chłodnicy może zostać zanieczyszczona przez owady, liście i inne przedmioty, co może wpłynąć na działanie klimatyzacji i układu chłodzenia, powodując nieprawidłowe działanie klimatyzacji i przegrzanie układu chłodzenia. Konieczne jest czyszczenie chłodnicy i skraplacza w tym czasie.

Skraplacz: Wyczyść skraplacz, przedmuchiując chłodnicę sprężonym powietrzem od tyłu do przodu, gdy silnik jest wyłączony i stygnie.

Chłodnica: Zaleca się czyszczenie powierzchni chłodnicy co roku. Po wyłączeniu silnika i jego ostygnięciu użyj sprężonego powietrza lub wody, aby wyczyścić żebra chłodnicy i zdmuchnąć owady, liście itp. Ciśnienie powietrza i wody nie powinno przekraczać 150 kPa. W przeciwnym razie żebra chłodnicy mogą zostać uszkodzone.

⚠ UWAGA

- Materiał, z którego wykonane są żebra chłodnicy, charakteryzuje się dobrą przewodnością cieplną, co pozwala na chłodzenie płynu chłodzącego. Nie należy szcztokować żeber, ponieważ może to spowodować ich uszkodzenie, co wpłynie na efekt chłodzenia.
- Nie spryskuj chłodnicy wodą, gdy silnik jest gorący, w przeciwnym razie wytworzona para o wysokiej temperaturze może spowodować obrażenia ciała. Wyczyść chłodnicę, gdy silnik jest wyłączony i ostygnie.

Sprawdź pasek napędowy

Pasek napędowy po pewnym czasie użytkowania ulega wydłużeniu, a jeśli nie jest wystarczająco naciągnięty, może to spowodować uszkodzenie pojazdu, dlatego konieczne jest regularne sprawdzanie naciągu paska.

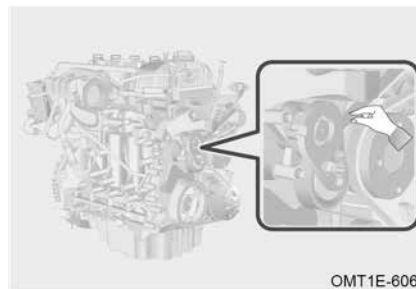

- Krok 1: Wyłącz zasilanie pojazdu;
 Krok 2: Przekręć pasek palcami, aby sprawdzić kąt obrotu paska;
 Krok 3: Jeżeli kąt obrotu przekracza 90°, należy udać się do autoryzowanego serwisu w celu sprawdzenia i naprawy.

⚠ OSTRZEŻENIE

Podczas sprawdzania napięcia paska napędowego wyłącz silnik i pozwól mu ostygnąć, aby mieć pewność, że pasek silnika nie porusza się.

Sprawdzanie opon

Sprawdź bieżnik opony pod kątem śladu zużycia. Gdy zużycie bieżnika osiągnie swój limit, bieżnik będzie w tej samej płaszczyźnie co pas zużycia. Jeśli wystąpi taki stan, oznacza to, że wydajność i bezpieczeństwo opony poważnie się pogarszają i konieczna jest wymiana.

♻ OCHRONA ŚRODOWISKA

Nigdy nie wyrzucaj zużytej opony nieostrożnie. Należy obchodzić się z nią zgodnie z lokalnymi przepisami dotyczącymi ochrony środowiska.

- Przestrzegaj następujących środków ostrożności. Nieprzestrzeganie ich może doprowadzić do wypadku skutującego śmiercią lub poważnymi obrażeniami.
 1. Nie należy używać opon, które były używane w innym pojeździe.
 2. Nie należy mieszać opon o znacząco różnym stopniu zużycia bieżnika.
 3. Nie używaj opon, jeśli nie wiesz, jak były wcześniej użytkowane.
 4. Nie mieszaj opon różnych producentów, modeli i o różnych wzorach bieżnika.
 5. Nie należy mieszać opon o różnej konstrukcji (np. opon radialnych, diagonalnych z opasaniem lub opon diagonalnych).
 6. Na prędkościomierz ma wpływ rozmiar opony. Jeśli rozmiar opony (średnica) różni się od oryginalnej, nie będzie on pokazywał dokładnej prędkości i może to spowodować wypadek, a straty spowodowane takim wypadkiem nie są objęte gwarancją.

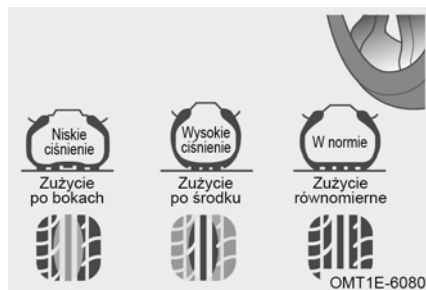

Nieprawidłowe ciśnienie powietrza w oponach prowadzi do nadmiernego zużycia paliwa, skraca żywotność opon i zmniejsza stabilność pojazdu. Dlatego należy prowadzić pojazd z prawidłowym ciśnieniem w oponach (informacje na temat ciśnienia powietrza w oponach można znaleźć na etykiecie ciśnienia w oponach na słupku B po stronie kierowcy). Gdy ciśnienie powietrza w zimnych oponach jest wyższe od określonej wartości lub gdy stosowane jest ekonomiczne ciśnienie w oponach, komfort jazdy odpowiednio się zmniejszy. Dostosuj je do swoich potrzeb.

- Upewnij się, że utrzymujesz prawidłowe ciśnienie powietrza w oponach. W przeciwnym razie mogą wystąpić następujące warunki, które mogą spowodować śmierć lub poważne obrażenia
 1. Nadmierne zużycie.
 2. Złe prowadzenie.
 3. Nierównomierne zużycie.
 4. Słabe uszczelnienie stopki opony.
 5. Odkształcenie koła lub oddzielenie się opony.
 6. Możliwość wybuchu opony na skutek przegrzania.
 7. Większe prawdopodobieństwo uszkodzenia opon z powodu złego stanu drogi.

⚠ UWAGA

- Jest rzeczą normalną, że ciśnienie w oponach wzrasta po pewnym czasie jazdy.
- Jeśli oponę należy często pompować, należy jak najszybciej udać się do autoryzowanej stacji serwisowej w celu sprawdzenia i naprawy.
- Jeśli opona często przecieka lub nie można jej odpowiednio naprawić z powodu przecięcia lub innych uszkodzeń, należy ją wymienić.
- Użyj miernika ciśnienia w oponach, aby sprawdzić ciśnienie w zimnych oponach. Wizualna kontrola opony może spowodować niedokładne oszacowanie ciśnienia w oponach.
- Jeśli podczas jazdy dojdzie do wycieku powietrza, nie kontynuuj jazdy. Nawet krótka jazda może uszkodzić oponę w sposób uniemożliwiający naprawę.
- Upewnij się, że prawidłowo zamontujesz kapturki zaworów opon. W przeciwnym razie brud może dostać się do rdzenia zaworu i spowodować zablokowanie. Jeśli kapturki zostaną zgubione, zamontuj nowe tak szybko, jak to możliwe.

Rotacja opon

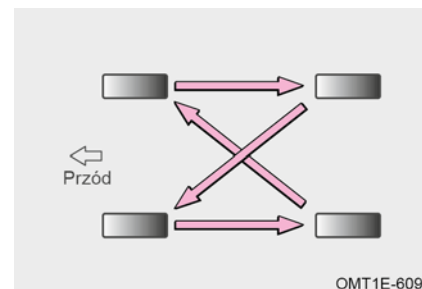

Aby wyrównać zużycie opon i wydłużyć ich żywotność, zalecamy rotację czterech opon co 10 000 km (najlepszy zakres regulacji to 5000–7000 km). Cykl rotacji opon może się różnić w zależności od nawyków kierowcy podczas jazdy i stanu nawierzchni drogi.

📖 ZAPOZNAĆ SIĘ

Przekładanie opon powinno być wykonywane przez profesjonalistów. Prosimy udać się do autoryzowanej stacji serwisowej.

Sprawdź baterię

Sprawdź i upewnij się, że zaciski akumulatora nie są skorodowane, a połączenia nie są luźne, nie ma pęknięć na zewnątrz ani poluzowanych zacisków mocujących. Twój pojazd jest wyposażony w akumulator bezobsługowy. Nowy akumulator powinien mieć takie same parametry jak oryginalny podczas wymiany. Zalecamy udanie się do autoryzowanej stacji serwisowej w celu wymiany akumulatora.

Sprawdzanie filtra klimatyzacji

Filtr klimatyzacji może zapobiegać przedostawaniu się kurzu z zewnątrz do wnętrza pojazdu przez wyloty klimatyzacji podczas długiej jazdy, a po dłuższym użytkowaniu może zostać zablokowany. Jeśli wydajność klimatyzacji znacznie spadnie, sprawdź filtr i wymień go w razie potrzeby.

📖 ZAPOZNAĆ SIĘ

- Wymianę filtra klimatyzacji należy powierzać fachowcom. Prosimy udać się do autoryzowanej stacji serwisowej.
- Używanie klimatyzatora z usuniętym filtrem może skutkować pogorszeniem właściwości pyłoszczelnych, co wpłynie na wydajność klimatyzacji.
- Układ klimatyzacji w niektórych modelach zapewnia ochronę przed pyłem PM2,5. Sprawdź w swoim pojeździe.
- Niektóre modele układów klimatyzacji mogą zapewniać ochronę N95. Prosimy sprawdzić w swoim pojeździe.

Sprawdzanie płynu do spryskiwaczy

Jeśli z dysz spryskiwaczy nie wydostaje się płyn do spryskiwaczy, zatrzymaj spryskiwacze i sprawdź, czy konieczne jest uzupełnienie płynu do spryskiwaczy. Jeśli chcesz uzupełnić płyn do spryskiwaczy, skontaktuj się z autoryzowaną stacją serwisową w celu sprawdzenia i naprawy.

⚠ UWAGA

- Nigdy nie dodawaj środka zapobiegającego zamarzaniu do płynu do spryskiwaczy, ponieważ może on uszkodzić lakierowaną powierzchnię nadwozia.
- Nie używaj wody jako płynu do spryskiwaczy, gdy temperatura jest poniżej zera. W przeciwnym razie woda zamarznie, powodując uszkodzenie pralki.
- Pojemność zbiornika płynu do spryskiwaczy wynosi 4,5 l. Gdy poziom płynu do spryskiwaczy jest niski, może włączyć się alarm (jeśli jest w wyposażeniu); prosimy zapoznać się z danymi dotyczącymi konkretnego pojazdu.

Sprawdzanie wycieraczek

Sprawdź szorstkość pióra wycieraczki, przesuając je po krawędzi palcem. Pióro wycieraczki nie będzie działać skutecznie, jeśli będzie zbyt szorstkie.

⚠ UWAGA

- Nie używaj wycieraczek do usuwania szronu i lodu z przedniej szyby.
- Jeśli na przedniej szybie znajdują się wżery powstałe wskutek uderzenia żwiru, prosimy o ich szybkie wyczyszczenie.
- Zimą przed użyciem wycieraczek należy upewnić się, że nie przymarzły one do szyby, aby uniknąć uszkodzenia piór wycieraczek.
- Masło, silikon i paliwo mogą powodować nieprawidłowe działanie piór wycieraczek, dlatego zaleca się czyszczenie piór wycieraczek płynem do spryskiwaczy.
- Podczas podnoszenia piór w celu konserwacji należy prawidłowo podnieść środkowe złącze piór. W przypadku niektórych modeli wymagane jest przejście w tryb konserwacyjny (szczegóły znajdują się w części „System wycieraczek”).

Konserwacja wycieraczek

1. Podczas mycia pojazdu nie wolno myć wycieraczek strumieniem wody pod wysokim ciśnieniem, gdyż może to spowodować ich odkształcenie.
2. Aby zapobiec tworzeniu się osadów, zaleca się regularne czyszczenie piór wycieraczek płynem do mycia szyb raz w tygodniu.
3. Ze względów bezpieczeństwa zaleca się wymianę piór wycieraczek 1–2 razy do roku. Pióra wycieraczek można nabyć w autoryzowanym serwisie.
4. Po umyciu pojazdu w myjni automatycznej należy spłukać przednią szybę i pióra czystą wodą, co pozwoli usunąć pozostałą warstwę wosku.
5. Nie używaj wycieraczek, gdy szyba jest sucha. Może to spowodować zarysowanie szkła, co może skutkować trwałym uszkodzeniem wycieraczek.
6. Nie czyść przedniej szyby benzyną, zmywaczem do paznokci, rozcieńczalnikiem do farb ani podobnymi płynami, gdyż mogą one uszkodzić pióra wycieraczek.

7. Unikaj stosowania środka do powlekania szkła i środka hydrofobowego na przedniej i tylnej szybie. Warstwa hydrofobowa będzie powoli odpadać po użyciu, co spowoduje nierównomierne tarcie szyby przedniej i nienormalny hałas wycieraczek.
8. Gdy powierzchnia przedniej szyby jest zmrózona lub zamarznięta, lub gdy do powierzchni przedniej szyby przylega sucha gleba, owady, naklejki lub inne cząstki stałe, wyczyść je na czas wilgotną szmatką. Nie używaj suchej szmatki ani nie usuwaj ich bezpośrednio za pomocą piór wycieraczek, w przeciwnym razie uszkodzisz szkło i pióra wycieraczek.

Korzystanie z wycieraczek

1. Nie należy poruszać ramieniem wycieraczki ręcznie, gdyż może to spowodować jej uszkodzenie.
2. Jeśli na terenie znajduje się śnieg, liście, gałęzie lub inne objekty, należy je usunąć przed uruchomieniem wycieraczek.
3. Płyn do spryskiwaczy należy uzupełniać na bieżąco. Należy używać płynu do spryskiwaczy zgodnie ze wskazówkami podanymi w tej instrukcji, a nie wody z kranu.
4. W zimne dni zawsze sprawdzaj, czy pióra wycieraczek nie zamarzły na szybie przed użyciem. Jeśli zamarzły na szybie, zawsze rozmroź je przed użyciem. Użyj urządzenia do ogrzewania i wentylacji klimatyzacji, aby się rozgrzać. Nie wylewaj gorącej wody bezpośrednio na pióra, w przeciwnym razie szyba przednia może pęknąć lub pióra wycieraczek mogą się zdeformować.

7-3. Regularna konserwacja

Harmonogram konserwacji

Harmonogram konserwacji zawiera listę czynności konserwacyjnych pojazdu, które należy wykonać. Należy udać się do autoryzowanej stacji obsługi w celu wykonania przeglądu zgodnie z przebiegiem podanym w harmonogramie przeglądów.

Dla obszaru ogólnego okres między przeglądami wynosi 15 000 km lub 12 miesięcy (w zależności od tego, co nastąpi wcześniej) po wykonaniu pierwszego przeglądu.

I: Sprawdzić, wyregulować, wyczyścić lub wymienić w razie potrzeby. R: Wymienić.

Pozycja konserwacji	Miesiące	12	24	36	48	60	72	84	96	108	120
	km x 1000	15	30	45	60	75	90	105	120	135	150
Kontrolki i komunikaty na zestawie wskaźników		I	I	I	I	I	I	I	I	I	I
System wideo i rozrywki		I	I	I	I	I	I	I	I	I	I
Kontrola testerem diagnostycznym wszystkich modułów		I	I	I	I	I	I	I	I	I	I
Kondycja piór wycieraczek przednich		I	I	I	I	I	I	I	I	I	I
Kondycja pióra wycieraczki tylnej		I	I	I	I	I	I	I	I	I	I
Działanie wycieraczek		I	I	I	I	I	I	I	I	I	I
Działanie ogrzewania, klimatyzacji i wentylacji wnętrza		I	I	I	I	I	I	I	I	I	I
Filtr przeciwpyłkowy		R	R	R	R	R	R	R	R	R	R
Płyn chłodzący		I	R	I	R	I	R	I	R	I	R
Poziom płynu chłodzącego i temp. zamarzania		I	I	I	I	I	I	I	I	I	I
Płyn hamulcowy		I	R	I	R	I	R	I	R	I	R
Poziom płynu hamulcowego		I	I	I	I	I	I	I	I	I	I
Zawartość wody w płynie hamulcowym		I	I	I	I	I	I	I	I	I	I
Olej silnikowy i filtr oleju		R	R	R	R	R	R	R	R	R	R
Poziom oleju silnikowego		I	I	I	I	I	I	I	I	I	I

Pozycja konserwacji	Miesiące	12	24	36	48	60	72	84	96	108	120	
	km x 1000	15	30	45	60	75	90	105	120	135	150	
Płyn skrzyni biegów oraz zewnętrzny filtr		Wymiana co 4 lat 40 000 km (w zależności od tego, co nastąpi wcześniej).										
Poziom płynu skrzyni biegów		I	I	I	I	I	I	I	I	I	I	
Filtr paliwa		Zewnętrzny filtr paliwa: Wymiana co 30 000 km Wewnętrzny filtr paliwa: Zintegrowana pompa paliwa jest bezobsługowa z wyjątkiem awarii.										
Napięcie akumulatora		I	I	I	I	I	I	I	I	I	I	
Zawieszenie i amortyzatory – luzy, wycieki		I	I	I	I	I	I	I	I	I	I	
Półosie napędowe i osłony przegubów		I	I	I	I	I	I	I	I	I	I	
Dokręcenie śrub podwozia i zawieszenia		I	I	I	I	I	I	I	I	I	I	
Układ kierowniczy – luzy, stuki, osłony		I	I	I	I	I	I	I	I	I	I	
Stan ogumienia, wysokość bieżnika		I	I	I	I	I	I	I	I	I	I	
Ciśnienie w oponach		I	I	I	I	I	I	I	I	I	I	
Ciśnienie powietrza w kole zapasowym		I	I	I	I	I	I	I	I	I	I	
Dokręcenie kół		I	I	I	I	I	I	I	I	I	I	
Świece zapłonowe		I	R	I	R	I	R	I	R	I	R	
Stan tarcz hamulcowych		I	I	I	I	I	I	I	I	I	I	
Stan okładzin hamulcowych		I	I	I	I	I	I	I	I	I	I	
Filtr powietrza		R	R	R	R	R	R	R	R	R	R	
Pasek napędowy akcesoriów		I	I	I	I	I	I	I	I	I	I	
Silnik, miska olejowa silnika		I	I	I	I	I	I	I	I	I	I	
i korek spustowy – wycieki, zapocenia		I	I	I	I	I	I	I	I	I	I	
Skrzynia biegów, korpus obudowy – wycieki, zapocenia		I	I	I	I	I	I	I	I	I	I	

Pozycja konserwacji	Miesiące	12	24	36	48	60	72	84	96	108	120
	km x 1000	15	30	45	60	75	90	105	120	135	150
Stan rurek i węży (np. układu kierowniczego, hamulcowego, paliwowego itp.) i wiązek przewodów											
Stan obudowy baterii trakcyjnej, ślady korozji, uszkodzeń, uderzeń											
Stan śrub mocujących baterię trakcyjną, obecność, rdza, uszkodzenia											
Stan zaworu wentylacyjnego baterii trakcyjnej, sprawdzenie, czy nie jest poluzowany, zdeformowany, zablokowany											
Stan złącz prądowych baterii trakcyjnej, brak zanieczyszczeń, uszkodzeń, wody, korozji, brak deformacji mechanicznej											
Stan instalacji wysokonapięciowej pojazdu, brak uszkodzeń, pewność zamocowania, brak możliwości ruchu okablowania/uderzeń w inne elementy samochodu											
Stan instalacji niskonapięciowej baterii trakcyjnej, stan złącz, brak zanieczyszczeń, wody, korozji, brak deformacji mechanicznej											
Filtr węglowy par paliwa (jeśli jest w wyposażeniu)	Wymiana co 3 lata lub 60 000 km (w zależności od tego, co nastąpi wcześniej).										
Rozrzęd	Bezobsługowy z wyjątkiem przyczyny awarii.										
Akumulator	Bezobsługowy z wyjątkiem przyczyny awarii.										
Przepustnica	Sugerowane czyszczenie co 15 000 km.										

Pozycja konserwacji	Miesiące	12	24	36	48	60	72	84	96	108	120
	km x 1000	15	30	45	60	75	90	105	120	135	150
Gumowy przewód oparów paliwa	Zaleca się wymianę co 10 lat lub 500 000 km (w zależności od tego, co nastąpi wcześniej).										
Wąż tankowania zbiornika paliwa	Zaleca się wymianę co 5 lat lub co 200 000 km w przypadku produktów wykonanych ze zwykłej gumy (takich jak NBR+PVC/CSM itp.) (w zależności od tego, co nastąpi wcześniej). Zaleca się wymianę co 10 lat lub co 500 000 km w przypadku produktów wykonanych z gumy fluorowej (w zależności od tego, co nastąpi wcześniej). Zaleca się wymianę powyższych węży w odpowiednim czasie, co może spowodować wadę działania, taką jak pęknięcie.										
*: Zaleca się kontakt z autoryzowaną stacją obsługi w celu uzyskania ważnego harmonogramu przeglądów dla danego pojazdu.											

 UWAGA

Po przekroczeniu 150 000km i/lub 120 miesięcy należy kontynuować harmonogram od trzeciej kolumny dodając 150 000km i 120 miesięcy do nagłówka.

 ZAPOZNAĆ SIĘ

- Częstotliwość planowych przeglądów i usług konserwacyjnych w tabeli jest minimalna. Jednak może być konieczne, aby były wykonywane częściej w zależności od warunków drogowych, pogody, warunków atmosferycznych i użytkowania pojazdu. Warunki te mogą się różnić w zależności od kraju. Dlatego w Twoim kraju mogą obowiązywać specjalne wymagania. Zalecamy, abyś zwrócił się do autoryzowanej stacji obsługi o rzeczywisty harmonogram konserwacji stosowany w Twoim pojeździe.
- W przypadku obszarów specjalnych mogą obowiązywać specjalne specyfikacje konserwacji. Zalecamy, aby zwrócić się do autoryzowanej stacji obsługi o informacje na temat rzeczywistych specyfikacji konserwacji zastosowanych do Twojego pojazdu.

 UWAGA

- Olej silnikowy i filtr oleju należy wymieniać częściej, jeśli pojazd jest eksploatowany w trudnych warunkach wymienionych w poniższych przykładach*.
- Należy przeprowadzać kontrolę co 5000 km lub co 6 miesięcy (w zależności od tego, co nastąpi pierwsze), jeśli pojazd porusza się w trudnych warunkach wymienionych w poniższych przykładach*.
- Środek smarny należy wymieniać co 5000 km lub co 6 miesięcy (w zależności od tego, co nastąpi pierwsze), jeśli pojazd porusza się w następujących obszarach.
 - Obszary o dużej wilgotności.
 - Tereny górskie.
 - Obszary ekstremalnie zimne i gorące.
 - Długotrwała jazda po nierównych drogach (drogach wyboistych, drogach żwirowych, drogach pokrytych śniegiem itp.).
 - Jedź długo po górskich drogach, pod górę/w dół.
 - Często pokonuj krótkie dystanse.
 - W wielu przypadkach jazda odbywa się w wysokich temperaturach (powyżej 32°C), na drogach miejskich o dużym natężeniu ruchu.
 - Gdy jest używany jako samochód policyjny, taksówka, pojazd dostawczy, przyczepa itp.
- Filtr powietrza i filtr klimatyzacji należy wymieniać częściej, jeśli pojazd porusza się w trudnych warunkach wymienionych w poniższych przykładach*.

* Przykłady trudnych warunków jazdy:

- Jazda w bardzo niskich i wysokich temperaturach (dotyczy tylko oleju silnikowego, poziomu oleju silnikowego, układu kierowniczego i zawieszenia).
- Częsta jazda pojazdem na krótkich przebiegach (dotyczy tylko oleju silnikowego, poziomu oleju silnikowego, klocków i tarcz hamulcowych/ osłon przedniej i tylnej osi oraz części przegubu półosi, okładzin i bębnow hamulcowych).
- Jazda po zakurzonych drogach (dotyczy tylko elementu filtra powietrza, klocków i tarcz hamulcowych/osłon przedniej i tylnej osi oraz części przegubu półosi, okładzin i bębnow hamulcowych, elementu filtra powietrza układu klimatyzacji).
- Jazda po nierównych i/lub błotnistych drogach (dotyczy tylko klocków i tarcz hamulcowych/osłon przedniej i tylnej osi oraz części przegubu półosi, okładzin i bębnow hamulcowych, wkładu filtra powietrza do układu klimatyzacji).
- Jazda w miejscach, w których używana jest sól drogowa lub inne materiały powodujące korozję (dotyczy tylko układu paliwowego, przewodów i połączeń, klocków i tarcz hamulcowych/osłon przedniej i tylnej osi oraz części przegubu półosi, okładzin i bębnow hamulcowych, przewodów hamulcowych oraz działania układu hamulca postojowego i roboczego, układu kierowniczego i zawieszenia).

 UWAGA

- W obszarach przybrzeżnych (dotyczy tylko układu paliwowego, przewodów i połączeń, klocków i tarcz hamulcowych/osłon przedniej i tylnej osi oraz części przegubu półosi, okładzin i bębnow hamulcowych, przewodów hamulcowych oraz działania układu hamulca postojowego i roboczego, układu kierowniczego i zawieszenia).
- Jeżeli pojazd brał udział w wypadku drogowym, został zamoczony w wodzie, uderzony lub miał uruchomiony alarm, należy udać się do autoryzowanej stacji obsługi w celu dokonania terminowej kontroli oraz naprawy.
- Nigdy nie przeładuj/rozładuj ani nie zmieniaj parametrów ustawień systemu zasilania akumulatorowego bez autoryzacji.
- Ustawienie temperatury klimatyzacji w pojeździe powinno być odpowiednie, a czas pracy niezbyt długi.
- Zapobiegaj przedostawaniu się wody do układu akumulatora podczas mycia pojazdu.
- Pojazd powinien unikać brodzenia w zbyt głębokiej wodzie. Jeśli pojazd brodzi w wodzie, powinien jechać powoli, aby zapobiec rozchlapywaniu się wody do skrzynki akumulatora.
- Pojazdu nie można uruchomić, gdy poziom naładowania akumulatora jest zbyt niski.
- Przed jazdą sprawdź pozostały poziom naładowania (wartość SOC) akumulatora. Naładuj, a następnie w razie potrzeby jedź pojazdem zgodnie z przebiegiem, aby zapobiec awarii zasilania i zatrzymaniu się pojazdu w środku. Podczas jazdy, jeśli SOC jest niższe niż 30 proc., należy unikać gwałtownego przyspieszania i jazdy z dużą prędkością, a pojazd należy jak najszybciej doprowadzić do najbliższej stacji ładowania w celu naładowania.
- W przypadku korzystania z akumulatora w lecie przy wysokich temperaturach zaleca się pozostawienie pojazdu w bezruchu przez 30 minut przed ładowaniem (jeśli ładowanie jest konieczne), a następnie pozostawienie pojazdu w bezruchu przez 30 minut po naładowaniu, aby zapobiec uruchomieniu się alarmu wysokiej temperatury spowodowanego ciągłym użytkowaniem akumulatora i gromadzeniem się ciepła, co może mieć wpływ na żywotność akumulatora.
- W przypadku korzystania z pojazdu w niskich temperaturach zimą zaleca się ładowanie go bezpośrednio po użyciu, aby zapobiec spadkowi temperatury akumulatora poniżej 0°C. Może to mieć wpływ na żywotność akumulatora i bezpieczeństwo użytkowania podczas ładowania.

Dane techniczne

Nazwa płynu	Dane techniczne	Konserwacja posprzedażna
Olej (SQRH4J15)	C5 0W-20	4,5 ± 0,2 l (wymiana oleju i filtra oleju w tym samym czasie)
Płyn przekładniowy	FUCHS TITAN EG DHT 5105	4,1 l
Płyn chłodzący wysokich temperatur	Organic Acid Technology (OAT)	8 l
Płyn chłodzący niskich temperatur	Organic Acid Technology (OAT)	7,5 l /
Płyn hamulcowy	DOT4	/

 UWAGA

- Ilość napełnienia jest równa ilości opróżnienia, gdy nie ma wycieku oleju do automatycznej skrzyni biegów. Szczegółowe informacje można uzyskać w autoryzowanej stacji obsługi.
- Można używać wyłącznie oryginalnych części i płynów, w przeciwnym razie prawo do reklamacji zostanie unieważnione.
- W przypadku oleju silnikowego i oleju przekładniowego należy stosować wyłącznie marki i specyfikacje zalecane przez autoryzowaną stację obsługi.
- Powyższa ilość napełnienia służy wyłącznie do celów informacyjnych. Określona ilość płynu powinna być oparta na rzeczywistych pomiarach pojazdu.

8-1. Lokalizacja etykiety	Układ paliwowy	267
Numer identyfikacyjny pojazdu (VIN)	Układ zawieszenia	268
Etykieta produktu pojazdu ..	Akumulator zasilający	268
Numer silnika	Bateria	268
Okienko mikrofalowe (jeśli jest w wyposażeniu)	Układ kierowniczy	269
8-2. Specyfikacje pojazdu	Układ hamulcowy	269
Wymiary pojazdu	Geometria kół	270
Typ pojazdu	Koło i opona	270
Masa pojazdu	Specyfikacja żarówki	271
Wydajność pojazdu	Zakres pomiarowy całkowitego rozmiaru pojazdu z wyjątkiem następujących komponentów	272
Parametry silnika		
Silnik napędowy		

8-1. Lokalizacja etykiety

Numer identyfikacyjny pojazdu (VIN)

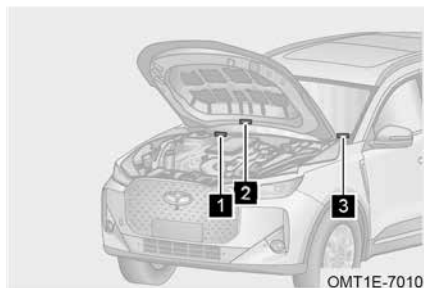

1 Numer identyfikacyjny pojazdu (VIN) wygrawerowano w prawym dolnym rogu listwy ociekowej komory silnika.

2 Etykieta z numerem identyfikacyjnym pojazdu (VIN) znajduje się na masce, jak pokazano na ilustracji.

3 Etykieta z numerem identyfikacyjnym pojazdu (VIN) znajduje się w lewym górnym rogu deski rozdzielczej po stronie kierowcy i można ją zobaczyć z zewnątrz przez przednią szybę.

⚠ UWAGA

Zabrania się zakrywania, malowania, spawania, cięcia, wiercenia lub usuwania numeru identyfikacyjnego pojazdu (VIN) oraz obszarów wokół niego.

Etykieta produktu pojazdu

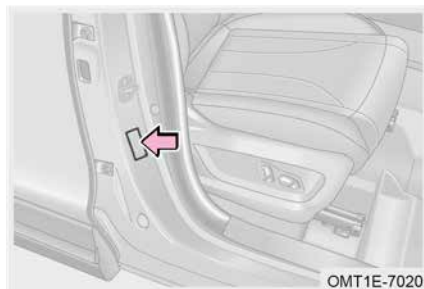

Etykieta produktu pojazdu znajduje się na prawym zewnętrznym panelu, jak pokazano na ilustracji.

Numer silnika



Numer silnika znajduje się na bloku silnika, jak pokazano na ilustracji.

Okienko mikrofalowe (jeśli jest w wyposażeniu)

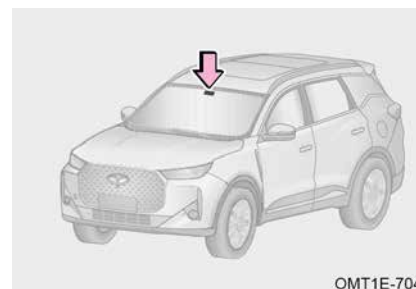

Okienko mikrofalowe znajduje się po prawej stronie z tyłu przedniej szyby, wewnątrz lusterka wstecznego. Służy do bezprzewodowej transmisji sygnału RF i instalacji elektronicznej identyfikacji pojazdu.

📖 ZAPOZNAĆ SIĘ

Niektóre modele są wyposażone w funkcję elektronicznego poboru opłat (ETC). Aby uzyskać informacje na temat sposobu aktywacji tej funkcji, należy skontaktować się z autoryzowaną stacją serwisową.

8-2. Specyfikacje pojazdu

Wymiary pojazdu

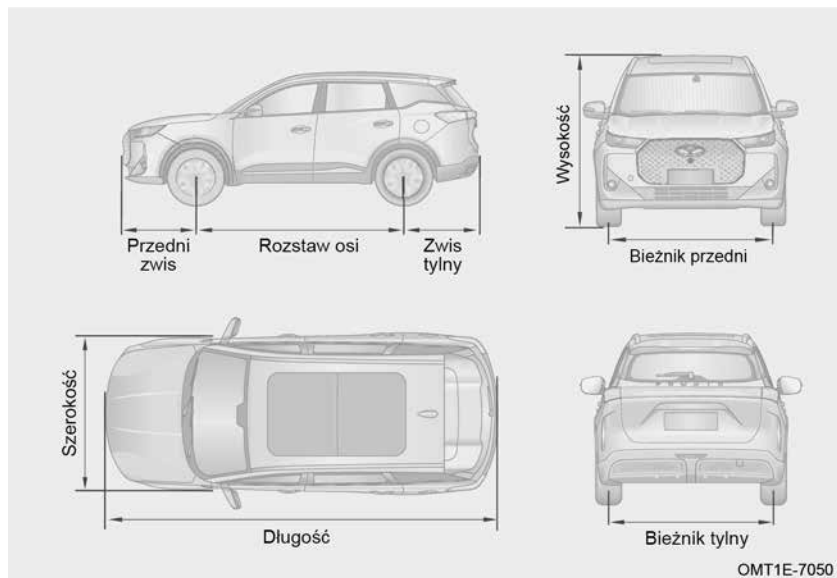

Całkowity rozmiar	Długość (mm)	4540
	Szerokość (mm)	1862
	Wysokość (mm)	1695
Rozstaw osi (mm)		2650
Bieżnik	Przód (mm)	1570
	Tył (mm)	1570
Zwis	Przód (mm)	934
	Tył (mm)	956

Typ pojazdu

Typ pojazdu	4 × 2 napęd na przednie koła, przednie koła skrętne, silnik umieszczony poprzecznie z przodu, 2-komorowy, 5-drzwiowy, 5-miejscowy, nadwozie integralne, kierownica po lewej stronie
Model silnika	SQRH4J15
Typ silnika	Pionowy, 4-cylindrowy, rzędowy, chłodzony cieczą, 4-suwowy, podwójny wałek rozrządu w głowicy, turbodoładowanie, chłodnica międzystopniowa
Typ zasilania paliwem	Wtrysk bezpośredni
Model skrzyni biegów	130HHB

Masa pojazdu

Masa własna pojazdu (kg)		1790
Masa własna osi pojazdu	Oś przednia (kg)	1046
	Oś tylna (kg)	744
Maksymalna waga całkowita (kg)		2295
Maksymalne obciążenie osi	Oś przednia (kg)	1143
	Oś tylna (kg)	1152
Liczba siedzeń (łącznie z kierowcą) (liczba osób)		5

⚠ OSTRZEŻENIE

Proszę przestrzegać obciążenia pojazdu określonego w instrukcji obsługi i nie przekraczać dopuszczalnej masy całkowitej. W przeciwnym razie wydajność hamulców i prowadzenia pojazdu może ulec zmianie, co może spowodować obrażenia ciała i wypadek.

Wydajność pojazdu

Parametry manewrowe	Minimalny prześwit (mm)		175 (bez ładunku) 153 (z ładunkiem)
	Minimalna średnica skrętu (m)	Skręt w lewo (m)	11
		Skręt w prawo (m)	11
	Kąt podejścia (°)		20,9 (bez ładunku) 20,4 (z ładunkiem)
	Kąt zejścia (°)		26,7 (bez ładunku) 22 (z ładunkiem)
Wydajność	Maksymalna prędkość pojazdu (km/h)		180
	Maksymalna zdolność pokonywania wzniesień (%)		35



Parametry silnika

Model silnika	SQRH4J15
Średnica otworu cylindra (mm)	72
Skok tłoka (mm)	92
Przemieszczenie (ml)	1499
Współczynnik kompresji	14,5:1
Maksymalna moc netto (kW)	105
Maksymalna prędkość netto (obr./min)	5200
Maksymalny moment obrotowy netto (N·m)	215
Maksymalna prędkość momentu obrotowego netto (obr./min)	2500

Silnik napędowy

Model silnika	KPTZ220YMDA0
Typ	Silnik synchroniczny z magnesami trwałymi
Metoda chłodzenia	Chłodzenie oleju
Napięcie znamionowe (V)	350
Moc znamionowa (kW)	70
Moc szczytowa (kW)	150
Moment znamionowy (N·m)	140
Maksymalny moment obrotowy (N·m)	310
Prędkość znamionowa (obr./min)	4775
Maksymalna prędkość (obr./min)	16000

Układ paliwowy

Rodzaj paliwa	Benzyna bezołowiowa o liczbie oktanowej 95 lub wyższej	
		Benzyna bezołowiowa spełniająca normę EN 228 zawierająca maksymalnie 5% etanolu
		Benzyna bezołowiowa spełniająca normę EN 228 zawierająca maksymalnie 10% etanolu
Typ zbiornika paliwa	Metalowy zbiornik paliwa	
Pojemność zbiornika paliwa	60 litrów	
Pompa paliwa	Elektryczna pompa paliwa	

 ZAPOZNAĆ SIĘ

Pojazdy z konwerterami katalitycznymi mogą używać wyłącznie benzyny bezołowiowej. Aby uniknąć wypadku zatankowania niewłaściwego rodzaju paliwa, rura wlewu paliwa przyjmuje konstrukcję wlewu paliwa typu szyjkowego, a do tankowania można używać wyłącznie standardowego pistoletu do benzyny bezołowiowej.

⚠ UWAGA

- Stosuj wyłącznie zalecane paliwo.
- Stężenie benzyny niższe od wymaganego może spowodować uszkodzenie silnika. Uszkodzenia takie nie są objęte gwarancją.
- Stosowanie benzyny ołowiowej spowoduje utratę skuteczności trójfunkcyjnego konwertera katalitycznego i nieprawidłowe działanie układu wydechowego.
- Jeśli przypadkowo wlejesz benzynę ołowiową do zbiornika oleju i uruchomisz silnik (nawet jeśli wlejesz tylko niewielką ilość), spowoduje to trwałe uszkodzenie katalizatora. Jeśli przypadkowo wlejesz benzynę ołowiową, natychmiast udaj się do autoryzowanej stacji serwisowej w celu sprawdzenia i naprawy.

Układ zawieszenia

Zawieszenie przednie	Zawieszenie niezależne typu Macpherson, wysokość nieregulowana, ze stabilizatorem poprzecznym, sprężyna stożkowa, amortyzator podwójnie regulowany
Zawieszenie tylne	Zawieszenie niezależne typu multi-link, wysokość nieregulowana, ze stabilizatorem poprzecznym, sprężyna stożkowa, amortyzator podwójnie regulowany

Akumulator zasilający

Model	113ADG
Napięcie znamionowe (V)	339,2
Pojemność znamionowa (Ah)	54
Napięcie ogniwa (V)	3.2
Temperatura robocza ładowania Zakres systemu baterii (°C)	-30~60
Zakres temperatury roboczej rozładowania systemu akumulatorowego (°C)	-35~60
Tryb jazdy	2WD

Akumulator

Model akumulatora	AGM 40ah
-------------------	----------

Układ kierowniczy

Typ układu kierowniczego ze wspomaganiam		Elektryczne doładowanie
Średnica kierownicy (mm)		380
Typ przekładni kierowniczej		Przekładnia kierownicza zębatkowa
Zakres regulacji kierownicy	Góra-dół (°)	± 1,8°
	Przód-tył (mm)	+30,-10

Układ hamulcowy

Hamulec nożny	Koło przednie	Hamulec tarczowy
	Koło tylne	Hamulec tarczowy
Serwo hamulcowe		Wzmacniacz próżniowy
Hamulec postojowy		Elektryczny hamulec postojowy dla kół tylnych
Rozsądny zakres jałowego skoku pedału hamulca		≤25 mm
Rozsądny zakres użytkowania pary ciernych hamulców		Grubość nowej tarczy hamulcowej przedniej: 25 mm, limit użytkowania: 23 mm Grubość nowego materiału ciernego przedniej płytki hamulcowej: 10 mm, limit użytkowania: 2 mm Grubość nowej tylnej tarczy hamulcowej: 10 mm, limit użytkowania: 8 mm Grubość nowego materiału ciernego tylnej płytki hamulcowej: 9 mm, limit użytkowania: 2 mm

⚠ OSTRZEŻENIE

- W przypadku dużego obciążenia płyn hamulcowy należy wymienić jednocześnie z wymianą płytek hamulcowych.
- Podczas dodawania płynu hamulcowego upewnij się, że jest on absolutnie czysty. Jeśli do układu hamulcowego dostanie się brud, może to spowodować utratę wydajności hamowania.

Geometria kół

Koło przednie	Pochylenie przedniego koła	- 25'± 45'
	Kąt kółka sworznia zwrotnicy	4°28'± 60'
	Kąt nachylenia sworznia zwrotnicy	13°43'± 60'
	Zbieżność kół przednich	5'± 5' (jedna strona)
Koło tylne	Odchylenie koła tylnego	-42'± 30'
	Zbieżność kół tylnych	5'± 10' (jedna strona)

Koło i opona

Model opony		225/60R18
Model obręczy		18 x 6,5J
Ciśnienie pompowania w oponach w stanie zimnym (bez ładunku) (kPa)	Koło przednie	220
	Koło tylne	220
Moment dokręcania śrub kół		M14: 180 ± 18 N·m
Wymagania dotyczące wyważenia dynamicznego kół dla pojazdów o maksymalnej prędkości konstrukcyjnej powyżej 100 km/h		Dopuszczalna pozostała masa wyważona: Po stronie zacisku bloku wagi ≤8 g, po stronie przylegania bloku wagi ≤10 g

 ZAPOZNAĆ SIĘ

Podane w tabeli wartości ciśnienia w oponach dotyczą opon zimnych. Ciśnienie nieznacznie wzrasta, gdy opona jest podgrzewana, ale nie ma potrzeby obniżania ciśnienia.

 UWAGA

- Ciśnienie w oponach należy sprawdzać co najmniej raz w miesiącu. Kontrola ciśnienia w oponach jest szczególnie istotna przy dużej prędkości.
- Aby ułatwić znalezienie odpowiedniej wartości ciśnienia w oponach, na progu drzwi kierowcy znajduje się naklejka samoprzylepna, na której podano określoną wartość ciśnienia w zimnych oponach.

Specyfikacja żarówki

Nazwa żarówki	Nominalne źródło światła (Typ/Model)	Porady dotyczące wymiany
Reflektory	LED	Do wymiany przez autoryzowaną stację obsługi
Tylne światło przeciwmgielne	P21W	Do wymiany przez autoryzowaną stację obsługi
Światła do jazdy dziennej	LED	Do wymiany przez autoryzowaną stację obsługi
Światło pozycyjne przednie	LED	Do wymiany przez autoryzowaną stację obsługi
Światło pozycyjne tylne	LED	Do wymiany przez autoryzowaną stację obsługi
Światło stopu	P21W	Do wymiany przez autoryzowaną stację obsługi
Trzecie światło stopu	LED	Do wymiany przez autoryzowaną stację obsługi
Światło cofania	W16W	Do wymiany przez autoryzowaną stację obsługi
Przedni kierunkowskaz	LED	Do wymiany przez autoryzowaną stację obsługi
Boczny kierunkowskaz	LED	Do wymiany przez autoryzowaną stację obsługi
Tylny kierunkowskaz	PY21W	Do wymiany przez autoryzowaną stację obsługi
Światło tablicy rejestracyjnej	LED	Do wymiany przez autoryzowaną stację obsługi

Zakres pomiarowy całkowitego rozmiaru pojazdu z wyjątkiem następujących komponentów

Komponenty nieuwzględnione w długości pojazdu

Poniższe urządzenia nie posiadają funkcji obciążenia, a ich wymiary są o 50 mm lub mniejsze od przedniej lub tylnej części pojazdu, a promień zaokrąglenia krawędzi i narożnika nie jest mniejszy niż 5 mm:

- Wycieraczka i spryskiwacz
- Identyfikacja zewnętrzna, w tym zarejestrowany znak towarowy, nazwa producenta, pochodzenie, nazwa i typ modelu, emisja spalin silnika, typ skrzyni biegów, typ napędu i inne wyróżniające dane pojazdu
- Urządzenia oświetleniowe i sygnalizacyjne
- Blokada gumowa antykolizyjna i odpowiednik
- Zewnętrzne urządzenie chroniące przed słońcem
- Urządzenie do plombowania celnego i jego zabezpieczenie
- Urządzenie służące do mocowania płachty przeciwdeszczowej i jej zabezpieczenia
- Urządzenie blokujące, zawias, uchwyt, kontroler, przełącznik
- Płyta podnóżka (lub drabina), płyta podnóżka służąca do wchodzenia po pojeździe i uchwyt na szczycie zderzaka, używany do mycia szyb.
- Tylne tabliczka z emblematem z LOGO
- Przyczepa lub urządzenie holownicze zdejmowane
- Rura wydechowa

Elementy nieuwzględnione w szerokości pojazdu

- Urządzenie do pośredniego widzenia
- Tablica informacyjna przystanku autobusu szkolnego jest nieczynna

Poniższe urządzenia nie posiadają funkcji obciążenia, a ich jedna strona nie przekracza wymiaru boku pojazdu o więcej niż 50 mm, a promień zaokrąglenia krawędzi i narożnika nie jest mniejszy niż 5 mm:

- Identyfikacja zewnętrzna, w tym zarejestrowany znak towarowy, nazwa producenta, pochodzenie, nazwa i typ modelu, emisja spalin silnika, typ skrzyni biegów, typ napędu i inne wyróżniające dane pojazdu
- Urządzenia oświetleniowe i sygnalizacyjne
- Blokada gumowa antykolizyjna i odpowiednik
- Urządzenie do plombowania celnego i jego zabezpieczenie
- Urządzenie służące do mocowania płachty przeciwdeszczowej i jej zabezpieczenia
- Lokalny otwór odpływowy wody: odnosi się do otworu odpływowego wody, który służy do odprowadzania wody deszczowej nad drzwiami kierowcy (lub oknem) i drzwiami pasażera, po obu stronach przedniej szyby.
- Elastyczna wystająca część systemu odpornego na zachlapanie

- Chowana płyta stopnia, pochyłość wejścia/wyjścia autobusu, platforma podnoszona i odpowiednik znajdujący się w stanie schowanym
- Urządzenie blokujące, zawias, uchwyt, kontroler, przełącznik
- Urządzenie sygnalizujące awarię opony
- Wskaźnik ciśnienia w oponach
- Zdeformowana część ściany opony bezpośrednio nad punktem styku opony z podłożem
- Urządzenie wspomagające cofanie
- Rura wydechowa

Elementy nieuwzględnione w rozmiarze wysokości pojazdu

Miękka część anteny

Urządzenie bez funkcji obciążenia:

- Kanał wlotowy
- Urządzenie do pośredniego widzenia
- Urządzenie pobierające prąd w pojeździe elektrycznym (wraz z urządzeniem mocującym)
- Urządzenie prowadzące powietrze z tyłu pojazdu, które można zdemontować lub złożyć, a jego długość po rozłożeniu i schowaniu nie przekracza odpowiednio 2000 mm i 200 mm
- Tylne burta, pochylenie wjazdu/wyjazdu i równoważne elementy o długości poziomej nieprzekraczającej 300 mm w stanie złożonym
- Drabinka ogonowa

A

Aktualizacja lub powiadomienie o zakończeniu świadczenia usług wsparcia cyberbezpieczeństwa ..	29
Aktywne ograniczenie prędkości (jeśli jest w wyposażeniu) ..	164
Akumulator zasilający ..	195, 268
Automatyczna skrzynia biegów ..	135
Automatyczne parkowanie (system Auto Hold) ..	142
Automatyczne usuwanie zaparowania ..	114
Automatyczny system hamowania awaryjnego (AEB) / System ostrzegania o zderzeniu czołowym (FCW) (jeśli jest w wyposażeniu) ..	179
Autoryzowana Stacja Serwisowa jest do Państwa dyspozycji ..	236
Awaryjne otwieranie klapy bagażnika	128
Awaryjne utrzymanie pasa ruchu (ELK) ..	172

B

Bagażnik ..	120
Blokada zabezpieczająca przed dziećmi ..	88

D

Dane techniczne ..	260
Docieranie nowego pojazdu ..	18
Działanie chłodzenia klimatyzacją ..	112
Działanie wycieraczek ..	45

E

ECALL (jeśli jest w wyposażeniu)	218
Efektywny zasięg ..	80
Elektroniczny układ stabilizacji toru jazdy (ESP) ..	191

Elektryczne szyby ..	89
Elektrycznie otwierana klapa bagażnika (jeśli jest w wyposażeniu) ..	124
Elektryczny korek wlewu paliwa ..	128
Elektryczny układ hamulca postojowego (EPB) ..	139
Elektryczny układ wspomagania kierownicy (EPS) ..	138
Etykieta produktu pojazdu ..	262

F

Funkcja „follow me home” ..	52
Funkcja chłodzenia schowka podłokietnika na konsoli pomocniczej (jeśli jest w wyposażeniu) ..	114
Funkcja kontroli prędkości (SCF) ..	162
Funkcja ochrony przed zacięciem dachu przesuwanego ..	95
Funkcja ochrony przed zacięciem okna (jeśli jest w wyposażeniu) ..	91
Funkcja pamięci ustawień fotela (jeśli jest w wyposażeniu) ..	57
Funkcja rozpoznawania głosu (jeśli jest w wyposażeniu) ..	102
Funkcja zapachu (jeśli jest w wyposażeniu) ..	115
Funkcja zdalnego sterowania dachem przesuwającym ..	95
Funkcja zdalnego sterowania oknem ..	91

G

Geometria kół ..	270
Gniazdo zasilania ..	121
Górny pas mocujący ..	67

H

Hak holowniczy ..	227
Hamulec nożny ..	143
Harmonogram konserwacji ..	253

Holowanie awaryjne ..	229
-----------------------	-----

I

Indeks ..	274
Indeks obrazkowy ..	2
Informacje o pierwszej konserwacji ..	252
Instrukcje dotyczące lekkiego zamglawiania ..	53
Inteligentny asystent świateł drogowych (IHC) ..	53
Inteligentny kluczyk ..	77
Inteligentny system kontroli prędkości (jeśli jest w wyposażeniu) ..	163
Inteligentny system unikania (IES) (jeśli jest w wyposażeniu) ..	167

J

Jak czytać tę instrukcję ..	16
Jak oszczędzać paliwo i wydłużyć żywotność pojazdu ..	19
Jazda po drodze pokrytej lodem i śniegiem ..	27
Jazda przez wodę ..	25
Jazda terenowa ..	24
Jeśli bateria jest rozładowana ..	225
Jeśli temperatura płynu chłodzącego silnika jest wysoka ..	223

K

Kamizelka odblaskowa ..	219
Klakson ..	40
Klimatyzacja/ogrzewanie ..	112
Koło i opona ..	270
Kontrola bezpieczeństwa ..	20, 37
Kontrola układu wydechowego ..	23

L

Lokalizacja pojazdu dla inteligentnego kluczyka (jeśli jest w wyposażeniu) ..	85
Lusterko wsteczne zewnętrzne ..	42

Ł

Ładowanie bezprzewodowe (jeśli jest w wyposażeniu) ..	116
Łańcuchy na opony ..	28
Łącze telefoniczne (jeśli jest w wyposażeniu) ..	102

M

Masa pojazdu ..	265
Menu skrótów ..	97
Miejsce do przechowywania ..	118
Montaż systemów zabezpieczających dla dzieci ..	69
Montaż zaczepu holowniczego ..	230

N

Napinacz pasów bezpieczeństwa (jeśli jest w wyposażeniu) ..	63
Naprawa i konserwacja ..	236
Naprawa opony w nagłych wypadkach ..	220
Narzędzia zapasowe ..	219
Nawiewy powietrza ..	113
Normalna konserwacja ..	238
Numer identyfikacyjny pojazdu (VIN) ..	262

O

Opisy działania układu hamulcowego ..	144
Oslony przeciwsłoneczne i lusterka kosmetyczne ..	122
Ostrzeżenie o opuszczeniu pasa ruchu (LDW) ..	170
Oświetlenie wewnętrzne ..	51
Oświetlenie zewnętrzne ..	48
Otwieranie/zamykanie maski ..	122

P

Panoramiczny dach (jeśli jest w wyposażeniu) ..	93
---	----

Panoramyczny system monitorujący (AVM) (jeśli jest w wyposażeniu)	185	Sprawdzenie chłodnicy i skraplacza	246
Parkowanie	21	Sprawdzenie filtra klimatyzacji	249
Parkowanie na pochyłości	22	Sprawdzenie opon	247
Pas bezpieczeństwa	58	Sprawdzenie płynu do spryskiwaczy	249
Po uruchomieniu silnika	21	Sprawdzenie poziomu oleju	242
Podczas jazdy	21	Sprawdzenie poziomu płynu chłodzącego	245
Podczas jazdy po śliskiej nawierzchni	25	Sprawdzenie poziomu płynu hamulcowego	244
Podgrzewana kierownica (jeśli jest w wyposażeniu)	40	Sprawdzenie poziomu płynu przekładniowego	244
Poduszka powietrzna (SRS)	144	Sprawdzenie wycieraczek	250
Pojazd holowniczy	228	Sprawdź baterię	249
Powiadomienie o cyberbezpieczeństwie w przypadku złomowania lub odsprzedaży	29	Sprawdź pasek napędowy	246
Prawidłowa postawa siedząca	54	Symbole w instrukcji	17
Przebita opona	220	System adaptacyjnego tempomatu (ACC) (jeśli jest w wyposażeniu)	157
Przed uruchomieniem silnika	20, 132	System hamowania podczas ruchu poprzecznego z tyłu (RCTB) (jeśli jest w wyposażeniu)	177
Przedni port USB	121	System hybrydowego pojazdu elektrycznego typu plug-in	195
Przednie siedzenie	55	System immobilizera	84
Przegląd zestawu wskaźników	32	System klimatyzacji	106
Przełącznik mechaniczny drzwi	87	System kontroli zjazdu ze wzniesienia (HDC)	167
Przycisk audio	101	System monitorowania ciśnienia w oponach (TPMS)	182
R		System monitorowania kierowcy (DMS) (jeśli jest w wyposażeniu)	184
Regulacja kierownicy	41	System ostrzegania o otwartych drzwiach (DOW)	176
Ręczne otwieranie/zamykanie klapy bagażnika	123	System ostrzegania o ruchu poprzecznym z tyłu pojazdu (RCTA) (jeśli jest w wyposażeniu)	176
Roleta bagażnika (jeśli jest w wyposażeniu)	119	System ostrzegania przed kolizją z tyłu (RCW)	177
Rotacja opon	249	System przypomnienia o wznowieniu jazdy (DAI) (jeśli jest w wyposażeniu)	179
Rozszerzona funkcja (jeśli jest w wyposażeniu)	195	System radarowy parkowania (jeśli jest w wyposażeniu)	189
S			
Siedzenie w drugim rzędzie	56		
Silnik napędowy	267		
Skrzynka bezpieczników	231		
Specyfikacja żarówki	271		
Spis treści	7		
Sprawdzenie bezpiecznika	232		

System wspomagania jazdy w korkach (TJA) / zintegrowany system wspomagania jazdy (ICA)	165
System wspomagania ograniczenia prędkości (SLA) (jeśli jest w wyposażeniu)	155
System wspomagania utrzymania pasa ruchu (jeśli jest w wyposażeniu)	169
System wykrywania martwego pola (BSD)	174
System wyświetlacza przeziernego (HUD) (jeśli jest w wyposażeniu)	177
Systemy bezpieczeństwa dla dzieci	64

Ś

Światło awaryjne	218
------------------------	-----

T

Tempomat o stałej prędkości (CCS) (jeśli jest w wyposażeniu)	155
Trójkąt ostrzegawczy	219
Tryb jazdy	137
Tylny port USB	122
Typ pojazdu	265

U

Układ hamulcowy	269
Układ kierowniczy	269
Układ paliwowy	267
Układ zapobiegający blokowaniu kół (ABS)	193
Układ zawieszenia	268
Uruchamianie i wyłączanie silnika w nagłych wypadkach	132
Uzbrojenie pojazdu	83

W

Wejście bezkluczkowe	81
----------------------------	----

Wewnętrzne lusterko wsteczne	41
Widok audio	96
Wielokolizyjny układ hamulcowy (MCB)	191
Włączanie i wyłączanie poduszki powietrznej pasażera z przodu (jeśli jest w wyposażeniu)	72
Włączanie pojazdu	132
Wskaźniki dotyczące jazdy zimą ..	26
Wskaźnik działania/awarii	33
Wydajność pojazdu	266
Wydajność pojazdu	266
Wymiana bezpiecznika	233
Wymiana pióra wycieraczki	47
Wymiary pojazdu	264

Z

Zakres pomiarowy całkowitego rozmiaru pojazdu z wyjątkiem następujących komponentów ..	272
Zalecane systemy fotelików dziecięcych	66
Zapobieganie opuszczaniu pasa ruchu (LDP)	171
Zdalne uruchamianie za pomocą inteligentnego kluczyka (jeśli jest w wyposażeniu)	85

Przewodnik reagowania w sytuacjach awaryjnych

INFORMACJE RATOWNICZE

1-1. INFORMACJE RATOWNICZE	1-2. POSTĘPOWANIE W SYTUACJACH AWARYJNYCH
Informacje o karcie ratunkowej 282	Operacje parkingowe 287
Podstawowe informacje o pojeździe 283	Wyłączanie zasilania pojazdu 287
Informacje o znakach bezpieczeństwa 284	Awaryjne otwieranie klapy bagażnika 288
Odłączanie akumulatora 12 V 286	Wymagane środki ochrony dla ratownika 288
Metoda rozładowywania układu wysokonapięciowego 286	Nagły wypadek 289
Odłączanie pistoletu ładującego 286	Pojazd holowniczy 292

1-1. INFORMACJE RATOWNICZE

Informacje o karcie ratunkowej

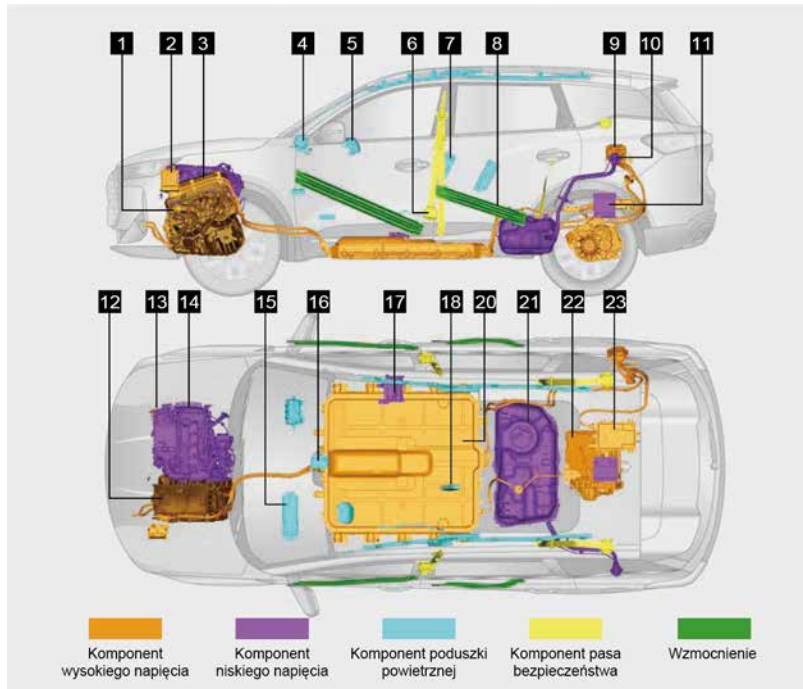

- | | | |
|--|--|--|
| 1 Przekładnia hybrydowa | 2 Podgrzewacz wysokiego ciśnienia | 3 Jednostka dystrybucji zasilania wysokiego napięcia |
| 4 Poduszka powietrzna pasażera z przodu | 5 Poduszka powietrzna kierowcy | 6 Napinacz pasów bezpieczeństwa (jeśli jest w wyposażeniu) |
| 7 Poduszka powietrzna boczna (jeśli jest w wyposażeniu) | 8 Płyta ochronna | 9 Port ładowania AC/DC |
| 10 Wlew paliwa | 11 Akumulator (12 V) | 12 Sterownik silnika przedniego |
| 13 Kompresor elektryczny | 14 Silnik | 15 Poduszka powietrzna chroniąca kolana kierowcy (jeśli jest w wyposażeniu) |
| 16 Moduł poduszki powietrznej | 17 Jednostka sterująca pojazdem | 18 Centralna poduszka powietrzna (jeśli jest w wyposażeniu) |

- | | | |
|--|---|---|
| 19 Akumulator zasilający | 20 Poduszka powietrzna boczna kurtynowa (jeśli jest w wyposażeniu) | 21 Zbiornik paliwa wysokociśnieniowego |
| 22 Silnik napędu tylnego (jeśli jest w wyposażeniu) | 23 Zespół ładowarki pokładowej | |

⚠ OSTRZEŻENIE

- W razie wypadku drogowego nie dotykaj elementów wysokiego napięcia ani wiązki przewodów wysokiego napięcia pokazanych na ilustracji, aby uniknąć poważnych obrażeń lub nawet śmierci.
- Podczas cięcia pojazdu w celu ratunku należy unikać elementów przedstawionych na ilustracji, a ratownik musi nosić podstawowe wyposażenie ochronne do ratownictwa. Wybierz wysokonapięciowe wyposażenie ochronne do ratownictwa lub wyposażenie ochronne do ratownictwa pożarowego w zależności od sytuacji na miejscu zdarzenia. Nieprzestrzeganie instrukcji może spowodować obrażenia ciała, a nawet śmierć.

Podstawowe informacje o pojeździe

Całkowity rozmiar	Długość (mm)	4540
	Szerokość (mm)	1862
	Wysokość (mm)	1695
Rozstaw osi (mm)		2650
Maksymalna waga całkowita producenta (kg)		2295
Liczba miejsc siedzących (łącznie z kierowcą) (liczba osób)		5

Ogniwa akumulatorowe	Typ	Akumulator litowo-jonowy
	Napięcie nominalne monomeru (V)	3,2
Zespół akumulatora zasilającego	Nominalna pojemność zestawu baterii (Ah)	54
	Nominalne napięcie pakietu baterii (V)	339,2
	Liczba pakietów baterii (sztuki)	1
Pojemność zbiornika paliwa (l)	60	

Informacje o znakach bezpieczeństwa

Nazwa znaku ostrzegawczego	Wzór znaku ostrzegawczego	Opis znaku ostrzegawczego
Znak ostrzegawczy wysokiego napięcia 1		Nigdy nie dotykaj elementów systemu wysokiego napięcia. Nigdy nie naciskaj! Niebezpieczeństwo!
Znak ostrzegawczy wysokiego napięcia 2		Elementy systemu wysokiego napięcia, bądź ostrożny, niebezpieczeństwo! Nigdy nie dotykaj elementów systemu wysokiego napięcia bez użycia sprzętu ochronnego, uważaj na porażenie prądem!
Znak ostrzegawczy wysokiego napięcia 3		Elementy systemu wysokiego napięcia, uważaj, niebezpieczeństwo! Nigdy nie dotykaj elementów systemu wysokiego napięcia bez noszenia sprzętu ochronnego. Uważaj na porażenie prądem i poparzenia wysoką temperaturą!
Znak ostrzegawczy wysokiego napięcia 4		Elementy systemu wysokiego napięcia, uważaj, niebezpieczeństwo! Nigdy nie dotykaj elementów systemu wysokiego napięcia bez noszenia sprzętu ochronnego. Uważaj na porażenie prądem i poparzenia wysoką temperaturą!
Znak ostrzegawczy wysokiego napięcia 5		Elementy systemu wysokiego napięcia, uważaj, niebezpieczeństwo! Nigdy nie dotykaj elementów systemu wysokiego napięcia bez noszenia sprzętu ochronnego. Uważaj na porażenie prądem i poparzenia wysoką temperaturą!

Znak ostrzegawczy wysokiego napięcia 6		Elementy systemu wysokiego napięcia, uważaj, niebezpieczeństwo! Nigdy nie dotykaj elementów systemu wysokiego napięcia bez noszenia sprzętu ochronnego. Uważaj na porażenie prądem i poparzenia wysoką temperaturą!
Znak z wiązką przewodów wysokiego napięcia		Elementy systemu wysokiego napięcia pojazdu są połączone pomarańczową wiązką przewodów wysokiego napięcia. Nigdy nie dotykaj elementów systemu wysokiego napięcia bez założonego sprzętu ochronnego!
Znak ostrzegawczy pakietu baterii zasilającej		Środki ostrożności przy użytkowaniu pakietu baterii zasilającej!

⚠️ OSTRZEŻENIE

- Po uruchomieniu pojazdu układ zasilania będzie gorący. Uważaj na wysokie napięcie i wysoką temperaturę i zawsze postępuj zgodnie z instrukcjami na znakach ostrzegawczych dotyczących bezpieczeństwa pojazdu.
- Aby zapobiec porażeniu prądem o wysokim napięciu, nigdy nie dotykaj, nie wyjmuj ani nie wymieniaj części pojazdu oznaczonych znakami ostrzegawczymi o wysokim napięciu, pomarańczowych kabli i złączy.
- Nie każdy element wysokiego napięcia jest oznaczony. Ratownik musi nosić podstawowe wyposażenie ochronne podczas cięcia pojazdu. Wybierz wyposażenie ochronne wysokiego napięcia lub urządzenie przeciwpożarowe w zależności od sytuacji na miejscu. Nieprzestrzeganie instrukcji może spowodować obrażenia ciała, a nawet śmierć.

Odlączenie akumulatora 12 V

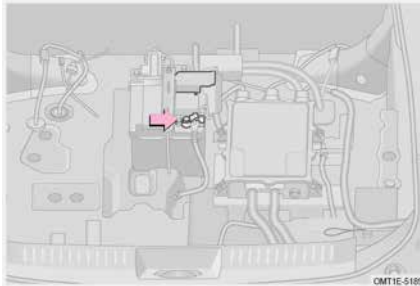

1. Wyłącz pojazd;
2. Otwórz tylne drzwi i zdejmij prawą osłonę;
3. Odłącz ujemny przewód akumulatora.

Metoda rozładowywania układu wysokonapięciowego

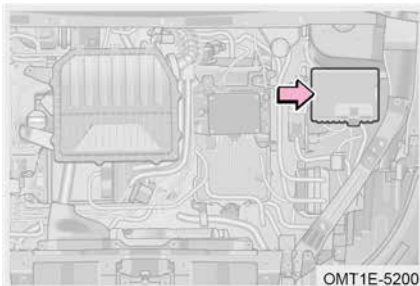

1. Wyłącz pojazd;
2. Odłącz ujemny przewód akumulatora;
3. Zdejmij pokrywę skrzynki bezpieczników z przodu, zapoznaj się ze schematem rozmieszczenia bezpieczników na pokrywie skrzynki bezpieczników, wyjmij bezpiecznik BMS za pomocą narzędzia do wyjmowania bezpieczników i odłącz zasilanie modułu BMS.

Odlączenie pistoletu ładującego

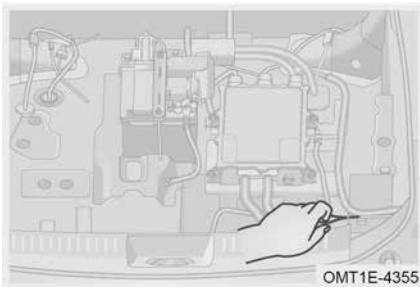

Jeśli pistolet ładujący nie może zostać odłączony od portu ładowania AC poprzez naciśnięcie i przytrzymanie górnego przycisku pistoletu, można go odłączyć ręcznie za pomocą kabla.

1. Upewnij się, że pojazd nie jest obecnie ładowany zgodnie z informacjami o ładowaniu wyświetlanymi na zestawie wskaźników;
2. Otwórz klapę bagażnika i podnieś dywanik bagażnika;
3. Pociągnij za kabel zwalniający ładowarkę, aby ręcznie zwolnić ładowarkę.

1-2. POSTĘPOWANIE W SYTUACJACH AWARYJNYCH

Operacje parkingowe



Naciśnij pedał hamulca i zaparkuj pojazd płynnie. Naciśnij przycisk P, aby przełączyć pozycję biegów na P. Czerwona kontrolka „(P)” na zestawie wskaźników pozostaje włączona, wskazując, że funkcja parkowania jest aktywna.

Wyłączanie zasilania pojazdu

Gdy pojazd jest w trybie GOTOWYM, a skrzynia biegów znajduje się w położeniu P, drzwi kierowcy zostają otwarte, kierowca wstaje i opuszcza fotel kierowcy. wskaźnik „READY” na instrumencie klaster wyłącza się, pojazd wychodzi ze stanu „gotowości do jazdy”.

Gdy pojazd jest włączony lub znajduje się w trybie READY, a fotel kierowcy nie jest zajęty, wszystkie drzwi są zamknięte, a skrzynia biegów znajduje się w położeniu P, poniższe czynności spowodują wyłączenie pojazdu:

- Zablokuj i wyłącz pojazd za pomocą karty NFC (jeśli jest w wyposażeniu).
- Zablokuj i wyłącz pojazd za pomocą inteligentnego kluczyka.

Wyłącznik zasilania

Gdy pojazd stoi przez dłuższy czas, należy wyłączyć go za pomocą wyłącznika zasilania na wyświetlaczu jednostki głównej, aby ograniczyć zużycie energii przez pojazd.



Gdy pojazd jest zatrzymany, a dźwignia zmiany biegów jest w pozycji P/N, naciśnij wyłącznik zasilania i potwierdź wyłączenie zasilania pojazdu zgodnie ze wskazówkami wyświetlanymi na jednostce głównej. Pojazd zostanie wyłączony.

Automatyczne wyłączenie zasilania

Z włączonym pojazdem, nieobsadzonym siedzeniem kierowcy, czterema zamkniętymi drzwiami i ustawioną dźwignią w pozycji P, pojazd wyłącza się automatycznie po około 90 minutach postoju.

Awaryjne otwieranie klapy bagażnika

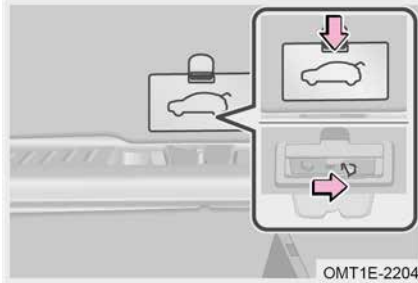

- 1 Przełącznik awaryjny klapy bagażnika znajduje się na wewnętrznej listwie ozdobnej klapy bagażnika.
- 2 Gdy pojazd jest wyłączony, klapy bagażnika nie da się otworzyć za pomocą przełącznika klapy bagażnika lub inteligentnego kluczyka, lub w innych nieprzewidzianych sytuacjach, osoby znajdujące się w pojeździe mogą użyć przełącznika awaryjnego otwierania klapy bagażnika, aby je otworzyć.

Wymagane środki ochrony dla ratownika



Podstawowe wyposażenie ratownicze:

- | | | |
|---|-----------------------|---------------------|
| 1 Bezpieczne obuwie robocze o wysokiej odporności | 2 Rękawice bawełniane | 3 Rękawice ochronne |
|---|-----------------------|---------------------|

Urządzenie zabezpieczające wysokiego napięcia:

- | | | |
|--|----------------|-----------------------------|
| 4 Specjalistyczna odzież ochronna wysokiego napięcia | 5 Płyta gumowa | 6 Kask ochronny z okularami |
|--|----------------|-----------------------------|

Urządzenie ochrony przeciwpożarowej:

- | | |
|------------------|-----------------------|
| 7 Maski z tlenem | 8 Kamery termowizyjna |
|------------------|-----------------------|

⚠ OSTRZEŻENIE

Ratownik musi nosić podstawowy sprzęt ochronny do ratownictwa. Wybierz sprzęt ochronny do ratownictwa wysokiego napięcia lub sprzęt ochronny do ratownictwa pożarowego w zależności od sytuacji na miejscu. Nieprzestrzeganie instrukcji może spowodować obrażenia ciała, a nawet śmierć.

Nagły wypadek

⚠ OSTRZEŻENIE

Gdy pojazd wymaga natychmiastowej akcji ratunkowej, należy poinformować ratownika, że pojazd jest wyposażony w akumulator, a także przekazać mu instrukcję dotyczącą akcji ratunkowej.

Jak uniknąć przedostania się wody do podzespołów wysokiego napięcia

1. Jeśli pojazd zostanie zalany, najpierw wyciągnij go z wody, a następnie odłącz zasilanie wysokiego napięcia, aby uniknąć większego ryzyka porażenia prądem na skutek zanurzenia pojazdu.
2. Myjąc pojazd, unikaj mycia obszaru przełącznika pokrywy portu ładowania pistoletem na wodę pod wysokim ciśnieniem, w przeciwnym razie może to spowodować otwarcie pokrywy portu ładowania i przedostanie się wody do jego wnętrza.
3. Nie ładuj pojazdu, jeżeli w porcie ładowania znajdują się widoczne plamy wody, aby uniknąć uszkodzenia pojazdu lub urządzenia ładującego. Podczas ładowania pojazdu nie myj obszaru portu ładowania, aby uniknąć uszkodzenia pojazdu lub urządzenia ładującego.
4. Nie wycieraj panelu ochronnego drzwi mokrymi chusteczkami, mokrą ściereczką, detergentem itp. Zwróć uwagę na ochronę podczas użytkowania pojazdu (np. w deszczowe dni, podczas mycia pojazdu) i staraj się unikać przedostawania się wody do panelu ochronnego drzwi, w przeciwnym razie może to spowodować uszkodzenie wewnętrznych podzespołów elektrycznych itp.
5. Staraj się wybierać miejsce z zadaszeniem do ładowania w przypadku niekorzystnej pogody; Jeśli pojazd jest zalany wodą lub poziom brodzenia jest powyżej progu drzwi, może to spowodować przedostanie się wody do podzespołów wysokiego napięcia. Należy skontaktować się z autoryzowaną stacją serwisową w celu przeprowadzenia diagnostyki i naprawy; Nigdy nie jeźdź po drodze, gdy woda przekracza połowę opon.
6. Unikaj jazdy po drogach o nieznanym głębokości wody, aby uniknąć wypadków z wyciekami lub uszkodzeniami podzespołów elektrycznych wysokiego napięcia. Jeśli konieczne jest brodzenie, przeanalizuj stan drogi i potwierdź głębokość wody przed jazdą. Głębokość wody nie powinna być wyższa niż podłoga nadwozia. Zaleca się, aby nie pozostawać w głębokiej wodzie przez dłuższy czas podczas brodzenia, w przeciwnym razie podzespoły pojazdu wysokiego napięcia mogą ulec uszkodzeniu.

Jazda w wodzie

■ Gdy pojazd zaczyna brodzić:

1. Jeżeli nie możesz opuścić podmokłego obszaru, natychmiast odłącz zasilanie.
2. Podczas brodzenia nie zatrzymuj pojazdu, lecz kontynuuj jazdę z niewielką prędkością (prędkość pojazdu nie może przekraczać 10 km/h).
3. Odjedź pojazdem od zalanego obszaru i zaparkuj go w bezpiecznym miejscu. Sprawdź, czy w pojeździe jest woda i jeśli tak, to osusz go.

■ Po rozpoczęciu brodzenia:

1. W przypadku poważnego zalania pojazdu wszystkie osoby znajdujące się w pojeździe muszą natychmiast opuścić pojazd i udać się w bezpieczne miejsce.
2. Po wydostaniu się z podmokłego terenu delikatnie naciśnij pedał hamulca kilka razy, aby usunąć resztki wody z tarczy hamulcowej i sprawdzić, czy układ hamulcowy działa prawidłowo.
3. Należy jak najszybciej udać się do autoryzowanej stacji obsługi w celu przeprowadzenia rutynowej kontroli, ponieważ woda może przedostać się do elementów układu napędowego i rozcieńczyć smar, co może spowodować nieprawidłowe działanie układu.

Zapobieganie pożarom

■ Aby skutecznie zapobiegać pożarom pojazdów, należy podczas ich użytkowania przestrzegać następujących środków ostrożności:

1. Nie pozostawiaj w pojeździe materiałów łatwopalnych i wybuchowych.

W upalne lato temperatura wewnątrz pojazdu zaparkowanego na słońcu może osiągnąć ponad 70°C. Jeżeli w pojeździe pozostawiono zapalniczki, środki czyszczące, perfumy i inne materiały łatwopalne lub wybuchowe, bardzo łatwo o pożar, a nawet wybuch.

2. Zawsze upewnij się, że niedopałek papierosa został całkowicie zgaszony.

Jeśli niedopałek papierosa nie zostanie całkowicie ugaszony, może spowodować pożar.

3. Zaleca się regularne odwiedzanie autoryzowanej stacji obsługi w celu wykonania przeglądu.

Regularnie sprawdzaj komorę silnika pod kątem wycieków oleju i na czas usuwaj wszelkie plamy oleju lub ślady oleju z silnika.

Regularnie sprawdzaj, czy obwody pojazdu, urządzenia elektryczne i złącza wiązek przewodów, izolacja i pozycja mocowania nie noszą śladów uszkodzeń. Jeśli znajdziesz jakiś problem, zajmij się nim na czas.

4. Nie modyfikuj obwodów pojazdu ani nie dodawaj nowych podzespołów elektrycznych.
 - a. Surowo zabrania się używania bezpieczników lub innych przewodów metalowych, które przekraczają znamionowe parametry urządzeń elektrycznych, w celu wymiany bezpieczników.

- b. Instalacja innych urządzeń elektrycznych (takich jak audio o dużej mocy i oświetlenie) może powodować nadmierne obciążenie obwodów, a wiązki przewodów są podatne na nagrzewanie, powodując pożary. Niewłaściwa modyfikacja urządzeń elektrycznych i obwodów może powodować rezystancję styku i nieprawidłowe nagrzewanie, powodując pożary.

5. Środki ostrożności podczas jazdy samochodem.

Podczas parkowania pojazdu, szczególnie latem, ważne jest sprawdzenie pod spodem, czy nie ma substancji łatwopalnych, takich jak siano, suche gałęzie i liście. Jeśli pod pojazdem znajdują się substancje łatwopalne, istnieje duże prawdopodobieństwo pożaru. Podczas parkowania staraj się unikać obszarów wystawionych na działanie promieni słonecznych, w miarę możliwości.

6. Zawsze zostawiaj przenośne gaśnice w pojeździe i naucz się, jak ich używać.

Aby zapewnić bezpieczeństwo pojazdu, należy wyposażyć go w gaśnice, które należy regularnie sprawdzać i wymieniać. Jednocześnie należy znać zasady korzystania z gaśnic.

7. Podczas naprawy lub konserwacji pojazdu konieczne jest odłączenie zasilania akumulatora 12 V po odcięciu zasilania wysokiego napięcia pojazdu.

W razie pożaru

■ W przypadku pożaru pojazdu należy szybko podjąć skuteczne działania w celu zminimalizowania strat:

1. Po wypadku należy wezwać odpowiednie służby w celu uzyskania pomocy medycznej.
2. Po ugaszeniu pożaru przez straż pożarną poproś policję o zaświadczenie i oświadczenie o przyczynie pożaru.
3. Zadzwoń pod numer 119, aby na czas zgłosić się na policję. Jednocześnie zadzwoń na numer telefonu zgłoszeniowego ubezpieczonej firmy ubezpieczeniowej i poproś ją o pomoc medyczną na miejscu.
4. Zazwyczaj pożar ma wczesne oznaki ostrzegawcze (takie jak nienormalny hałas lub zapach wydobywający się z ciała). Gdy zostaną wykryte nienormalne warunki, zatrzymaj pojazd i wyłącz go na czas, a następnie przeprowadź aktywną akcję ratunkową zgodnie z rzeczywistą sytuacją.
5. Jeśli w przedniej komorze znajduje się dym, nie otwieraj natychmiast pokrywy przedniej komory (ponieważ spowoduje to nasilenie spalania i rozprzestrzenienie się ognia z powodu dużej ilości powietrza. Ponieważ materiał palny w przedniej komorze jest ograniczony, zamknięcie pokrywy przedniej komory może kontrolować powolne spalanie się ognia, co sprzyja jego ugaszeniu)
6. W przypadku pożaru natychmiast opuść niebezpieczny obszar i zadzwoń pod numer alarmowy. Pamiętaj, aby poinformować ratowników, że jest to pojazd hybrydowy i przekazać ratownikom pokładowy podręcznik informacji ratowniczych.

⚠ OSTRZEŻENIE

W przypadku pożaru nigdy nie dotykaj żadnej części pojazdu bezpośrednio. Trzymaj się z dala od pojazdu i czekaj na profesjonalnych ratowników ubranych w odpowiednie środki ochrony, aby mogli podjąć akcję.

Wyciek z akumulatora

Jeśli akumulator przecieka, natychmiast opuść niebezpieczny obszar i zadzwoń pod numer alarmowy. Pamiętaj, aby poinformować ratowników, że jest to pojazd hybrydowy i przekazać im pokładowy podręcznik informacji ratowniczych.

⚠ OSTRZEŻENIE

Wyciek płynu z akumulatora wysokiego napięcia spowodowany kolizją może być obsługiwany wyłącznie przez profesjonalnych ratowników.

Obszar cięcia pojazdu

Słupki pojazdu wykorzystuje odlewany stop aluminium w celu ochrony bezpieczeństwa osobistego. Jeśli konieczne jest cięcie podczas akcji ratunkowej, należy użyć odpowiednich narzędzi. Zabrania się cięcia obszarów pojazdu o wysokiej temperaturze i wysokim napięciu.

⚠ OSTRZEŻENIE

Podczas przecinania pojazdu ratownicy zawodowi muszą używać odpowiednich narzędzi, takich jak przecinak hydrauliczny itp., a także nosić odpowiedni sprzęt ochrony osobistej, aby uniknąć poważnych obrażeń ciała.

Pojazd holowniczy

Holowanie musi być zgodne z przepisami stanowymi/prowincjonalnymi i lokalnymi dotyczącymi holowania.

Przed holowaniem pojazdu zwolnij hamulec postojowy (szczegóły dotyczące awaryjnego zwalniania hamulca postojowego znajdują się w rozdziale „Układ hamulcowy”) i przesunij dźwignię zmiany biegów w położenie N.

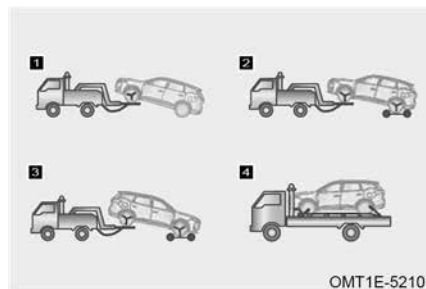
Prawidłowe metody holowania

OMT1E-5210

1 W przypadku pojazdów z napędem na przednie koła: Holować za pomocą podnośnika od przodu i mocno zabezpieczyć pojazd.

2 W przypadku pojazdów z napędem na przednie koła, z napędem na tylne koła i z napędem na cztery koła: Podczas holowania za pomocą podnośnika kół od przodu należy użyć wózka holowniczego pod tylnymi kołami i mocno zabezpieczyć pojazd.

3 W przypadku pojazdów z napędem na przednie koła, z napędem na tylne koła i z napędem na cztery koła: Podczas holowania za pomocą podnośnika kół od tyłu należy użyć wózka holowniczego pod przednimi kołami i mocno zabezpieczyć pojazd.

4 W przypadku pojazdów z napędem na przednie koła, z napędem na tylne koła i z napędem na cztery koła: Podczas holowania za pomocą samochodu ciężarowego z platformą należy mocno zabezpieczyć pojazd.

⚠ UWAGA

- W przypadku pojazdów z napędem na cztery koła zaleca się stosowanie samochodu ciężarowego z platformą.
- Jeśli koła lub oś pojazdu są uszkodzone, należy użyć samochodu ciężarowego z platformą.
- Upewnij się, że między kołami niepodniesionymi a podłożem jest odpowiedni odstęp. W przeciwnym razie zderzak i podwozie holowanego pojazdu zostaną uszkodzone podczas holowania.

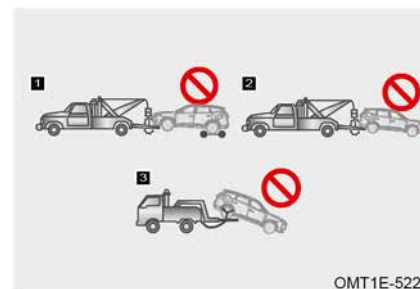
Niewłaściwe metody holowania

OMT1E-5220

1 Holowanie za pomocą zawiesia samochodowego z przodu pojazdu.

2 Holowanie należy wykonywać za pomocą zawiesia samochodowego z tyłu pojazdu, podczas gdy przednie koła znajdują się na ziemi.

3 Holowanie odbywa się za pomocą podnośnika kół umieszczonego z tyłu pojazdu, podczas gdy przednie koła znajdują się na ziemi.

⚠ UWAGA

Aby uniknąć uszkodzenia nadwozia, nie należy holować pojazdu przy użyciu podnośnika.

